

**UNIVERSIDAD AUTONOMA DE NUEVO LEON**

**FACULTAD DE FILOSOFIA Y LETRAS**

**DIVISION DE POSTGRADO**

**MAESTRIA EN ENSEÑANZA SUPERIOR**



**PROPUESTA**

**Implantación del Departamento de Desarrollo Integral en la Preparatoria No. 9 como opción para atender el déficit socio-afectivo del estudiante de Educación Media Superior, como apoyo al programa Institucional de Tutorías que se ha implementado en la institución, en el marco del Programa Educación Para la Vida en la Universidad Autónoma de Nuevo León.**

**QUE PARA OBTENER EL GRADO:**

**DE MAESTRIA EN ENSEÑANZA SUPERIOR**

**PRESENTA:**

**ING. ALITET NAVIDAD CHAVARRIA CHAVEZ**

**SAN NICOLAS DE LOS GARZA, N. L. JUNIO 2003**

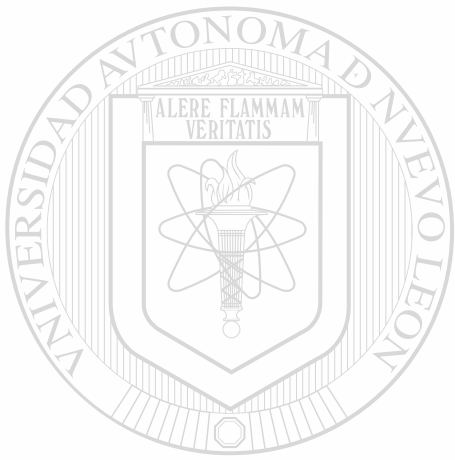

ANL

UNIVERSIDAD AUTÓNOMA DE NUEVO LEÓN

®

DIRECCIÓN GENERAL DE BIBLIOTECAS

TM  
Z7125  
FFL  
2003  
.Ch3





1020148488



# UANL

---

UNIVERSIDAD AUTÓNOMA DE NUEVO LEÓN



DIRECCIÓN GENERAL DE BIBLIOTECAS



# UANL

---

UNIVERSIDAD AUTÓNOMA DE NUEVO LEÓN

®

DIRECCIÓN GENERAL DE BIBLIOTECAS

*m*



UNIVERSIDAD AUTONOMA DE NUEVO LEON

FACULTAD DE FILOSOFIA Y LETRAS

DIVISION DE POSTGRADO

MAESTRIA EN ENSEÑANZA SUPERIOR

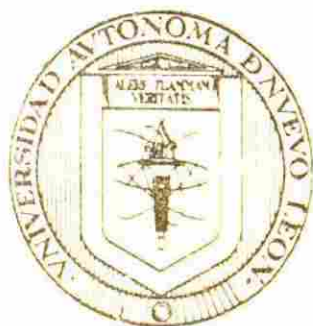

PROPUESTA

Implantación del Departamento de Desarrollo Integral en la Preparatoria No. 9 como opción para atender el déficit socio-afectivo del estudiante de Educación Media Superior.

como apoyo al programa Institucional de Tutorías que se ha implementado en la institución, en el marco del Programa Educación Para la Vida en la Universidad Autónoma de Nuevo León.

DIRECCIÓN GENERAL DE BIBLIOTECAS

QUE PARA OBTENER EL GRADO:

DE MAESTRIA EN ENSEÑANZA SUPERIOR

PRESENTA:

ING. ALITET NAVIDAD CHAVARRIA CHAVEZ

SAN NICOLAS DE LOS GARZA, N. L. JUNIO 2003

310 903

TM  
27125  
.r  
2003  
.Ch3

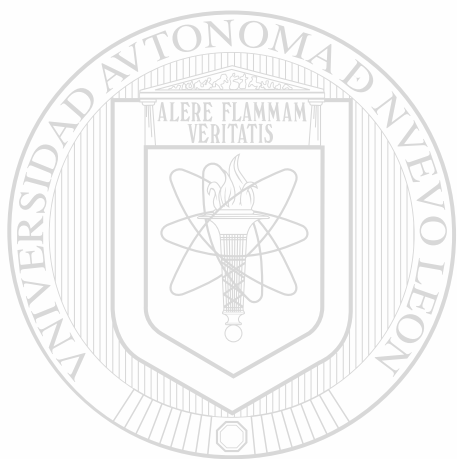

# UANL

---

UNIVERSIDAD AUTÓNOMA DE NUEVO LEÓN

®

DIRECCIÓN GENERAL DE BIBLIOTECAS





**APROBACIÓN DE MAESTRÍA**

Director (a) de Tesis: MC MARIA MARTINA LEAL GARZA

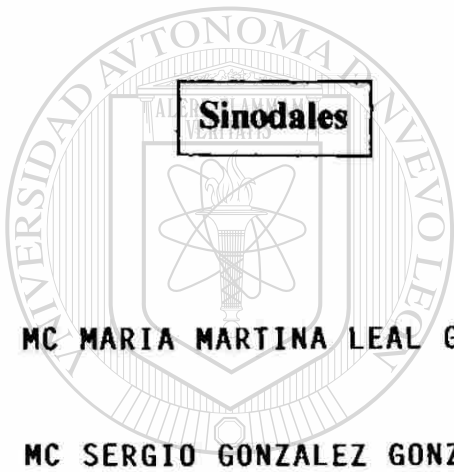

**Sinodales**

**Firma**

MC MARIA MARTINA LEAL GARZA

MC SERGIO GONZALEZ GONZALEZ

MC LAURA GARZA CAVAZOS

**UANL**

**UNIVERSIDAD AUTÓNOMA DE NUEVO LEÓN**

®

**DIRECCIÓN GENERAL DE BIBLIOTECAS**

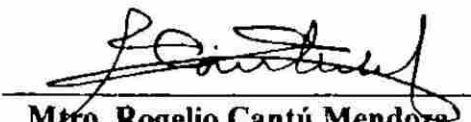
  
**Mtro. Rogelio Cantú Mendoza**  
Subdirector de Posgrado de Filosofía y Letras

## *Agradecimientos*

*A mi Dios que me ha permitido coincidir con toda esta gente, que me ha permitido ser hija, esposa y madre y me ha puesto en el camino de la docencia.*

*A mis padres:*

*A Héctor por sus ideales, por ser consecuente, por su actuar comprometido.*

*A Raymunda, mi hermosa madre por sus desvelos, por su preocupación, por dejarme ser, por su apoyo, por sus carencias, por sus penas, por su canto, por sus ojos, por sus brazos, por sus canas, por su caminar cansado, por su ejemplo como maestra.*

*A Juan Antonio mi esposo porque juntos somos más que dos, por sus claros y oscuros, sus llenos y vacíos, porque me dejó ser y crecer.*

*A mis hijos:*

*Juan Antonio por quererme, por respetarme, por escucharme, por ayudarme con la carga cuando mi hacer fue carga.*

*Amanda por darme la identidad de madre, por darme seguridad.*

*Elidia por seguirme, por comprenderme, por quererme, por hacerme abuela.*

*Juan Salvador por su capacidad empática, por sus consejos, por sus silencios, por su creatividad, por darme la oportunidad de sentirme indispensable.*

*Juan Manuel, por su preocupación su afecto, por escucharme, por su alegría, por su música.*

*Rosamunda Alitet mi tesoro por darme la oportunidad de concretar, de completar.*

*Fernanda Nayeli mi pequeña por su compañía, por anclarme, por hacer que volviera mis ojos hacia mí.*

*A mis hermanos:*

*Miguel Ángel por escucharme, por darme la oportunidad de dar y recibir.*

*Rosa Idalia por su confrontarme, por preocuparse, por cuidar mis espaldas.*

*Deneb por ser mi pequeña, por creer en mí, por ser mi confidente, por estar a mi lado.*

*Francisco Javier por darme la oportunidad de creer que hay la posibilidad de un mejor futuro para mis hijos*



*A mi maestra Gloria Alaniz por comprenderme, por apoyarme, por darme pertenencia e identidad.*

*A Mercedes Bermea por su preocupación por la juventud, por brindarme seguridad, por estar a mi lado cuando la necesitaba.*

*A mi inolvidable compañera Lilia Edith González Boone por sus consejos y su apoyo.*

*A Yolanda Zambrano Chávez por creer en mí, por ser tan estructurada y no dejar que me desviara en mi hacer.*

*A Ana María Gómez Valdez por comprenderme y apoyarme*

*A Eduardo Banda por cimbrarme por obligarme a prepararme y recuperar el camino.*

*A Juan Carlos, a Erick, Armando, Moncho, Wendy, Lucía, Lilia, Juan Antonio, Lucía, Lilia, Ricardo, Eduardo, Efraín....por compartir con migo sus alegrías y sus penas.*

*Al Dr. Fernando García Licea y a todos mis compañeros de desarrollo por su compartir, por su dar, por buscar el camino para multiplicar.*

*Al Director de la Preparatoria No 9 de la UANL el Ing. Felipe Garza García por apoyarme a concretar mis proyectos.*

*A Susana Martínez por comprenderme y escucharme.*

*Al MC Sergio González González por su apoyo y enseñanza.*

*A la UANL por cobijarme, por acogerme, por darme la oportunidad de ser y multiplicarme.*

*A mis asesora:*

*MC María Martina Leal Garza por su orientación, sus enseñanzas y su apoyo.*

*A cada uno de los autores de los libros que consulté por su dar y compartir.*

## Índice

Lista de mapas de contenidos	vi
Lista de cuadros	vii
Lista de figuras	viii
Lista de gráficas	ix
Lista de tablas	x
Introducción	xi
CAPITULO I	1
CONTEXTO INSTITUCIONAL	1
Marco Filosófico Educativo	3
<i>Artículo 3er.</i>	3
<i>Identidad Universitaria</i>	4
<i>Filosofía de la Universidad Autónoma de Nuevo León (UANL)</i>	5
<i>Las Intenciones Educativas de los Directivos</i>	6
Preparatoria N° 9 de la Universidad de Nuevo León	7
<i>Evolución Histórica de la Preparatoria N° 9 de la UANL</i>	7
<i>Identidad de la Preparatoria N° 9 de la UANL</i>	8
<hr/>	
<i>Visión de la Preparatoria N° 9 de la UANL</i>	8
<i>Misión de la Preparatoria N° 9 de la UANL</i>	8
<i>Valores de la Preparatoria N° 9</i>	8
<i>Políticas de Calidad en la Preparatoria N° 9 de la UANL</i>	9
<i>Antecedentes de Programas Preventivos-Formativos en</i>	
<i>la Preparatoria N° 9 de la UANL</i>	9
<i>Características del Personal Docente</i>	10
<i>Características del Alumnado</i>	13
<i>Diagnóstico de Necesidades</i>	16
CAPITULO II	17
FUNDAMENTO TEÓRICO	21



Adolescencia	21
<i>Cambios en la Adolescencia</i>	22
<i>Identidad</i>	23
<i>Autoestima</i>	25
<i>Autoimagen</i>	26
<i>Sociales</i>	27
<i>Factores Socioculturales que Influyen en la Formación del Estudiante de la Preparatoria</i>	28
<i>Familia</i>	28
<i>Educación Invisible</i>	29
<i>Currículo Nulo</i>	29
<i>Currículo Oculto</i>	30
<i>Factores de Alto Riesgo</i>	32
<i>Factores Primarios</i>	33
<i>Factores Secundarios</i>	33
<i>Problemas de Conducta en la Escuela</i>	33
<i>Teorías Psicológicas que Influyen en la Orientación</i>	33
<i>Psicología Evolutiva</i>	34
<i>Psicología de la Gestalt</i>	35
<i>Dinámica de Gestalt.</i>	37
<i>Aplicaciones que ha tenido la Gestalt.</i>	38
<i>El Proceso de Apoyo al Desarrollo del Adolescente</i>	38
<i>Diagnóstico de Necesidades de Atención y Orientación de los Alumnos Canalizados al DDI</i>	39
<i>La Gestalt Como Alternativa Para el Desarrollo de Herramientas Socio Afectivas en el Adolescente</i>	40
<i>Formación y Dinámicas de Grupo</i>	40
<i>La Intervención Grupal</i>	42
CAPITULO III	43
FUNDAMENTO METODOLÓGICO	45
Proyecto “Departamento de Desarrollo Integral”	45

Proyecto Administrativo del “Departamento de Desarrollo Integral”	46
<i>Planeación</i>	46
<i>Organización</i>	47
<i>Dirección</i>	48
<i>Evaluación</i>	49
CAPITULO IV	50
DISEÑO DEL DEPARTAMENTO DE DESARROLLO INTEGRAL	52
Hipótesis	54
Objetivos Particulares	55
Identidad del Departamento de Desarrollo Integral	56
<i>Visión del Departamento de Desarrollo Integral</i>	58
<i>Misión del Departamento de Desarrollo Integral</i>	58
<i>Valores que Orientan el Departamento de Desarrollo Integral</i>	58
<i>Valores Relacionados con la Atención Prestada a los Adolescentes</i>	58
<i>Valores de Trabajo del Equipo del DDI</i>	59
<i>Valores Organizacionales</i>	59
Diagnóstico de la Situación Actual	60
Análisis Estratégico	62
<i>Estrategias FO (Fortalezas/ Oportunidades)</i>	62
<i>Estrategias DO (Debilidades/ Oportunidades)</i>	64
<i>Estrategias DA (Debilidades/ Amenazas)</i>	65
<i>Estrategias FA (Fortalezas/ Amenazas)</i>	66
Propósito Estratégico	67
Programa de Acción	67
<i>Tácticas y Responsabilidades (Tareas)</i>	69
<i>Implementación Estratégica</i>	69
<i>Evaluación</i>	75
<i>Métodos y Herramientas Para el Seguimiento y Evaluación</i>	75
<i>¿Cuántos Indicadores?</i>	76
<i>Indicadores asignados a los fines.</i>	76
<i>Indicadores asignados a los efectos entregables.</i>	76

<i>Indicadores asignados a las tareas.</i>	77
<i>Impacto</i>	77
Viabilidad del Proyecto Departamento de Desarrollo Integral	77
<i>Análisis de Aptitudes y Actitudes de la Institución</i>	77
<i>Análisis de Competencias y Habilidades</i>	78
<i>Análisis de los Recursos Materiales y Presupuestales</i>	78
Divulgación del Proyecto del DDI	78
CAPITULO V	79
MODELO ADMINISTRATIVO PARA EL DDI	81
Desarrollo del Proyecto Administrativo del DDI	81
<i>Definición</i>	81
<i>Funciones</i>	81
<i>General</i>	81
<i>Específicas</i>	82
<i>Objetivo General</i>	82
<i>Objetivos a Largo Plazo</i>	82
<i>Objetivos a Mediano Plazo</i>	83
<i>Personal</i>	83
<i>Recursos Materiales</i>	84
<i>Descripción de funciones</i>	84
<i>Control y Evaluación</i>	85
<i>Alcances</i>	85
<i>Limitaciones</i>	86
ESBOZO BIOGRÁFICO DE LOS REPRESENTANTES	
DE LAS TEORÍAS CONSULTADAS	87
<i>Eric H. Erikson</i>	88
<i>Friedrich Salomón Pers (Fritz Perls)</i>	88
<i>Lev Semenovich Vygotsky</i>	89
GLOSARIO	91
BIBLIOGRAFÍA	107
ANEXO A: Formas y datos consultados para el diagnostico de necesidades	114

A.01	Aprovechamiento académico por turno en la Preparatoria No 9 de la UANL	115
A.02	Encuesta de salud física y emocional aplicada por la Facultad de Enfermería de la UANL	121
A.03	Formas de presentación de resultados de la encuesta aplicada	132
A.04	Mortalidad de adolescentes por causas externas en el Estado de Nuevo León en el 2000 (fuente SSA)	134
ANEXO B:	Reglamento general sobre la disciplina y el buen comportamiento dentro de las áreas y recintos universitarios (H. Consejo universitario de la UANL)	137
ANEXO C:	Fotos del Taller de Calidad Humana	148
ANEXO D:	Formas elaboradas por el DDI	150
D.01	Encuesta inicial, forma: F 1 –DDI-ANCHCHP9UANL	151
D.02	Encuesta de evaluación de taller del DDI forma F4 –DDI-ANCHCHP9UANL	156
D.03	Tríptico para solicitar prestadores de servicio social	157
ANEXO E:	Organigrama de la Preparatoria No 9 de la UANL	160
ANEXO F:	Diagrama de actividades del DDI	162
<del>ANEXO G:</del>	<del>Desglose de algunas actividades del DDI</del>	<del>169</del>
ANEXO H:	Taller Águila que Ascende	188
ANEXO I:	Forma de análisis del impacto del DDI	204

DIRECCIÓN GENERAL DE BIBLIOTECAS

## Lista de mapa de contenidos

Número	Pág.
Mapa de contenidos generales	xvii
Mapa de contenidos del Contexto Institucional	2
Mapa de contenidos del apartado “Adolescencia” del Fundamento Teórico	18
Mapa de contenidos del apartado “Teorías Psicológicas que Influyen en la Orientación” del Fundamento Teórico	19
Mapa de contenidos del apartado “El Proceso de Apoyo al Desarrollo del Adolescente” del Fundamento Teórico	20
Mapa de contenidos del Fundamento Metodológico	44
Mapa de contenidos del Diseño del Departamento de Desarrollo Integral	51
Mapa de contenidos del Modelo Administrativo para el DDI	80

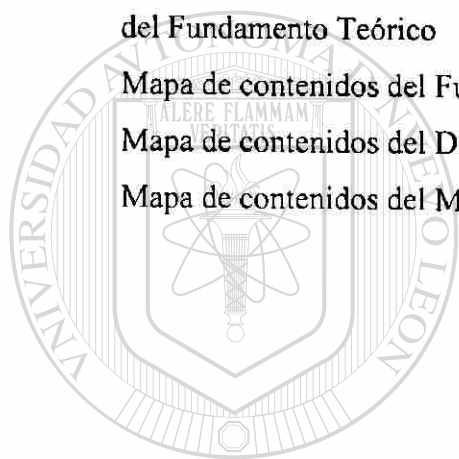

# UANL

UNIVERSIDAD AUTÓNOMA DE NUEVO LEÓN



DIRECCIÓN GENERAL DE BIBLIOTECAS



## Lista de cuadros

Número		Pág.
1	Diagnóstico del personal docente del período académico agosto '02 a febrero '03	11
2	Antigüedad del personal docente de la Preparatoria N° 9 de la UANL en septiembre del 2002	12
3	Distribución del alumnado; semestre: Agosto '02-Enero '03	13
4	Algunas de las aplicaciones que ha tenido la psicoterapia de la Gestalt	38
5	Análisis de la situación y del contexto Con la matriz FODA	61
6	Programa general	70
7	Programa del Departamento de Desarrollo Integral	72

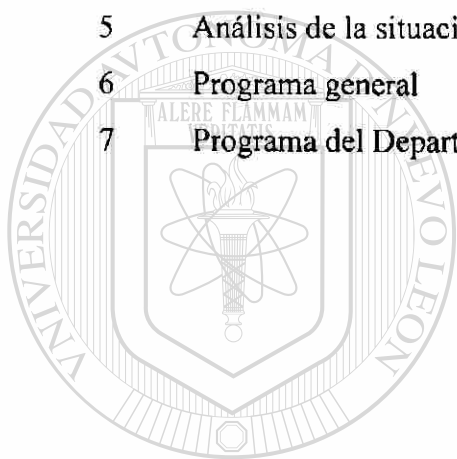

# UANL

UNIVERSIDAD AUTÓNOMA DE NUEVO LEÓN

DIRECCIÓN GENERAL DE BIBLIOTECAS



## Lista de figuras

Número		Pág.
1	Fases del desarrollo	23
2	Relación entre identidad, autoestima y plan de vida para lograr la autonomía como ser humano	25
3	Un análisis del problema nos lleva a las posibles soluciones cuando se formula la hipótesis a partir de la relación causa- efecto	52
4	Un problema no es la ausencia de solución, sino un estado de situación negativo. Definir el problema en términos de los objetivos de la organización que están siendo bloqueados ayudan a no confundir los síntomas con los problemas	53
5	Análisis de los Objetivos. Se desarrolla el árbol de objetivos con una relación de medios y fines para asegurar la validez del árbol de objetivos Jerarquía de los Objetivos	55
6	La identidad del Departamento de Desarrollo Integral se genera al definir “la Visión, Misión y los Valores”	56
7	La definición y gestión del proyecto formativo deberá responder al contexto y a las necesidades socio afectivas del joven estudiante	57
8	A partir de los objetivos fijan pautas de orientación, para encaminar las acciones y lograr los resultados esperados. Las estrategias emanan de los objetivos a largo plazo, están sujetas a evaluación	62
9	Un programa es una cartera de proyectos interrelacionados que comparten una meta en común	68
10	Establecimiento de tácticas y responsabilidades (tareas) planes y programas a corto plazo	69

## Lista de gráficas

Número		Pág.
1	Antecedentes de rezagos de alumnos de primer ingreso de la Preparatoria N°9 de la UANL	15
2	Índice de eficiencia terminal en la Preparatoria N° 9 de la UANL	15



# UANL

UNIVERSIDAD AUTÓNOMA DE NUEVO LEÓN

DIRECCIÓN GENERAL DE BIBLIOTECAS



## Lista de tablas

Número		Pág.
1	Antecedentes de rezago de alumnos de primer ingreso de la Preparatoria N° 9 de la UANL	14
2	Índice de eficiencia terminal en la Preparatoria N° 9 de la UANL	15

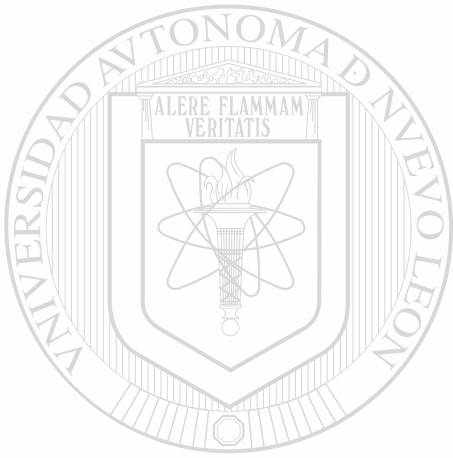

# UANL

UNIVERSIDAD AUTÓNOMA DE NUEVO LEÓN



DIRECCIÓN GENERAL DE BIBLIOTECAS

## Introducción

Las transformaciones sociales como la urbanización acelerada, la inmigración del campo a la ciudad, los medios de comunicación, la crisis económica y familiar entre otras; han propiciado cambios en la conducta en los jóvenes, que son más susceptibles a desajustes en el acomodo de su personalidad, en la búsqueda de su identidad personal, de profesional y de pareja, etc.

Aspectos como la baja autoestima, inestabilidad emocional y la ausencia de un proyecto de vida, en el adolescente, incrementan la posibilidad de consecuencias adversas para la salud, y su supervivencia o la de otros. También propician el abuso o seducción sexual; la maternidad en adolescentes es un grave problema, el embarazo es considerado como de alto riesgo por el aumento de mortandad materno-infantil. El embarazo no esperado es uno de los factores del abandono de los estudios. Por lo general los jóvenes viven esta etapa de su vida con carga y frustración ocasionando el maltrato y abandono del infante; reiniciándose así el ciclo, es decir estos niños crecerán con baja autoestima, carentes de habilidades sociales y propensos al abuso y maltrato. En Nuevo León, de acuerdo al Consejo Nacional de Población, de enero a diciembre del 2002 por cada 10 000 partos 458 correspondieron a mujeres entre 12 a 19 años de edad.

Por otra parte vivencias en la etapa adolescente pueden provocar daños que no se manifiestan de inmediato pero que pueden tener consecuencias negativas en la edad adulta como el SIDA, otras enfermedades sexualmente transmisibles, alcoholismo, tabaquismo, drogadicción, suicidio, homicidio, comportamiento delictivo, promiscuidad, fracaso matrimonial etc.

Por lo que en las instituciones educativas enseñar no basta, es necesario propiciar oportunidades para el desarrollo de destrezas sociales, cognitivas y emocionales para enfrentar problemas y para la toma de decisiones asertivas. Es pertinente actuar fortaleciendo al joven antes de que se presente el problema. La Organización Panamericana de la Salud destaca el ámbito escolar como propicio para la prevención recomendando el promover estilos de vida saludables.

En la conferencia mundial convocada por la UNESCO “La Educación Superior en el Siglo XXI: Visión y Acción” efectuada en París del 5 al 9 de octubre de 1998; en el marco de la acción prioritaria para el cambio y el desarrollo de dicho nivel educativo, se sugiere que:

“...a la hora de determinar las prioridades en sus programas y estructuras, los establecimientos de educación superior deberán propiciar cuando sea posible orienta-

ción y consejo, cursos de superación y formación para el estudio y otras formas de apoyo a los estudiantes para mejorar su condición de vida”.

Tomando en cuenta lo anterior y que la mayor parte de los análisis de los comportamientos de riesgo concluyen que entre los grupos meta prioritarios para la prevención están los adolescentes potencialmente desertores del sistema escolar; es recomendable la detección oportuna de los mismos y buscar soluciones que les propicien su permanencia, aun en el caso de que no puedan evitar el abandono, es importante aprovechar la oportunidad durante el tiempo que se mantengan en la institución para orientarlos, para que desarrollen su proyecto de vida, que les permita causarse constructivamente; para esto se necesita conocer y detectar cuales son sus necesidades de atención y orientación para adecuar programas con estrategias que cubran las necesidades socio-afectivas.<sup>1</sup>

Esta inquietud se ve reflejada en el actual Proyecto que unifica a las Secretarías de Educación Pública y Salubridad y Asistencia en nuestro País, proyecto que busca el desarrollo pleno del ser humano a partir de una educación que propicie la salud física y emocional de la niñez y juventud mexicana. Postura manifestada en la Conferencia ofrecida por el Secretario de Educación Pública Dr. Reyes Tamez Guerra, el 24 de enero de 2003 en la IV reunión Nacional de Salud del Adolescente efectuado en San Nicolás de los Garza Nuevo León.

En la Universidad Autónoma de Nuevo León (UANL) se implementa el Programa Educación Para la Vida, en el que el Comité de Formación Integral (COFI) define así la formación integral:

“supone una interpretación multidimensional del ser humano. Es decir, una formación que contemple no solo los aspectos cognitivos, sino también los aspectos afectivos y los propios de la interacción social. En consecuencia, la UANL no sólo se propone actuar para la transmisión de y la difusión del saber y para la creación de nuevos conocimientos sino que también asume la responsabilidad de preparar a los estudiantes para la interacción humana tanto en lo individual como en lo colectivo. Un aspecto fundamental en este tema es el de la formación para responder a la responsabilidad de la construcción colectiva del futuro que queremos para el país...Es decir, se trata de integrar un perfil del egresado con soporte cognoscitivo, axiológico,

<sup>1</sup> Se toman como necesidades socio afectivas las carencias que les dificultan el poder tener una comunicación asertiva, poner limites, tener organización, el manejo de sus emociones y el desarrollo de su proyecto de vida.



trata de integrar un perfil del egresado con soporte cognoscitivo, axiológico, social y humano necesarios para el desempeño profesional dentro del ámbito laboral y social. Es decir, hombres y mujeres responsables, críticos y participativos.<sup>2</sup>

### *Situación problemática.*

La Coordinación de Preparatorias de la UANL y la Facultad de Enfermería en 1999 instauró un programa de Salud Integral al Adolescente del Nivel Medio Superior, diseñando un modelo metodológico que permite detectar las condiciones de salud física y emocional del alumno. En julio del 2001, se aplicó este modelo a los estudiantes de la Preparatoria N° 9 de la UANL, pertenecientes a la generación 2001-2003; con la que se detectaron 81 alumnos con carencias socio-afectivas graves que se pueden clasificar como de alto riesgo y que se sugiere que reciban atención especial. En julio del 2002 un grupo de docentes de esta institución aplica un modelo similar por un grupo de docentes de esta dependencia, de cuyo análisis de resultados se detectaron 104 alumnos con características similares a los anteriores.

Tomando en cuenta los anteriores planteamientos y ante la situación de dar atención a los alumnos antes detectados, en la Preparatoria N° 9 de la UANL en concordancia con el COFI, se implementa el Departamento de Desarrollo Integral (DDI) que será el encargado de estructurar, organizar, coordinar, evaluar y divulgar actividades preventivas y remediales en los aspectos socio-afectivos de la formación del alumno que afectan en el aprovechamiento académico.

Ante la necesidad de crear este departamento, se genera la presente investigación; planteándose como objetivo general el definir las medidas preventivas y/o remediales que incidan en el desarrollo socio-afectivo del joven estudiante que le permitan generar una autoestima positiva, autonomía, plan de vida y estructurar el marco teórico y procedimental para orientar el trabajo del Departamento de Desarrollo Integral. Se parte de la hipótesis de que si se implementa un programa de prevención de los problemas socio-afectivos para los estudiantes de la Preparatoria No 9 de la Universidad Autónoma de Nuevo León, esto ayudará al joven a aumentar su autoestima e integrar su plan de vida, que le permita lograr su autonomía personal.

---

<sup>2</sup> Circular de información general del Comité de Formación Integral de la UANL, dirigido a la Dirección de la Preparatoria N° 9 de la UANL el 9 de abril del 2002.

Para su realización se ha tomado como punto de partida la filosofía de la UANL y el programa Educación Para la Vida de la misma. Se ha analizado la influencia sobre la formación del joven; del currículo invisible, el currículo nulo y el currículo oculto que se da en la sociedad y en el plantel educativo; así mismo se toma en cuenta la etapa del desarrollo del adolescentes; los cambios bio-psico-social como la sexualidad, identidad y autoestima. Se revisa las teorías psicológicas humanísticas resaltando la psicología de la Gestalt por su enfoque en cuanto a conducir al joven a responsabilizarse de su autodesarrollo.

Para la operatividad del departamento se ha tomado el modelo del programa formulado por el Equipo y Diseño de Proyectos TeamUP. TEAM Technologies inc.®, la teoría de sistemas<sup>3</sup>, y con una visión prospectiva se ha planteado la Misión, Visión y Valores del Departamento de Desarrollo Integral. Para el diseño del Plan Estratégico de Acción se ha efectuado el diagnostico pertinente a través del método FODA a partir del cual se ha hecho el análisis estratégico del que han resultado las líneas de acción estratégica: personal no docente, personal docente, padres de familia, estudiantes de alto riesgo y alumnos en general; a continuación se elaboró el Programa Estratégico de Acción a partir de actividades y tareas concretas a efectuar para lograr la meta propuesta. Así mismo se presenta el desarrollo administrativo del DDI bajo el modelo de la Administración Estratégica.

---

UNIVERSIDAD AUTÓNOMA DE NUEVO LEÓN

DIRECCIÓN GENERAL DE BIBLIOTECAS

---

<sup>3</sup> La Teoría General de Sistemas es un movimiento que surge en Alemania en la década de los sesenta sus representantes son Ludwing, Van Bertlanffy (biólogo), Kenect E. Boulding (economista), Anatol Raport (matemático) y Ralph Gerard (fisiólogo). En esta teoría los problemas se consideran en forma más rica a la luz de la complejidad sistémica- organizacional, el átomo, la estrella, la célula, la sociedad, esto es, todas las realidades; el todo es más que la partes, existe una interdependencia entre las partes; como la interacción que sucede en la célula, la es percibida como una red de relaciones y la comprensión de la realidad nunca podrá ser absoluta.

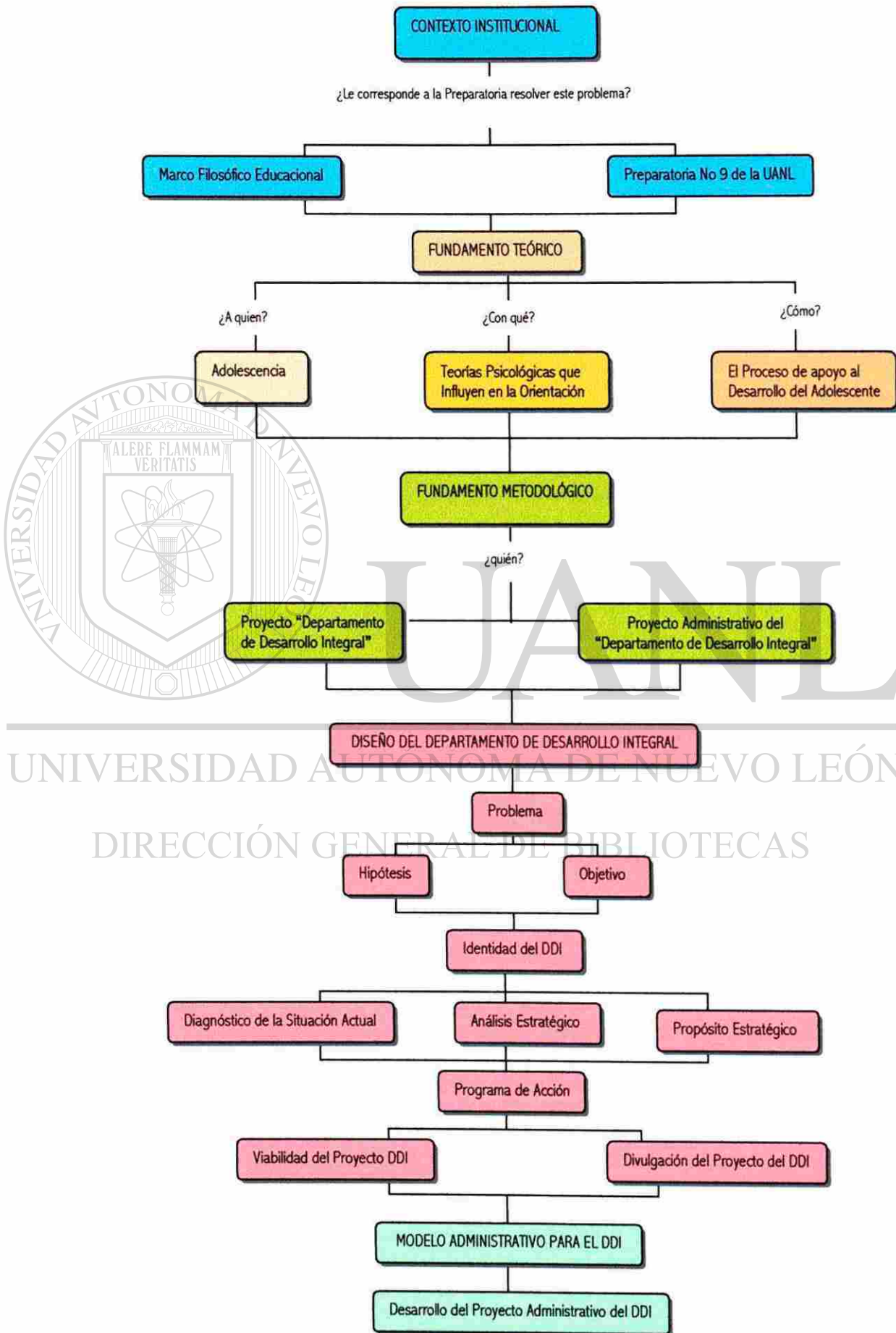

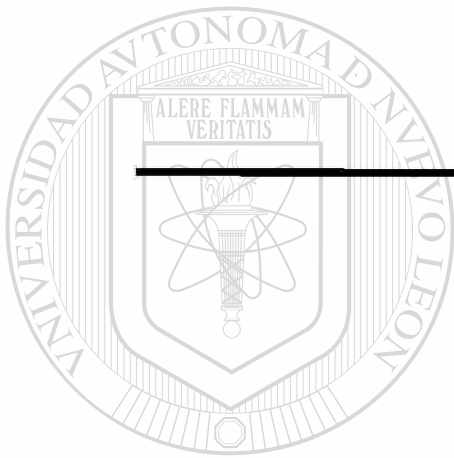

---

# CAPITULO I

## CONTEXTO INSTITUCIONAL

UNIVERSIDAD AUTONOMA DE NUEVO LEÓN

DIRECCIÓN GENERAL DE BIBLIOTECAS

---

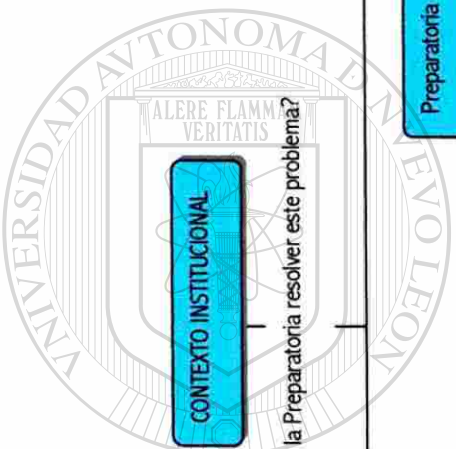

### CONTEXTO INSTITUCIONAL

¿Le corresponde a la Preparatoria resolver este problema?

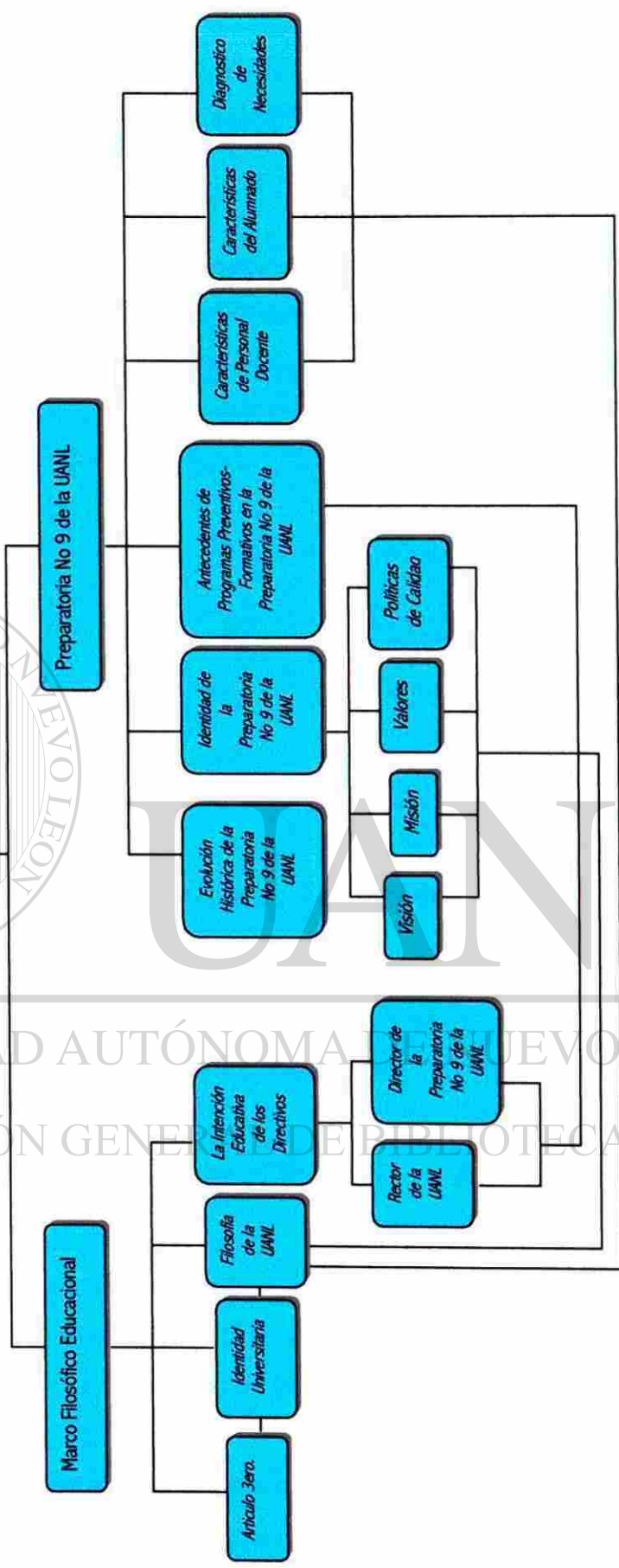

Mapa de contenidos del Contexto Institucional

## CONTEXTO INSTITUCIONAL

*... faltando a los hombres una comprensión crítica de la totalidad en que están, captándola en pedazos en los cuales no reconocen la interacción constitutiva de la misma totalidad, no pueden conocerla(...) les sería indispensable tener antes la visión totalizada del contexto para que, en seguida, separaran y aislaran los elementos o parcialidades del contexto...*

*Paulo Freire*

*Pedagogía del oprimido*



¿Por qué?

¿Le compete a la Preparatoria resolver este problema?

Marco Filosófico Educativo

*Artículo 3er.*

En la legislación nacional mexicana queda plasmado el sentido esencial de la educación: la formación integral del ser humano.

Artículo 3 Constitucional, en su fracción VII establece.- Todo individuo tiene derecho a recibir educación.

“La educación que imparte el Estado tenderá a desarrollar armónicamente todas las facultades del ser humano y fomentará en él, a la vez, el amor a la patria y la conciencia de solidaridad internacional en la independencia y en la justicia...luchará contra la ignorancia y sus efectos, las servidumbres, los fanatismos y los prejuicios. Además: considerando a la democracia como un sistema de vida fundado en el constante mejoramiento económico, social y cultural del pueblo... atenderá a la comprensión de nuestros problemas, contribuirá a la mejor convivencia humana, tanto



por los elementos que aporte a fin de robustecer en el educando, junto con el aprecio para la dignidad de la persona y la integridad de la familia, la convicción del interés general de la sociedad, cuanto por el cuidado que ponga en sustentar los ideales de fraternidad e igualdad de derechos de todos los hombres, evitando los privilegios de razas, de religión, de grupos, de sexos o de individuos”.

Este artículo menciona más adelante “Las universidades y las demás instituciones de educación superior a las que la ley otorgue autonomía, tendrán la facultad y la responsabilidad de gobernarse así mismas; realizarán sus fines de educar, investigar y difundir la cultura de acuerdo a los principios de este artículo”.

En los programas de educación básica del sistema educativo del país, se contemplan temas transversales para el logro de la educación integral. Se le denomina como transversales a los temas que no se pueden adjudicar como exclusivos a una área concreta, sino que están presentes de manera global en todos los contenidos y son responsabilidad de la entidad educativa en su conjunto. Estos temas son la educación moral, educación para la paz, para la igualdad de oportunidades entre los sexos, educación ecológica, educación sexual, educación para la salud; estos temas son tratados de forma directa e indirecta en la curricula dependiendo el grado escolar.

Por otra parte los aspectos de socialización y el manejo de las emociones reciben una especial atención en la educación preescolar de manera directa y programada; siendo menos directa durante la educación primaria y secundaria.

## DIRECCIÓN GENERAL DE BIBLIOTECAS *Identidad Universitaria*

En la búsqueda de la identidad grupal se generan valores, tradiciones, prácticas, intereses, que moldean la percepción, que inciden en la forma de apreciar pensar, sentir y anhelar la realidad.

Para definir la identidad de la Universidad es necesario clarificar los fines y funciones de esta institución. Las actividades propias de esta institución han sido la docencia, la investigación, la extensión, preservación de la cultura y servicio a la sociedad; el problema consiste en la interpretación que de ella se hace.

Después de la Revolución Industrial los principales fines de la humanidad han sido: producir, poseer y consumir; se privilegia el “tener” sobre el “ser” o el “conocer” (Froman). Se populariza el eslogan “ el tener, es valer” con un menoscabo de la dignidad humana. Es desde esta perspectiva que en la actualidad el docente, el alumno y el padre de familia le da el sentido a la función universitaria.

Por otra parte la ideología neoliberal se caracteriza por una visión que magnifica criterios de productividad, eficacia, competitividad, individualismo... dirigido a lo económico y lo social incluyendo la escuela. Se propicia el racismo, el machismo, la ideología del éxito personal, el individualismo, el consumismo, la insolidaridad; en este mundo globalizado el alumno necesita comprender que no esta solo y que no puede haber crecimiento sin la “comunidad” con los otros... esto obliga a no perder de vista la finalidad de la educación y cuidar que ésta no se oriente sólo a formar personas capaces de adaptarse con eficacia a la realidad económica y el trabajo, rescatando su condición humana; dignificando la formación y la función docente.

Contemplar la educación como “un proceso de formación integral” donde se considere las dimensiones del “ser” del “saber” del “hacer” y del “servir”, instalando como base de este prisma, la dimensión del “ser” para la formación integral, que habilite a los jóvenes para un desempeño personal laboral y social eficaz.

*Filosofía de la Universidad Autónoma de Nuevo León (UANL)*

La filosofía orientadora de la UANL, aunque no deliberada y explícita, está sustentada en los Títulos Primero y Segundo de la Ley Orgánica.

El fin de la UANL (Título Primero, Art. 2) es crear, preservar y difundir la cultura en beneficio de la sociedad. Para realizar los fines anteriores, la Universidad se apoya en los principios de libertad de cátedra y en el desarrollo de las funciones docentes, investigadora, difusora y de servicio social.

La función docente consiste en “la transmisión de los conocimientos y en el desarrollo de actividades tendientes a la formación integral del hombre con espíritu crítico, suficiente capacidad práctica y orientado a servir a la sociedad”. (Título Segundo, Art. 4º I).

En sus funciones, la Universidad rehúsa a fomentar o permitir todo aquello que atenta contra la paz, la vida o la dignidad humana.

En 1993 se establece la Reforma Académica en las escuelas preparatorias de la UANL con la cual se establece el sistema modular y en sus planteamientos en el Inciso C punto 1 del Documento del Proyecto de la Reforma Académica en el Nivel Medio Superior de la UANL menciona:

- Propiciar en el estudiante la formación de buenos hábitos y disciplina, conceptos de convivencia y colaboración, patriotismo y solidaridad, que lo lleven a valorar la importancia del respeto por la vida, la familia, las instituciones y el ambiente.

En el apartado perfil del egresado se enfatiza esta propuesta: formar un egresado competitivo a nivel mundial, con un alto sentido humanista, honesto, responsable, capaz de trabajar en equipos multidisciplinarios, con espíritu crítico, comprometido con la Universidad y su entorno, líder emprendedor con visión global, con capacidad de convivencia intercultural, conocedor de la tecnología y los sistemas de información y con alta velocidad de respuesta.

Otros aspectos filosóficos están delineados en el Proyecto Visión 2006 los que se refieren a los valores que deberán normar la vida universitaria: Verdad, integridad, honestidad, respeto a la vida y a los demás, responsabilidad, solidaridad y ética.

---

## UNIVERSIDAD AUTÓNOMA DE NUEVO LEÓN

*Las Intenciones Educativas de los Directivos*

“Mi compromiso es transformar y modernizar la Universidad Autónoma de Nuevo León para enseñar a aprender, difundir el conocimiento, promover la investigación, para que quienes ingresen a nuestra Institución desarrollen las cualidades necesarias para ser, conocer, hacer y servir.”

*Dr. Luis J. Galán Wong,*

Rector de la UANL<sup>1</sup>

---

<sup>1</sup> En *innova* Comunicación Institucional de la Universidad Autónoma de Nuevo León, año 1, Número 1, junio 2000.

“ La UANL consciente del papel que le corresponde en este devenir histórico y globalizador, ha implementado proyectos educativos tendientes a incorporar a los estudiantes y a los egresados en esta función transformadora: así, el proyecto creado e impulsado por nuestro Sr. Rector Dr. Luis J. Galán Wong: Educación para la Vida propone, en su parte sustantiva, desarrollar programas académicos... que le permitan tener una visión dinámica y reflexiva de su entorno,..., pero sobre todo les permita aprender a aprender, a ser, a convivir en la sociedad, en equipo,...; es por ello, Sr. Rector y honorables integrantes de la junta de Gobierno, que nuestra misión y compromiso, es impulsar el desarrollo del proyecto... Tenemos claro que la prioridad de este proyecto educativo, permitirá una mejor y mayor preparación de los alumnos; podemos lograrlo, tenemos los recursos académicos y humanos para obtenerlo...ante nuestros maestros y alumnos, nos permitirá renovar el compromiso y el esfuerzo para brindar una educación formativa e integral”

*Ing. Felipe E. Garza García*

Director de la Preparatoria N° 9 de la UANL.<sup>2</sup>

Preparatoria N° 9 de la Universidad de Nuevo León

### *Evolución Histórica de la Preparatoria N° 9 de la UANL*

La Escuela Preparatoria N° 9 fue fundada el 12 de agosto de 1970, no surgió como las otras preparatorias de la Universidad, que fueron creadas con base a estudios previos y como respuesta a las necesidades de las Zonas donde están ubicadas; sino como resultado de un movimiento popular de estudiantes rechazados por no aprobar el examen de admisión. Sin local propio, sin profesores especializados, muchos de ellos estudiantes de facultad, en cuanto a los estudiantes, la mayoría procedían de predios y colonias populares como Tierra y Libertad y Valle Verde. Inicia sus labores académicas con 12 grupos, 600 alumnos, 60 profesores, tres empleados de intendencia y dos secretarías. En el plantel de la Facultad de Comercio y Administración<sup>3</sup>, funcionó en la mañana de las 7 a las 12 horas.

<sup>2</sup> Fragmento del discurso de toma de posesión del Ing. Felipe E. Garza García como director de la Preparatoria No 9 de la UANL; para el periodo comprendido del 10 de febrero de 2002 al 9 de febrero de 2005.

<sup>3</sup> Es la única Preparatoria que ha funcionado en Ciudad Universitaria.

En 1972 se trasladó al plantel que hoy ocupa, ubicado al Norte de la ciudad de Monterrey, en las calles Tuxtla y Ciudad del Maíz del fraccionamiento Jardín de las Mitras. En ese tiempo contaba con una sola ala.

En sus inicios se vio envuelta en la situación política nacional y estatal apoyando los movimientos estudiantiles, obreros y populares.

En este marco fue evolucionando en la búsqueda de la superación constante. Actualmente, el área física consta de cuatro edificios y un total de 27 aulas, 3 laboratorios y 3 salas audiovisuales; tiene una planta de 197 empleados: 125 maestros y 72 administrativos, técnicos e intendentes; su matrícula es de 2 971 alumnos, distribuidos en tres turnos (matutino, vespertino y nocturno).

### *Identidad de la Preparatoria N° 9 de la UANL*

#### *Visión de la Preparatoria N° 9 de la UANL*

Ser una institución de excelencia, con calidad integral educativa, con apertura responsable al cambio que se requiere para lograr los objetivos de una buena educación que fomente la verdad, la responsabilidad y la ética, que promueva el trabajo en equipo, que eduque para la vida y que se comprometa a cubrir las necesidades de la sociedad.

#### *Misión de la Preparatoria N° 9 de la UANL*

Es una institución educativa propedéutica, del Nivel Medio Superior de la UANL, comprometida con la sociedad y con la conservación del entorno; influye en la formación del alumnado impartiendo conocimientos, promoviendo además valores y un espíritu competitivo, ayudándolos a través de planes, programas de estudio, metodologías y técnicas diseñadas específicamente para ellos, orientándolos para que elijan su futura profesión y a que sean útiles a la familia y a la sociedad.

#### *Valores de la Preparatoria N° 9*

Retoma los valores del proyecto Visión 2006, añadiendo los siguientes:

- Seguridad.- Busca el bienestar de la comunidad educativa.

- Trabajo en equipo.- Sinergia en las actividades de la institución.

### *Políticas de Calidad en la Preparatoria N° 9 de la UANL*

En esta preparatoria se busca la mejora continua para el desarrollo de la persona y la sociedad:

- Incrementa y actualiza los conocimientos.
- Desarrolla la capacidad del estudiante para resolver problemas y tomar decisiones.
- Propicia la formación de buenos hábitos, disciplina, convivencia, colaboración, patriotismo, respeto a la vida, a la familia, a las instituciones y al medio ambiente.
- Mejora la calidad de vida de los usuarios.
- Impulsa la cultura del desarrollo en cuanto a la naturaleza, lo social y lo humano.

### *Antecedentes de Programas Preventivos-Formativos en la Preparatoria N° 9 de la UANL*

Con el Programa Educación Para la Vida de la UANL se plantea de una manera institucional la necesidad de crear departamentos de carácter formativo en las dependencias educativas, en la Preparatoria N° 9 existía el de Orientación Vocacional y se crean dos nuevos Departamentos el Centro de Apoyo Tutorial (CAT) y el Departamento de Desarrollo Integral.

El Centro de Apoyo Tutorial (CAT) creado bajo el programa de la ANUIES<sup>4</sup>, queda formalmente establecido el 28 de enero de 2003, pretende dirigir sus acciones al aprovecha-

<sup>4</sup> En 1999 la Asociación Nacional de Universidades e Institutos de Educación Superior (ANUIES) se dio a la tarea de conformar un programa Institucional de Tutorías. Para su organización y fundamentación en las instituciones de educación superior, en el que se define el Sistema Tutorial como: Un conjunto de acciones dirigidas a la atención individual del estudiante (la tutoría propiamente dicha) aunado a otros conjuntos de actividades diversas que apoyen la práctica tutorial, pero que necesariamente deben diferenciarse, dado que responden a objetivos de carácter general y son atendidos por personal distinto al que proporciona la atención individualizada.



miento académico es decir disminuir el rezago. Se orienta a ayudar al alumno a organizar su tiempo de estudio, a dar asesoría académica, este departamento se plantea como principal tarea el seguimiento del desempeño académico del alumno a través de la tutoría individualizada, por medio de entrevistas periódicas pretendiéndose que estas sean cada quince días desempeñando el tutor un papel de consejero; canalizando al alumno a las asesorías académicas que van a ser programadas y cuando se detecte alguna problemática el alumno será canalizado a los departamentos de Orientación Vocacional o al Departamento de Desarrollo Integral.

El Departamento de Orientación Vocacional encamina sus acciones como su título lo menciona a la elección de carrera. Las actividades que programa son ciclos de conferencias ofrecidas por diferentes Facultades para presentar la oferta educativa de la Universidad y la región, campañas tendientes a fomentar los valores y la sensibilidad social como lo son campañas de acopio de ropa y juguetes, visitas a asilos, orfanatos y comunidades en condiciones precarias.

### *Características del Personal Docente*

El profesor de educación básica desarrolla en su formación magisterial herramientas, habilidades y conocimientos que le permiten tratar estos aspectos; pero no así el docente universitario. La planta de docentes de la Educación Media Superior se vio abruptamente incrementada en la década de los 70' por el aumento en la población estudiantil. La mayoría de estos docentes fueron improvisados, muchos de ellos cursando los primeros grados de licenciatura. Fue a principios de los 80' cuando el Consejo Universitario preocupado por esta situación requirió el grado de licenciatura a la planta docente.

Al implementarse la Reforma Educativa en la Educación Media Superior, una de las principales estrategias aplicadas ha consistido en la formación y actualización docente en los aspectos académicos de las diferentes áreas del conocimiento, culminando esta con la nueva oferta educativa en la Maestría en Enseñanza de las Ciencias con especialidad en las diferentes áreas.

Se puede afirmar que la gran mayoría de los docentes de esta Preparatoria mantiene una formación continua. Pero al realizar un análisis de los programas de actualización antes

mencionados, estos no abarcan aspectos que permitan al docente el generar habilidades y/o herramientas que le permitan incidir en la formación psico-emocional del adolescente.<sup>5</sup>

La Preparatoria cuenta con una planta de 125 maestros de los cuales 68 son de tiempo completo y 41 de ellos con una antigüedad de más de 24 años, esto no debe perderse de vista ya que en un corto tiempo muchos de ellos se van a jubilar (la antigüedad de jubilación en la UANL es de 30 años) contándose entre ellos los que cuentan con mayor grado académico esto aunado a su experiencia será una pérdida por un lado, pero por otra parte, es con los docentes de menor antigüedad con los que se tiene un campo fértil para coadyuvar en su formación docente, con menos vicios en su quehacer formativo y su menor edad permite mayor posibilidad de lograr una mejor comunicación con los alumnos (cuadros 1 y 2).

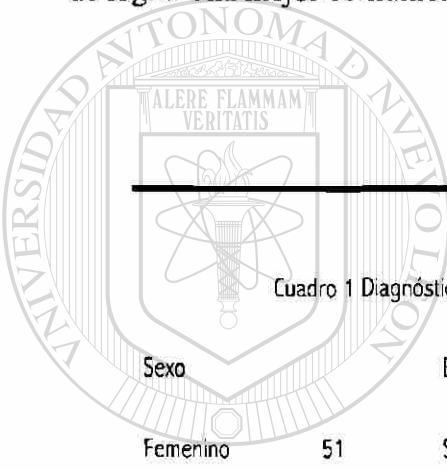

ALERE FLAMMAM VERITATIS

UNIVERSIDAD AUTÓNOMA DE NUEVO LEÓN

UNIVERSIDAD AUTÓNOMA DE NUEVO LEÓN

DIRECCIÓN GENERAL DE BIBLIOTECAS

CUADRO 1 Diagnóstico del personal docente del período académico agosto '02 a febrero '03

Sexo	Estudios	Condición laboral
Femenino 51	Solo	Planta 68
Masculino 71	Licenciatura 91	Media planta 10
	Pasantes de Maestría 15	Por horas 21
	Con Maestría 19	Por contrato 26
Total: 125 docentes		

<sup>5</sup> Muñoz Garza María de Lourdes, Cruz Gaytan Francisco Javier (1998). *Desarrollo de actitudes en el adolescente caso Preparatoria N° 15 de la UANL*, Tesis que presentan para obtener el grado de Maestría en Recursos Humanos, División de Posgrado de la Facultad de Filosofía y Letras. San Nicolás de los Garza, Nuevo León.

Cuadro 2 Antigüedad del personal docente de la Preparatoria N° 9 de la UANL en septiembre del 2002

Menos de 1 año	De 1 a 4 años	De 4 a 8 años	De 8 a 14 años	De 14 a 19 años	De 19 a 24 años	De 24 a 29 años	Más de 30 años
6	5	4	8	24	37	32	9

Como se puede observar en los índices de rezago y eficiencia terminal se muestra una caída; un factor puede ser el ingreso de personal docente nuevo, sin experiencia pedagógica; la mayoría de los maestros por horas y por contrato tienen asignadas el total de las 48 horas permitido, por lo general son ellos los que cubren las incapacidades, esto implica un promedio de 10 horas diarias frente a grupo con un sueldo muy inferior al del maestro de planta que aparte participa en el programa de estímulos económicos, que le garantiza un sobresueldo dependiendo de la categoría en que sean clasificados; estos docentes imparten un promedio de 15 horas contacto alumno y tienen 20 horas administrativas, y los que tienen más de 25 años de antigüedad sólo trabajan 10 horas frente a grupo; la mayoría de estos docentes, trabajan en el turno matutino, su satisfacción económica, su seguridad en el trabajo, el tipo de alumno, su menor carga de trabajo frente a grupo y los beneficios del turno matutino se ven reflejados en la diferencia del aprovechamiento académico. ANEXO A.01

Por otra parte los maestros por horas y por contrato se concentran en el turno vespertino y nocturno, son docentes con una sobrecarga de trabajo, con un promedio de 600 alumnos (en el turno nocturno se tienen grupos con más de 50 alumnos).

Esto ocasiona que el contacto con el alumno sea más deshumanizado (por el número de alumnos que atienden) siendo que son estos alumnos con mayores carencias cognitivas, afectivas y sociales (en el vespertino los reasignados de San Nicolás y en el nocturno los repetidores).

Por otro lado con una inseguridad en el trabajo (por contrato) si se verifica en el cuadro 5 de los docentes por contrato y por horas, 24 de ellos tienen una antigüedad de 14 a 19 años y

8 docentes de 8 a 14, además frustrados, por ver que su esfuerzo no es gratificado (no participan en los estímulos económicos, sumando a los docentes anteriores los 10 de media planta, algunos de ellos con 30 años de antigüedad).

### *Características del Alumnado*

Los alumnos de la Preparatoria N°9 de la UANL son adolescentes de 14 a 19 años, los grupos tienen un promedio de 40.7 alumnos por grupo (cuadro 3).

Por ser una Preparatoria ubicada al Norte de la ciudad acoge a alumnos de colonias como Santa Lucía, San Bernabé, Ciudad Solidaridad, Valle Verde y la CROC colonias donde se concentra en los últimos tiempos inmigrantes de San Luis Potosí, Tamaulipas y del Sur del País esto motiva el que se atienda a estudiantes con referentes culturales muy diversos.

En el turno matutino están los alumnos con mejor promedio en el examen de selección, el clima (fresco) es más benigno y el medio socioeconómico es mejor, muchos de ellos provienen de colegios u universidades particulares que a causa de la crisis económica buscan la UANL como alternativa, una gran cantidad de ellos tienen automóvil y computadora.

Cuadro 3 Distribución del alumnado; semestre: Agosto '02 Enero '03

	Alumnos	Grupos	Promedio por grupo
Primer semestre	1494	40	37.3
Segundo semestre	196	4	49
Tercer semestre	1066	25	42
Cuarto semestre	215	4	53.7
Total de alumnos:		2971	
Total de grupos:		73	
Promedio general por grupo:		40.7	

En el turno vespertino el 40% del alumnado proveniente de San Nicolás de los Garza, alumnos que habiendo aplicado para entrar a la Preparatoria N° 7, no alcanzan el puntaje que en ella se solicita y son canalizados a esta Preparatoria como segunda opción<sup>6</sup>, aunando a su bajo porcentaje el tiempo que pierden en su traslado por la lejanía geográfica de sus domicilios esto propicia también que el contacto con el padre de familia se dificulte.

En el turno nocturno se concentran los alumnos que reprueban semestre, en este turno predominan los alumnos que viven en colonias más proletarias; que aún que se podría decir, que es la escuela que les queda más cerca están bastante alejadas; estos alumnos provienen de un entorno sociocultural popular cuyos modos, costumbres, vestimenta y lenguaje choca con lo esperado por la Institución (usan aretes, pantalones holgados, cabello largo los varones) son grupos de jóvenes de los llamados “colombianitos”, que provienen de núcleos familiares con baja escolaridad y de un entorno considerado problemático; son jóvenes con menos herramientas sociales, cognitivas, con deficientes métodos de estudio, que carecen de computadora, por lo que se les dificulta el uso del Internet y aun que en la biblioteca se cuenta con este servicio no lo saben utilizar.

Por otra parte dentro del alumnado destaca un grupo de alumnos perteneciente a la religión La Luz del Mundo; son alrededor de 50 alumnos distribuidos en los tres turnos, los de nuevo ingreso faltaron una semana a los curso propedéuticos por asistir a su reunión anual que se realiza en el mes de agosto en la ciudad de Guadalajara Jalisco.

En la actualidad la calidad educativa de los centros escolares, está determinada por índices, como lo son el rezago, la deserción, la permanencia, y las características del perfil del egresado, es decir, la calidad en el cambio que se produce en los estudiantes (tablas 1 y 2; graficas 1 y 2).

Periodo	Ingreso	Acreditaron	Rezagados	Porcentaje
Agosto de 1998 a febrero 1999	1290	1118	172	13.33%
Agosto de 1999 a febrero 2000	1339	1137	202	15.08%
Agosto de 2000 a febrero 2001	1305	1075	230	17.62%
Agosto de 2001 a febrero 2002	1466	1219	247	16.84%

Fuente Secretaría de Planeación y Desarrollo Universitario de la UANL

Tabla 1 Antecedentes de rezago de alumnos de primer ingreso de la Preparatoria N° 9 de la UANL

<sup>6</sup> En la preparatoria se aceptan con un puntaje de 240 de los 600 que mide el examen de selección es decir con un promedio inferior al 50%

Gráfica 1 Antecedentes de rezagos de alumnos de primer ingreso de la Preparatoria N°9 de la UANL

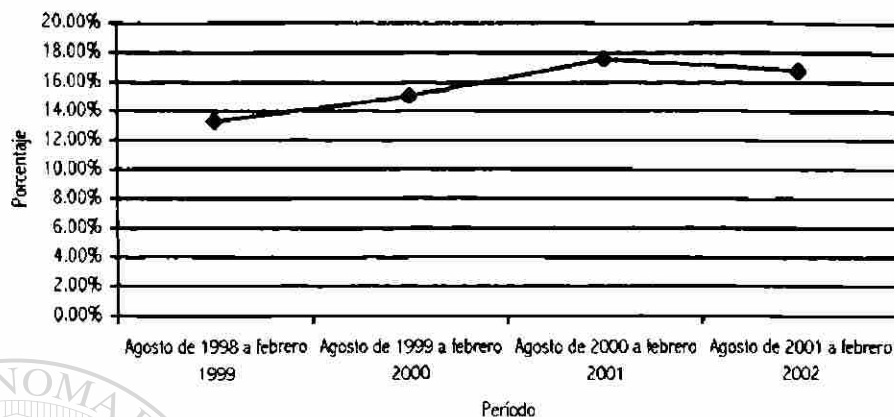

Período	Primer ingreso	Egresaron	Duración de semestre	Porcentaje de eficiencia
Agosto de 1994 a julio 1996	1181	760	4	64.4%
Agosto de 1995 a julio 1997	1087	778	4	71.6%
Agosto de 1996 a julio 1998	1155	841	4	73%
Agosto de 1997 a julio 1999	1335	905	4	67.70%
Agosto de 1998 a julio 2000	1382	953	4	69%
Agosto de 1999 a julio 2001	1337	864	4	65%
Agosto de 2000 a julio 2002	1305	850	4	65.1%

Fuente Secretaría de Planeación y Desarrollo Universitario de la UANL

Tabla 2 Índice de eficiencia terminal en la Preparatoria N° 9 de la UANL

Gráfica 2 Índice de eficiencia terminal en la Preparatoria N° 9 de la UANL

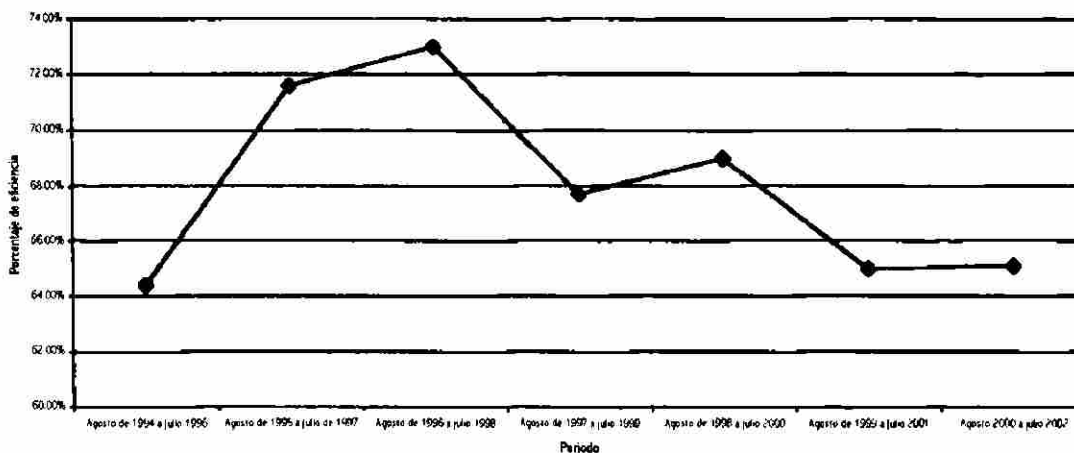

## *Diagnóstico de Necesidades*

Para el diagnóstico de las necesidades socio-afectivas del adolescente se utilizó una encuesta con el propósito de perfilar la problemática del joven adolescente. Esta encuesta diseñada por la Facultad de Enfermería de la UANL se le aplicó a los alumnos de primer ingreso al ciclo escolar agosto 2001– febrero 2002. Se repitió el tratamiento para los alumnos de nuevo ingreso agosto 2002- febrero 2003, por un equipo de docentes de la Preparatoria. De los resultados del primer estudio se detectaron 81 alumnos como de alto riesgo del segundo grupo se detectaron 104 alumnos con características similares a los anteriores. ANEXOS A.02 y A.03

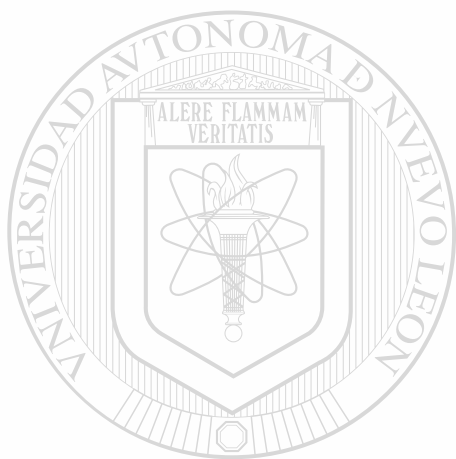

# UANL

---

UNIVERSIDAD AUTÓNOMA DE NUEVO LEÓN



DIRECCIÓN GENERAL DE BIBLIOTECAS

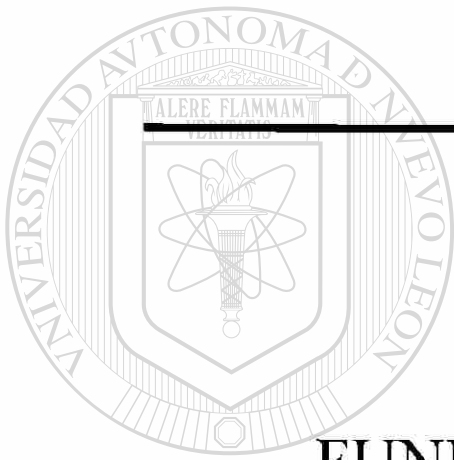

---

## CAPITULO II

### FUNDAMENTO TEÓRICO

---

UNIVERSIDAD AUTÓNOMA DE NUEVO LEÓN

---

DIRECCIÓN GENERAL DE BIBLIOTECAS



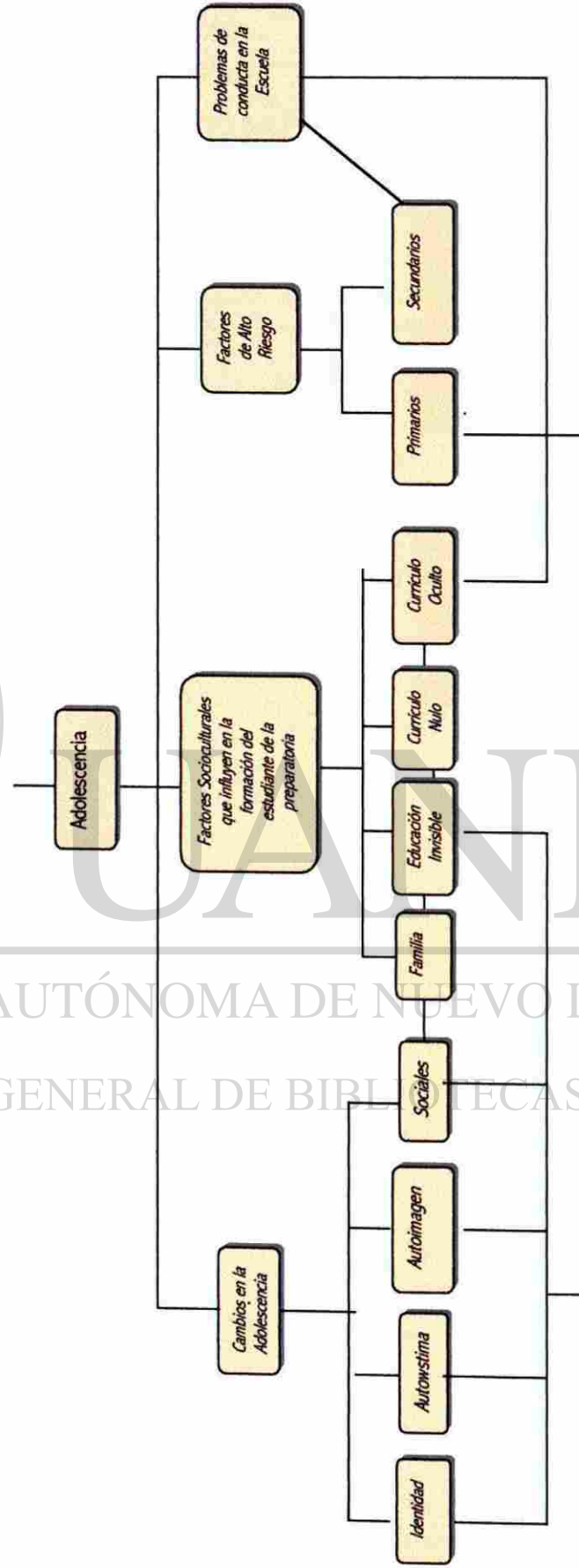
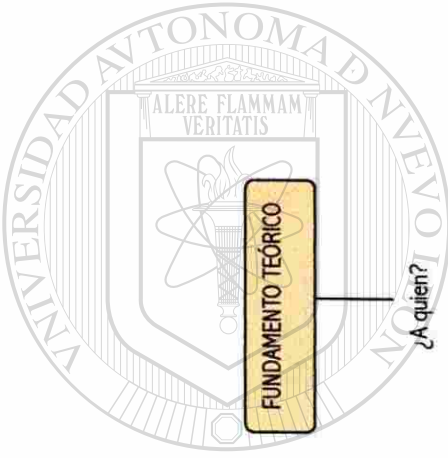

Mapa de contenidos del apartado “Adolescencia” del Fundamento Teórico

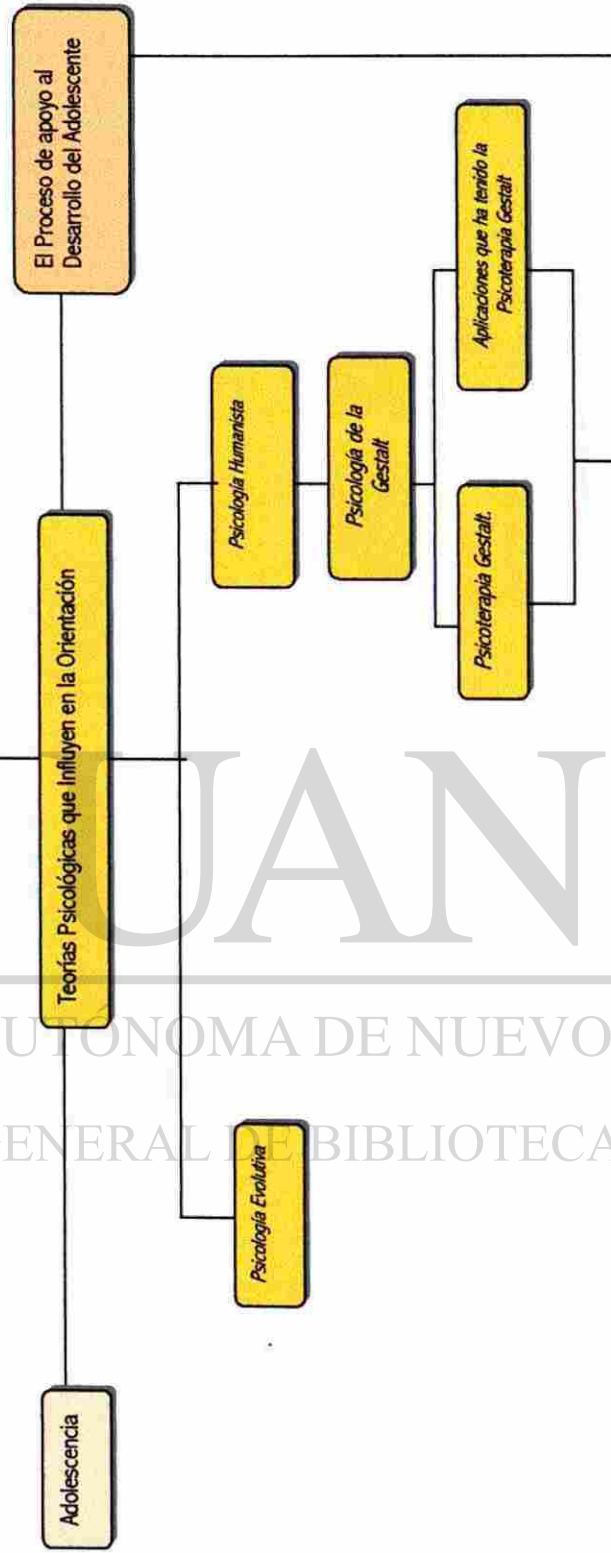
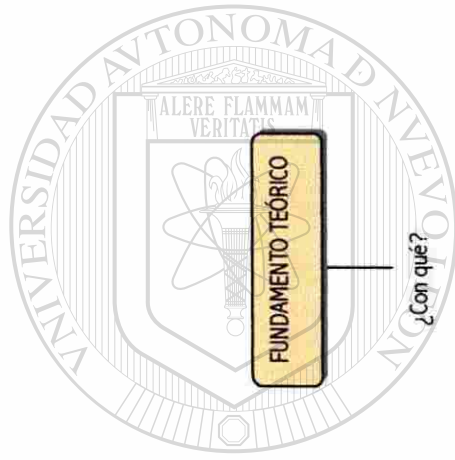

Mapa de contenidos del apartado “Teorías Psicológicas que Influyen en la Orientación” del Fundamento Teórico

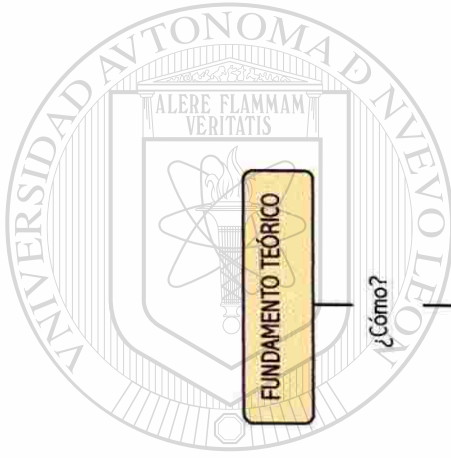

FUNDAMENTO TEÓRICO

¿Cómo?

El Proceso de apoyo al Desarrollo del Adolescente

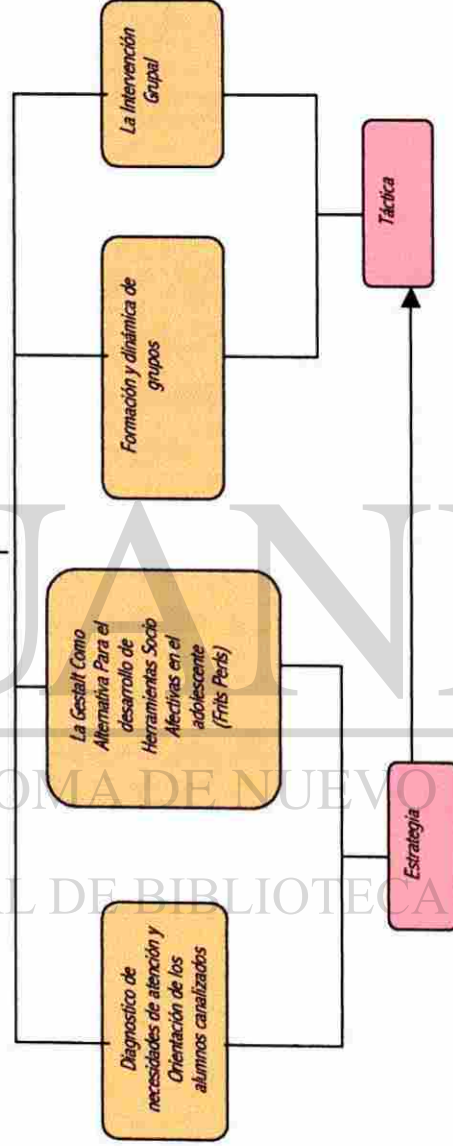

Mapa de contenidos del apartado “El Proceso de Apoyo al Desarrollo del Adolescente” del Fundamento Teórico

## FUNDAMENTO TEÓRICO

### *La juventud*

*Los jóvenes están llenos de ardientes deseos y son capaces de realizarlos. Pero son volubles y prontos a hastiarse; desean ardientemente y se fatigan en seguida; sus caprichos son vivos, más bien que fuertes y duraderos, como el hambre y la sed de un enfermo. Son naturalmente irascibles, violentos; no saben dominar sus impulsos.*

*Cegados por la fuerza de sus sentimientos y por el amor propio no pueden soportar el desprecio, ni sufrir una injusticia. Son ambiciosos; pero sobre todo aman el éxito, porque quieren por encima de todo ser los primeros, y que el triunfo asegure su superioridad. Honores y victorias les parecen preferibles al dinero, que no aprecian mucho por no haber conocido el mal, confiados, porque no han sido engañados; llenos de esperanza porque su sangre juvenil los anima como un vino generoso, y también por no haber sufrido demasiadas decepciones. Viven, sobre todo, de la esperanza, porque la esperanza tiene ante sí el porvenir, y no el pasado que jamás volverá.*

*Para los jóvenes el porvenir es largo y el pasado corto, porque en la primavera de la vida no se tienen recuerdos, pero se tiene derecho a todas las esperanzas.*

DIRECCIÓN GENERAL DE BIBLIOTECAS Aristóteles.

### Adolescencia

La Organización Mundial de la Salud y la Organización Panamericana de la Salud define la adolescencia como el período comprendido entre los 10 y los 19 años. El estudiante de preparatoria pertenecen a este grupo sujeto a cambios internos que influyen en su salud física y emocional. Cualquier alteración en dichos estados de salud necesariamente afectan su desenvolvimiento integral entre ellos la formación y aprovechamiento escolar.

## *Cambios en la Adolescencia*

Los cambios físicos y las actitudes que se adoptan respecto de ellos difieren entre los jóvenes y las muchachas, existiendo también variaciones entre los individuos del mismo sexo. Cuando se comparan con lo que les ocurre a otros jóvenes; tanto la aparición de estos cambios como su ausencia puede ser causa de preocupación y conducir a tensiones que se manifiesten con la familia, con otros adultos y sus compañeros.

El adolescente poco a poco desarrolla fuertes sentimientos sexuales hacia otras personas. En esta etapa puede establecer relaciones profundas con algunos adultos, sentir atracción hacia un profesor o el padre o la madre de un amigo. Estos cambios influirán en la conducta y en las relaciones con los amigos, los compañeros y los padres. En el joven se van generando sentimientos encontrados porque lo que se le pudo haber sido aceptable en la niñez ya no es tolerado en la adolescencia. El docente necesita tener en cuenta que el impulso sexual en la adolescencia suele ser sumamente fuerte y que aunque la manera en que se conduce el adolescente es en gran medida voluntaria es decir, está bajo el control del individuo, puede sentir el deseo de comportarse de cierta manera y le resulta muy difícil dominar ese deseo.

La sexualidad existe a lo largo de la vida, desde el nacimiento hasta la muerte; la respuesta sexual es diferente al reproductivo, que tiene un lapso limitado (en las mujeres la capacidad de procrear empieza después de la pubertad y finaliza con la menopausia, mientras que en el hombre disminuye con la edad) también esta determinada por las expectativas que la sociedad pone sobre cada genero (el masculino y el femenino), esto moldea las actitudes y valores que regulan las relaciones entre los diferentes sexos.

La sexualidad no se limita a las relaciones sexuales incluye la conducta, el desenvolvimiento, los gustos, el pensamiento, los sentimientos la impulsividad y la necesidad de reafirmación; se refleja en la relación con el entorno, como se es percibido y la forma en que los demás se relacionan.

El consejero necesita hacer una distinción entre los sentimientos involuntarios del adolescente y el comportamiento voluntario y tener presente la importancia de que se acepte y respete al joven independientemente de sus tendencias sexuales. Existen distinciones entre

los roles de cada sexo y la conducta sexual; los adolescentes sienten gran temor por lo que consideran “normalidad”.<sup>7</sup>

Los adolescentes pueden sentir preocupaciones relacionadas con lo que les está sucediendo y el hecho de no saber si estos cambios son “normales”, especialmente cuando se comparan con amigos de su misma edad. Los jóvenes se hacen más retraídos, puede afectar su autoestima y los sentimientos hacia su familia y sus pares. Sus emociones son muy inestables pasando del amor al odio.

Muchos de los sentimientos de la adolescencia son positivos, apasionantes y estimulantes y la labor del orientador o consejero es canalizar esta energía para el desarrollo integral del adolescente.

### Identidad

En la adolescencia de acuerdo a Erikson se desarrolla el sentido de la identidad, esta no se limita a lo sexual, identidad es toda un respuesta a la vida ¿quiénes son? ¿a dónde van? ¿cómo lo pueden lograr?.

Cada fase del desarrollo (figura 1) tiene diferentes demandas, sistemas de valores, moralización, lo que antes valía ahora no vale; lo que antes se permitía ahora no. En los límites de estas fases pueden desatarse crisis creando conflictos de identidad con el ambiente (autoridad, límites, organización).



Figura 1 Fases del desarrollo

<sup>7</sup> Cuatro acepciones de lo que es normalidad:

- Estadísticamente más común
- Moralmente aceptable
- Natural
- Saludable o perjudicial

Los límites se van formando desde la infancia, cuando en el núcleo familiar no se generaron normas de conducta, el joven no tiene claro lo que es correcto o no, la ausencia de límites claros, ocasiona problemas con la imagen de autoridad, sintiendo como imposición los reglamentos escolares o sociales.

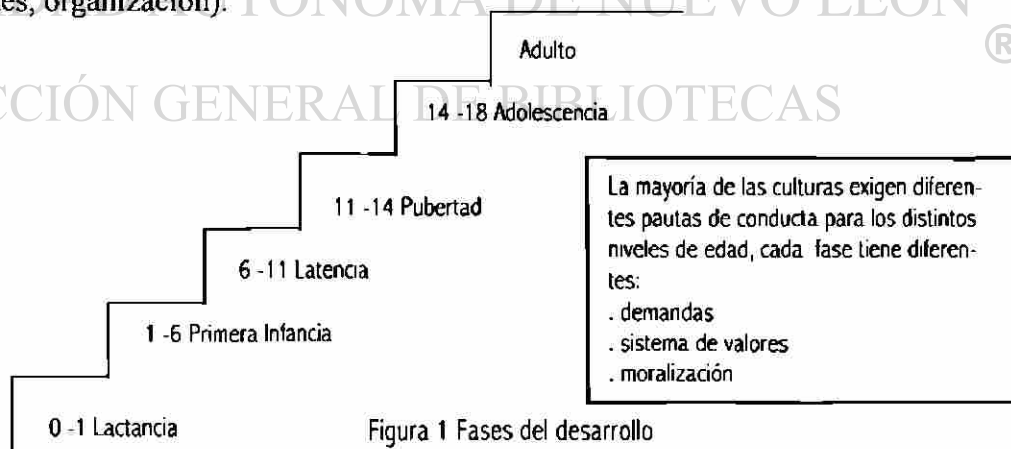
El adolescente vive desorganizado, y esto le da miedo: “yo no puedo”, “no sé quien soy”, “no sé como”, “no puedo ir a preguntar que hacer porque no sé quien soy”. La persona se busca a si misma, al no encontrarse se origina una regresión (a una etapa anterior, de la estructura del desarrollo) hasta que se encuentra tranquilo, seguro; aquí si sabe que hacer, que se espera de él, es cuando el joven se comporta aññado; también puede darse una fijación para cubrir carencias, no se quiere crecer; para reafirmarse busca guía (en el padre) y afecto (en la madre), para poder tomar decisiones ya estructurado, pero si no encuentra nada, entonces somatiza, responde físicamente (dolor de cabeza...). Dependiendo de la magnitud del conflicto es la regresión a estructuras previas.

Especialmente en la etapa adolescente (emotividad intensificada), es muy susceptible a desajustes que le afecten en el aprovechamiento de la escuela, en ese acomodo de su personalidad, en la búsqueda de su identidad personal y profesional, de pareja, etc.. Se le pueden detectar los desajustes más mínimos, con el propósito de moderarlos y lograr una modificación de la percepción de sí mismo.

En la adolescencia surge la necesidad de diferenciación (separarse de la forma de pensar y sentir de la familia) pero se quiere recibir la aprobación de las conductas y decisiones tomadas de parte de los amigos y compañeros por lo que algunos la buscan al desafiar la autoridad inclinándose por la delincuencia, eso antes que permanecer como anónimo; para ellos una identidad negativa es preferible a una falsa identidad. Los modismos del lenguaje adolescente es uno de los medios de búsqueda de una identidad.

La rebeldía y los conflictos con la autoridad familiar aumentan en este periodo. Esto puede ocurrir por el intento de adoptar estilos de vida opuestos o ideales con posiciones extremas, dando origen a conflictos de poder con los adultos llevándolo a refugiarse con sus grupos de pares. En este proceso de diferenciación el adolescente manipula esfuerzos para distanciarse de la tutela paterna y los padres comienzan a establecer expectativas y límites diferentes de los de la infancia; en las familias donde se dan reglas muy rígidas o estrictas el joven mani-



festará mayor intensidad en su conducta de diferenciación. En donde exista flexibilidad de negociación y dialogo la transición será más fácil tanto para la familia como para el adolescente.

Dos factores son trascendentes en el establecimiento de la identidad: la autoestima y la aceptación de la auto imagen; estos factores permiten al adolescente el establecer sus límites y separarse de la dependencia paterna. (figura 2).



Figura 2 Relación entre identidad, autoestima y plan de vida para lograr la autonomía como ser humano

### *Autoestima*

La autoestima se relaciona con la confianza en uno mismo. Esta comienza a formarse desde el nacimiento, con el tratamiento paterno, con la forma en que aprueban o desaprueban sus conductas desde pequeños; como el cree que lo califican los demás. Incluyendo elementos como: competencia escolar, física y social.

En la adolescencia la autoestima entra en conflicto pues por un lado, hay presión de los pares para tomar riesgos, y por el otro no se tiene suficiente experiencia y conocimiento para exponerse.

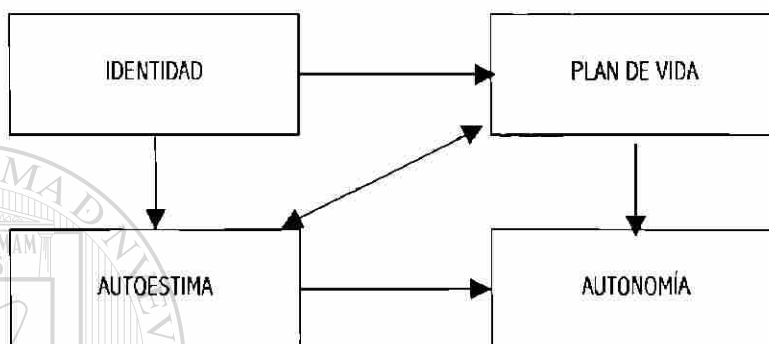
Los factores culturales afectan la autoestima; el hombre tiene más oportunidad de desarrollar su autoestima; la sociedad le reconoce y aplaude sus éxitos, esto se traduce en una actitud de poder. La mujer, en cambio, es relegada en una posición de sumisión y dependencia, se le presentan pocas oportunidades de demostrar su valor y el de ser reconocida.

## *Autoimagen*

La autoimagen es un concepto que no sólo implica la confianza en uno mismo sino además la manera en que se pueden integrar los aspectos físicos, emocionales, culturales y sociales en la percepción personal. Los jóvenes muchas veces manifiestan problemas con su imagen debido a los rápidos cambios físicos que experimentan en su cuerpo y la tendencia a identificarse con ideales que muchas veces no corresponden a la realidad. Influenciados por los medios de comunicación; cuando la autoestima del joven es débil puede conducir a la anorexia y bulimia, sobre todo en la mujer.

La cultura afecta la autoimagen, imágenes que son aceptadas o rechazadas por los valores sociales. Son parte de la cultura social las formas de relacionarse corporalmente con el exterior y consigo mismo<sup>8</sup>, como las formas del vestido, de la higiene, las cosméticas, los gestos y modales que rigen los modos de convivencia. Es decir, todos los comportamientos que generan, el estilo de vida, por ejemplo:

- las técnicas y hábitos de comunicación no verbal,
- las prácticas de recreación y festivas,
- las representaciones del pudor, la vergüenza o la intimidad,
- las representaciones y aprehensión de la belleza y la fealdad corporal, la elegancia y la vulgaridad, la soltura y la torpeza o, en general, la armonía y la desarmonía corporal,
- las formas en que los poderes sociales son ejercidos desde el cuerpo y sobre el cuerpo; o sea, prácticas de control y dominación corporal como la disciplina, la vigilancia, el castigo, etc.

También son parte de la cultura las reglas sociales, que rigen las técnicas, hábitos, formas y representaciones entre los individuos según su sexo, clase social, edad, la situación profesional u otros factores.

Dada la heterogeneidad socio-cultural del alumnado hay que posibilitar que la cultura escolar de cabida a sus inquietudes, peculiaridades, a sus diferencias culturales y sexuales... en la diversidad se encuentra la riqueza del ser humano.

---

<sup>8</sup> Adquisición que se configura como resultado de un proceso de enseñanza-aprendizaje, que se van adhiriendo en forma incondicional e inevitable a las condiciones dentro del cual uno nace.

La autoestima y la autoimagen están directamente relacionadas con su rendimiento académico, los estudiantes, que se sienten más aceptados por sus maestros, padres, compañeros, etc., muestran mejor rendimiento en sus estudios. El éxito social está estrechamente ligado al académico y a la menor posibilidad de manifestar conductas problemáticas.

Vygotsky (1978 )<sup>9</sup> señala que en el desarrollo psíquico del sujeto toda función aparece primero en el plano social y posteriormente en el psicológico, es decir se da al inicio a nivel intersíquico entre los demás y posteriormente al interior del niño en un plano intrapsíquico, en una transición de afuera hacia dentro. Este proceso de internalización, Vygotsky lo llamó "Ley genética general del desarrollo psíquico (cultural)".

### *Sociales*

De acuerdo a Canessa Patricia; Connie Nykiel, R. N. (1997) mencionan que los estudios con jóvenes han identificado las siguientes características como parte de lo que se denomina "síndrome de la adolescencia normal".

- Búsqueda de sí mismo.
- Tendencia grupal.
- Necesidad de intelectualizar y fantasear.
- Crisis religiosa, con cuestionamiento o afiliación de los valores en forma extrema.
- Desubicación temporal o pensamiento primario.
- Desarrollo sexual manifiesto.
- Aumento de la concientización social.
- Contradicciones y ambivalencia en la presentación de la conducta.
- Separación progresiva de la dependencia paterna.
- Fluctuación del afecto con impredecibilidad de humor o estado de animo.

<sup>9</sup> Vygotsky, L. S (1978) Pensamiento y Lenguaje. Buenos Aires, Argentina: La Pleyade, 220 p.

Estos procesos ocurren en forma progresiva y varía individualmente.

Durante esta etapa de experimentación da comienzo la formación definitiva del pensamiento abstracto. Permitiendo al adolescente formar opiniones, tomar decisiones complejas y establecer su propia escala de valores que serán determinantes en estas decisiones.

### *Factores Socioculturales que Influyen en la Formación del Estudiante de la Preparatoria*

El ámbito familiar junto con factores como las habilidades intelectuales, aceptación social (con sus iguales, sus profesores y las personas cercanas a ellos), autoestima, etc., condicionan el éxito en los estudios. Las actitudes, expectativas e intervenciones positivas de los padres son determinante en el rendimiento escolar.

La construcción de la representación del mundo social tiene dos dimensiones:

- La dimensión psicológica, que contribuye a construir esquemas, determinadas formas de razonar, que crean estereotipos (geográficos, culturales y étnicos).
- La dimensión social, abarca desde el ámbito sociofamiliar y educativo (formal y no formal) hasta los medios de comunicación.

Por esto es importante tomar en cuenta la influencia sobre la formación del joven; del currículo invisible (que se da en la sociedad), el currículo nulo y el currículo oculto (en el plantel educativo).

#### *Familia*

En la familia coexisten diversos microambientes culturales donde se transmiten valores sociales, forma de ver el mundo, actitudes y aspiraciones, reglas para establecer límites, modelos de parentesco y matrimonio. El individuo aquí, aprende a comportarse; le da identidad como miembro del grupo al que pertenece “aprende” a saber “quien es” su identidad social, igualmente los grupos con los que se va incorporando lo acogen psico-socialmente otorgándole estatus, seguridad y reconocimiento.

## *Educación Invisible*

Se puede hablar de educación invisible la que se genera día con día en los eventos sociales lo que hace que se desarrolle una forma de ser, de relacionarse y de organizarse. Inicia desde el nacimiento, con la relación de la madre; la forma de alimentar, acariciar, arrullar, hablar, vestir... continua en el núcleo familiar, la guardería, la escuela, los pares, los maestros; por la manera en que se es aceptado o rechazado, se incluyen o excluyen actitudes que casi siempre se relacionan con el aspecto físico, el tono de la piel, la altura, destreza,...

De acuerdo a los conceptos culturales dominantes se es percibido; se genera la femineidad, la masculinidad, la prudencia la osadía, la timidez, la extroversión, el desaliño, la apostura, la ordinariez, la exquisitez y también la belleza y la fealdad.

Existe la tendencia a adoptar costumbres de las capas socioeconómicas superiores, gestos elaborados con los que se diferencian socialmente, calificándose los comportamientos como culto o popular, fino o vulgar... Se generan reglas por las que resultan ridículas determinadas actitudes en determinados lugares, por demasiados finos o demasiado vulgares.

Los medios de comunicación juegan un importante papel en la construcción de la imagen de la realidad. Van produciendo una socialización de la información, imponiendo un consenso al crear los temas de preocupación y las opiniones "posibles" impidiendo mensajes alternativos, creando una realidad virtual que aleja de la realidad.

Esto hace necesario el dotar al alumno de competencias sociales y culturales que le permiten comprender e intervenir de una manera efectiva sobre su mundo personal y social. Entre otros mejorando sus habilidades cognitivas que le permiten descodificar los mensajes que los medios envían.

## *Currículo Nulo*

Currículo nulo de acuerdo a Raúl A. Guevara (2000) lo constituyen experiencias que, aunque pudieran vivirse en la escuela, intencionalmente no se provocan. Esto produce efectos vinculados a la ignorancia, el desconocimiento y a los prejuicios culturales de género, clase social, grupos étnicos, lugar de origen y de residencia que condicionan la construcción del pensamiento. Guevara distingue tres causas de que se generen estas exclusiones:

- **Opción ideológica:** En ocasiones es la política educativa la que determina cuáles son los temas relevantes y cuáles ni siquiera deben ser considerados y otras es la propia ideología del docente la que determina cuáles son los temas que él no tratará con sus alumnos.
- **Ignorancia:** Esto es, no se enseña porque el maestro no lo sabe.
- **Omisión consciente:** Está vinculada a la opción ideológica, aunque en ocasiones se presentan razones pedagógicas, psicológicas o didácticas que obligan a ciertas omisiones, "recortes", "jerarquizaciones", "selecciones de contenidos" en función del escaso tiempo u otros motivos.

### *Currículo Oculto*

La educación formal se lleva a cabo en medio de un contexto que influye por medio de objetivaciones específicas que establecen un orden cultural, una manera de llevar la acción educativa como las leyes y normas que se estipulan en los reglamentos. Esto se refiere a los valores considerados como algo inherente a algunos contenidos, las actividades y las formas del conocimiento que se consideran legítimas, y los modos en que la escuela contribuye a esta legitimación. ANEXOS B

Gimeno Sacristán (1991) afirma que el currículo no es la declaración de áreas y temas sino la suma de todo tipo de aprendizajes y ausencias que el alumnado obtiene como consecuencia de estar escolarizados. En las instituciones educativas interactúan maestros, alumnos y personal con identidades particulares, moldeadas por elementos culturales, sociales y psicológicos; que mantienen patrones de interacción y formas de ver, representar y vivir la realidad educativa. Esto es, el "currículo oculto", una red de relaciones implícitas o invisibles, que involucra al docente con sus compañeros de trabajo, el sindicato, la administración, sus alumnos y padres de familia. Esto configuran y orientan el quehacer educativo.

Así mismo se ha de valorar la triple dimensión conceptual, afectiva y vivencial de manera inseparable, a la hora de considerar los contenidos conceptuales, procedimentales y actitudinales. Es también importante la metodología de trabajo es decir, cómo se aprende, puesto que forma parte del mismo hecho del aprendizaje como portadora de valores.

Es necesario señalar como factor importante el papel que ejercen los maestros a través de su concepción de profesionalidad docente y su práctica cotidiana; muchos alumnos "aprenden" una determinada percepción de la sociedad y de cómo se participa, en ella a partir de su experiencia en el aula.

El método de trabajo se define por un estilo de operar en el aula, un tiempo medido, una organización del aula determinada, el fomento de unas relaciones de comunicación y la promoción de unas actitudes. El trabajo en equipos puede permitir el aprendizaje por analogía, el intercambio y la colaboración, permitiendo la empatía ampliando las opciones y puntos de vista, la superación de los prejuicios sobre los demás, evitando actitudes cerradas, y potenciando la confianza en que el conocimiento no proviene sólo del educador o del libro de texto, sino de la construcción social y colectiva de ese saber.

Los valores resultan de la interacción entre conceptos, sentimientos y acciones; a la vez, actúan de filtro de esos conceptos, impregnan las actitudes previas del conocimiento, están en la base de la autoestima, de la identidad de las personas y, por tanto, de los mecanismos que mueven el cambio conceptual y valorativo (Cadotto,1992).

Cuando se habla de currículo oculto por lo general se le da suma importancia a las relaciones que se dan en el aula, pero un factor determinante que afecta en la eficiencia terminal, es la actitud de los administrativos, por lo general el alumno que tiene deficientes herramientas de comunicación, que vive en desorganización, es el que nunca sabe cual es su condición académica y cuando se acerca a pedir información a la Secretaría recibe descalificación, o se le invita a volver en otro momento, restándosele importancia a su inquietud; muchos de ellos no regresan, ocasionando que pierdan oportunidades, el personal administrativo necesita sensibilizarse y sentirse parte fundamental en la formación indirecta de estos jóvenes estudiantes.

#### ANEXO C

Es determinante la actitud del maestro en el aula, en la generación de la autoestima y contribución al logro del desarrollo de la identidad positiva, es difícil que el docente tenga consiente, es decir que piense que su forma de actuar esta perjudicando al joven, se puede decir que al contrario el que descalifica y agrede al alumno, busca con su actitud la concientización del joven. Son pocos docentes los que han recibido una formación en relación a propiciar



el desarrollo positivo de actitudes y valores<sup>10</sup>; el docente repite los modelos de conducta que su experiencia al pasar por las aulas ha adquirido, o bien intenta poner en práctica métodos constructivistas teóricamente aprendidos, pero escasamente vivenciados. Además cualquier método, o práctica didáctica va aunado con un modo o actitud que nace desde la percepción propia del mundo del docente, su escala de valores, su idea del deber ser, de lo que según su criterio debe ser el desarrollo del ser humano. En la actualidad influenciado por el neoliberalismo económico que afecta en gran medida al concepto de educación.

Es necesario que el docente tenga claro la Misión, Visión y Objetivos de la Institución, cual es el perfil del egresado no sólo en su acepción académica (contenidos valiables), sino también en la afectiva y social del joven adolescente. Concientizar al docente de las necesidades socio-afectivas del alumno y darle las herramientas necesarias para que se pueda aprovechar el paso por las aulas para incidir en la formación del adolescente. Que el docente interiorice el ser “maestro”, guía, que clarifique su vocación de servicio, y que clarifique su función formativa. Ningún alumno puede dar lo que no tiene, por más cohesión que se haga es necesario ayudarlo a aprender a aprender, a ser, a encontrar su identidad procurar que se le generen valores universales. *“Es un error creer que mediante la coacción se puede fomentar el gusto por hacer y buscar” (Einstein, 1983)<sup>11</sup>*

Para esto es necesario buscar alguna manera de retroalimentar al docente por su labor realizada, hacer una campaña permanente dirigida al docente para que tome conciencia de su papel en la generación de la autoestima del alumnado, hacer cursos y talleres que no sólo abarque metodologías didácticas o contenidos curriculares, sino temas relacionados con la etapa adolescente, identidad, sexualidad, problemas del adolescente, problemas de alto riesgo, autoestima, creatividad, actitudes, valores, etc.

### *Factores de Alto Riesgo*

En la adolescencia se pueden experimentar tensiones y dificultades ante las expectativas y responsabilidades. Algunos jóvenes tienen problemas muy serios; entre los más comu-

<sup>10</sup> Muñoz Garza María De Lourdes, Cruz Gaytan Francisco Javier (1998). *Desarrollo de actitudes en el adolescente caso Preparatoria N°15 de la UANL*, Op. C.

<sup>11</sup> Citado por Sutura Marcela, Díaz Nóbrega María, *Adolescentes y Adultos en la Escuela de Hoy* en la Revista Profesional Docente N° 29 Buenos Aires. S.F.

nes: abuso físico y sexual (continuado o previo), depresión, ideas suicidas, muerte o pérdida de un familiar, rechazo o abandono por un ser querido, alcohol o abuso de drogas y relaciones conflictivas con la familia, amigos o escuela.

El Dr. Oscar Sánchez Guerrero Psiquiatra en el Instituto Nacional de Pediatría y Presidente de la Asociación Mexicana para la Salud de la Adolescencia, en su participación en el Congreso de la Adolescencia efectuado en Monterrey, (octubre de 1995) mencionó que en sus investigaciones ha encontrado dos grupos de factores de riesgo en la adolescencia que los clasifica en primarios y secundarios, que si se presentan dos factores primarios o uno primario y dos secundarios o con los tres secundarios tendremos factores de alto riesgo y que los adolescentes con carencias afectivas tempranas y bajo rendimiento son más propensos al suicidio y a ser víctimas del abuso sexual. El aumento de las conductas de riesgo, contribuyen a la morbi-mortalidad de este grupo. ANEXOS A.04

#### *Factores Primarios*

- Patología emocional infantil.
- Enfermedades crónicas o defectos físicos graves.
- Uso de tóxicos.
- Intentos de suicidio.

- 
- Inicio temprano de la vida sexual.

#### *Factores Secundarios*

- Historia de carencias afectivas importantes.
- Fracaso escolares o bajo rendimiento constante.
- Disfunción familiar crónica.

### *Problemas de Conducta en la Escuela*

Los problemas de conducta escolares abarcan un gran espectro, los relacionados con sus pares, maestros y figuras de autoridad; con el medio circundante al área escolar (graffiti, pleitos, vandalismo...).

Se toman como problemas de conducta escolar cuando el joven no cumple con el reglamento establecido, vestimenta, modales, lenguaje, actitudes; cuando son actitudes sostenidas que afectan su aprovechamiento escolar o el de sus compañeros, estos comportamientos pueden tener orígenes cognitivos, afectivos o ambos.

En la vida psíquica lo cognitivo y lo afectivo están indisolublemente ligados. La actividad cognitiva del hombre se produce a diferentes niveles: sensorial, representativo y conceptual (racional o intelectual). A su vez cada nivel se caracteriza por determinados procesos cognitivos: sensación, percepción, memoria, imaginación y pensamiento.

El nivel sensorial permite el conocimiento de los objetos y fenómenos en sus propiedades externas. Está directamente ligado a la actividad práctica, constituye el primer nivel del conocimiento humano acerca del mundo. Los alumnos con trastornos de conducta pueden tener dificultades sensoriales.

Otros factores pueden ser los ya mencionados como la falta de límites, desorganización, el deseo de aceptación de sus pares, la falta de metas, problemas familiares, de comunicación asertiva, de autoestima, el consejero necesita tener presente que estas conductas son encaminadas a la búsqueda de su identidad y considerar estas conductas como síntoma y buscar cual es el factor o factores desencadenantes para poder orientar, guiar al joven en esta búsqueda para lograr un desarrollo integral.

---

UNIVERSIDAD AUTÓNOMA DE NUEVO LEÓN  
Teorías Psicológicas que Influyen en la Orientación  
DIRECCIÓN GENERAL DE BIBLIOTECAS  
*Psicología Evolutiva*

Esta disciplina se centra en el análisis de los cambios que suceden en el desarrollo humano a lo largo de la vida. Hace una descripción, explicación e intervención sobre ellos.

El concepto de desarrollo contempla los cambios físicos, psicológicos y sociales que suceden en el sujeto a través del tiempo y en los que intervienen factores biológicos y sociales.

La variable tiempo considera la edad cronológica como también, las edades funcionales y sociales que se dan en el ciclo vital.

A partir de los años setenta la psicología evolutiva adopta el enfoque de ciclo vital. De esta forma se ha ido pasando de una psicología evolutiva a la psicología del desarrollo.

### *Psicología de la Gestalt*

La palabra, *gestalt*, intraducible del alemán, viene a significar a la vez un “todo con sentido en sí mismo, diferente a las partes...” un percatarse de sí mismo y del otro; un proceso de aprender a ser, un enfoque experiencial del vivir y de la vida que implica recibir soporte de sí mismo.

La Gestalt no ofrece una interpretación del problema, ni un remedio para “curar” (causa-efecto), enfatiza el darse cuenta, tomando en cuenta la experiencia, se ubica en el aquí y el ahora, resuelve los conflictos que surgen de las polaridades (lo bueno y lo malo, el odio y el amor...). Permite que la persona busque su propio entendimiento y se responsabilice de su destino, propiciando su autonomía.

La Gestalt recibe influencias de las corrientes: fenomenológicas, existencialismo, psicoanálisis, la bioenergética, religiones orientales, conductismo y humanismo, entre otras. Retoma al ser humano como una estructura total polarizada, es decir, no se es bueno o malo sino las dos cosas.

- De la fenomenología retoma lo siguiente:

Lo que importa primero es describir antes que explicar; el cómo precede al por qué.

Lo esencial es la vivencia inmediata tal como es percibida o sentida corporalmente, así como el proceso que se desarrolla aquí y ahora. El entorno es diferente para cada uno.

La toma de conciencia del cuerpo y del tiempo vivido es una experiencia única para cada ser humano.

- Del existencialismo toma:

Lo vivido concretamente por cada persona es considerado existencial, espontáneo, vivido, no sapiente. La singularidad de cada existencia humana, la originalidad de la experiencia individual. (lo que le pasa y al mundo que lo rodea).

La noción de responsabilidad de cada persona, la que participa activamente en la construcción de su proyecto existencial.

- Del psicoanálisis toma.

Su terminología pero le da otra manera de abordarlo. Toma en cuenta las sensaciones corporales y las emociones para abordar el inconsciente, así como las necesidades fisiológicas orales y cutáneas, no como pulsión sexual sino como fundamentales para la supervivencia.

- De la Teoría de los Sistemas.

Afirma que hay más cosas en la percepción de lo que ven los ojos, asume que la realidad es compleja, una red de relaciones, la comprensión de la realidad nunca podrá ser absoluta; la descripción de la “verdad” son limitadas y solamente aproximaciones a lo que sea la realidad. El fenómeno observado está en interdependencia con el observador. El observador neutro se vuelve un mito.

- De las religiones orientales toma:

El constante movimiento del individuo mediante el cual establece interconexiones permanentes con su medio general, social y cósmico, no hay nada aislado; toma también la tesis de las polaridades opuestas y complementarias, el aquí y ahora, la expresión libre y espontánea, etc.

- Del conductismo:

Le da un enfoque diferente al “síntoma”, no lo hace desaparecer mediante el condicionamiento y la desenibilización como en el conductismo, en Gestalt a este síntoma se le intensifica para escucharlo mejor y se le considera como una puerta de entrada al conflicto.

- Del humanismo:

Trata de explotar el potencial humano, tales como la creatividad, el amor, el crecimiento personal, el self, el organismo, la satisfacción de las necesidades fundamentales, realización de sí mismo, responsabilidad, etc. Acercarse a los seres humanos, ver la esen-

cia humana (sensaciones corporales, sentimientos, dejando atrás los rollos intelectuales).

### *Dinámicas de Gestalt*

Las tres corrientes psicológicas más importantes del siglo pasado, la teoría freudiana o psicoanalítica, la teoría conductista-experimental positiva y la teoría humanística-experiencial han surgido respondiendo a las necesidades de su momento histórico, el psicoanálisis freudiano para responder a una época histórica de represión sexual; en los comienzos del siglo XX cuando la tecnología reemplaza al hombre por medio de las máquinas se genera la época de la ansiedad, surge la teoría de la modificación de la conducta; por último a finales del siglo pasado aparecerá el enfoque humanístico o experiencial de psicoterapia debido a la deshumanización y despersonalización que sufre el ser humano. Este enfoque de la psicoterapia moderna rechaza el pasado y el futuro de la existencia humana y se concentra en el presente, el psicoanálisis se interesa en el allá y entonces...; la psicoterapia conductista, en la conducta presente sin preocuparse de la historia.

La Gestalt toma en cuenta el campo bio-psico-social en su totalidad, incluyendo como parte básica la interacción organismo ambiente; utiliza variables psicológicas, sociológicas, cognitivas y motricionales. Las dinámicas de la Gestalt consideran la experimentación, el hacer, el pensar y el sentir, como eje primario del proceso.

Experimentar en uno mismo, experimentar con la vida y descubrir los roles practicados en las dinámicas de la Gestalt no tiene como objeto ensayar nuevas conductas, más bien se busca con ello que el individuo aprenda a discriminar que conductas llenan sus necesidades.

Cada persona debe entrar en contacto con nuevos elementos de su medio ambiente y decidir por ella misma que es lo que la puede "alimentar" y por lo tanto decide asimilar y que es lo que la puede "intoxicar" y por lo tanto lo evita. La persona descubre como responsabilizarse al elegir su propia conducta, es decir aprende a usar sus facultades al tomar conciencia.

### *Aplicaciones que ha tenido la Gestalt.*

La Gestalt como técnica ha sido aplicada a tratar casos individuales y de grupo entre otros en algunos de los problemas que se mencionan en el (cuadro 4).

Cuadro 4. Algunas de las aplicaciones que ha tenido la Gestalt

Aplicaciones	Técnica o proceso	Herramienta
Separación – individuación	Recuperación de la proyección	Experiencia sensorial
Conducta	Proceso para trabajar temores	Diálogo
Timidez	Proceso para trabajar polaridades(rebanadas).	Dramatización
Identificación	Técnica de la fotografía.	Fantasia
Temores	Collage de las obligaciones.	Collage
Inseguridad	Collage cómo soy.	Narración de historias
Autoestima	Proceso para trabajar con sueños	Sueños
Ansiedad	Cómo es mi mamá	Creatividad.
De autoridad	Tríptico de diferenciación	
Roles	Lo que dice mamá de cómo es papá.	
Agresión	En que te pareces a mamá y a papá.	
Dependencia	Proceso para la terapia con padres.	
Polaridades	La silla vacía.	
De imagen corporal	Proceso para trabajar el sentimiento de inse-	
De habilidades sociales	guridad.	
Obesidad y anorexia	Divorcio.	
Depresión	Proceso para trabajar duelo por muerte.	

### El Proceso de Apoyo al Desarrollo del Adolescente

El proceso de apoyo se define como la serie de actividades de intervención, organizadas por el Departamento de Desarrollo Integral para introducir de modo deliberado, en la experiencia del adolescente, medios, herramientas estructuradas en forma específica para prevenir o tratar el desarrollo desviado (remedial).

El esfuerzo remedial se orienta a la modificación de las relaciones interpersonales y de el concepto que cada individuo tiene de sí mismo, con el fin de modificar satisfactoriamente las pautas de relación y conducta para que puedan responder a la problemática existencial por la que atraviesen.



Para el proceso de apoyo (Mier 1979) sugiere que se siguen los siguientes pasos

1. Observar la situación (entrevista, encuesta, información del personal docente y no docente, del padre de familia...).
2. Ordenar y evaluar la información.
3. Predecir el curso del desarrollo sin la intervención.
4. Predecir el curso del desarrollo con la intervención.
5. Formular una hipótesis y la alternativa.
6. Intervención intencional.
7. Nueva observación después de la intervención.
8. Reevaluación y retroalimentación.

Con los puntos 3 y 4 se intenta concretar el diagnóstico con la predicción de la repercusión de la conducta manifestada y determinar el grado de divergencia del funcionamiento con el "normal" esperado.

*Diagnóstico de Necesidades de Atención y Orientación de los Alumnos  
Canalizados al DDI*

¿Cómo es el alumno canalizado al Departamento? ¿Cuáles son sus necesidades de atención y de orientación?

Se intentará contextualizar el elemento sociológico que influye sobre su formación, por medio de una encuesta y entrevista inicial para intentar establecer qué currículo ético, moral, explicitado o no, les han transmitido la escolarización anterior y los contextos educativos no formales... qué valores les han inculcado, cuales son sus actividades sociales, pertenece a un club religioso, deportivo, artístico, ecológico, de lectura etc, cuenta con un espacio definido y adecuado para su estudio en su casa, cuenta con libros para documentarse, tiene computadora, sabe manejar el Internet, asistencia a bibliotecas, museos, teatros etc... pertenecía a una pandilla, cuales son sus antecedentes de conducta, manifiesta algún síntoma que de alerta hacia una

necesidad especial de atención. Qué motiva las respuestas de este alumnado a las situaciones planteadas en la escuela. ANEXO D.01

### *La Gestalt Como Alternativa Para el Desarrollo de Herramientas Socio Afectivas en el Adolescente*

Formarse en Gestalt es en realidad, casi un reformarse, un encuentro con lo que se decidió no ser y con lo que se va encontrando; tener una "segunda oportunidad". Un trabajo de auto conocimiento, por medio de técnicas, teorías, estrategias y aprendizajes de intervenciones que conduce al encuentro con uno mismo (el ser), con los huecos y con los llenos, con las carencias y con los excesos a enfrentarse con la patología y asumirla para transformarla. Con el proceso se quiere llevar al alumno a generar herramientas para el crecimiento personal.

Se recomienda al inicio del proceso con una entrevista, donde se rescatan puntos tales como: historia familiar, historia escolar; historia sexual, desde cuándo presenta el síntoma, etc.

Desde la primera sesión, es elemental brindarle confianza al adolescente, hacerle sentir que se le respeta y se le acepta tal como es, sin crítica ni censura, sino escuchándolo y comprendiéndolo.

El consejero (docente) debe tener presente no defraudar la confidencialidad; como regla lo que justifica el romperla será cuando esté en juego la integridad del adolescente o la de terceros.

DIRECCIÓN GENERAL DE BIBLIOTECAS

#### *Formación y Dinámicas de Grupo*

Los jóvenes son canalizados al Departamento por diferentes circunstancias o por iniciativa propia, pues se han percatado que algo anda mal. Los síntomas más frecuentes son: agresión, hiperactividad, timidez, desórdenes escolares, desórdenes físicos, etc., cabe aclarar que éstos son los síntomas detrás de los cuales se encuentra una problemática que habrá que descubrir y la forma en que ha afectado al adolescente, mediante métodos para que expresen sus sentimientos. De este modo puede cerrar un debate, tomar opciones y aliviar las cargas.

La forma de trabajo es mediante una metodología de intervención psico-social como juegos y recursos empáticos. A través de estrategias de interacción grupal se construye el conocimiento con los demás, donde el lenguaje tiene un alto valor como mediador de significados sociales, con el que se expresa su mundo simbólico (Vygotsky, 1978). Por tanto es necesario contar con el tipo de informaciones, experiencias y habilidades para lograr que resulte significativo para resolver algún problema del individuo auxiliados con "organizadores previos" o materiales motivadores (Ausubel, 1983).

El juego tiene como objeto la búsqueda de significantes del sujeto en una representación de él mismo, en una forma de buscar su lugar. El papel relevante del juego pertenece a una etapa de pensamiento, donde se han de incorporar a las redes conceptuales, estructuras complejas basadas en el razonamiento, la interacción de factores, la causalidad múltiple, la capacidad de inferencia, la organización, la selección, la jerarquización de fuentes de información, la hipótesis, la contrastación argumentada, el desarrollo de formas de conocimiento colectivo (respeto a las opiniones, aceptación de la diversidad, coherencia en la contrastación colectiva del saber. (Ros, 1994).

En la metamorfosis de la pubertad, el espejo devuelve una imagen de un ser grande desconocido; la imagen no ayuda a construir sino que desarticula más, intensifica la desarmonía. Con el juego se fabrican nuevas personificaciones o encarnaciones del yo ideal o al grupo de pertenencia, estas nuevas imágenes apuntan a restablecer cierta continuidad perdida, la relación del grupo con el adolescente, necesita entenderse como un espacio de interacciones recíprocas.

Otro intento de reunir la dispersión de la superficie puede darse en períodos de suciedad o el uso continuo de ropas que se vuelven uniformes, buscando restituir la superficie rota. Esto genera problema en el joven por la intolerancia e incomprensión de los adultos.

El significado de jugar a las escondidas, pasando por tantas modas, ropas, fachas,... se constituirían en equivalentes de juegos de aparición, desaparición; para el adolescente se trata de desaparecer de todas las categorías familiares que organizaban su vida en lo simbólico, sus núcleos de identidad, de reconocimiento habitual; en búsqueda de su nueva identidad.

## *La Intervención Grupal*

Cuando el proceso es dirigido a un grupo, puede orientarse hacia la modificación de la conducta del grupo en su totalidad, pasando a segundo termino la individualidad de cada miembro siendo prioritaria la cohesión y la integración grupal, se espera que la adaptación individual se produzca espontáneamente a medida que se realizan las actividades programadas, alcanzándose los objetivos trazados. La interacción grupal genera un ambiente que permite la comprensión de la realidad cotidiana.

El trabajo en grupo es especialmente importante porque recibe gratificación, apoyo y reafirmación a través de los amigos y compañeros. Esto propicia la introducción de medidas de prevención de conductas de alto riesgo sin encontrar mucha resistencia. Por otra parte, el trabajar en grupo estimula la autonomía y la capacidad par entablar relaciones sociales, ganar confianza, autoestima y ensayar sus habilidades para la toma de decisiones y responsabilizarse de ellas.

Para esto se han de desarrollar actividades ludicas, juegos, dinámicas vivenciales programadas en talleres de intervención, dependiendo de las herramientas psico-sociales que se quieren desarrollar en el alumno.

La duración depende de la problemática que se esté presentando así como de la dinámica del grupo, en los procesos no hay prisa, hay que respetar el tiempo de cada quién y como decía Perls “no empujes el río, déjalo fluir”. La teoría Gestalt permite conocerse, aceptarse y a través de esto conocer y aceptar a los demás, en sí tener otra filosofía de la vida.

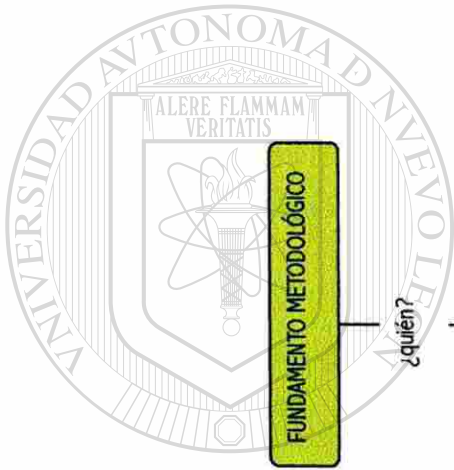

FUNDAMENTO METODOLÓGICO

¿quién?

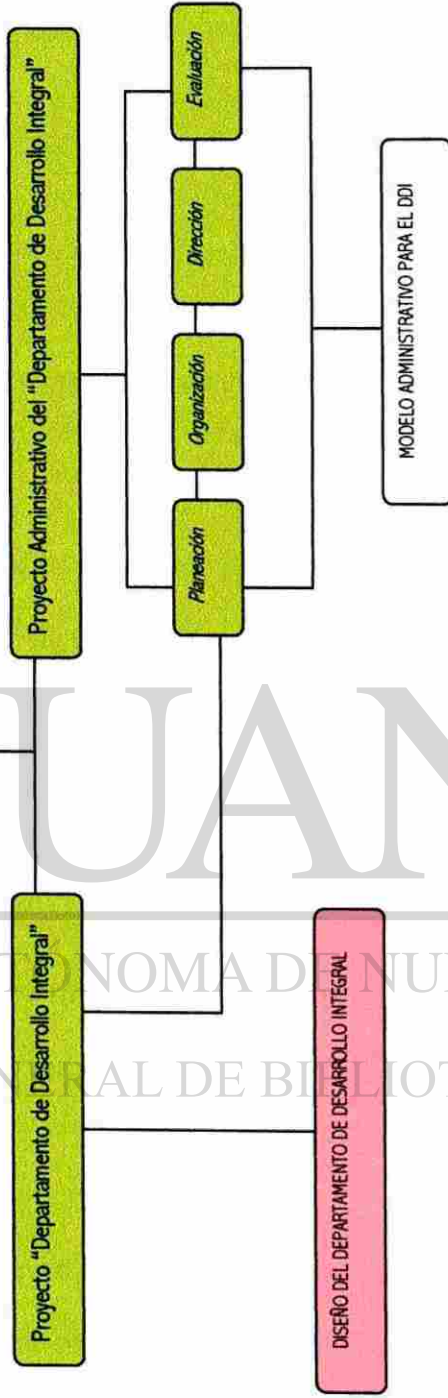

Mapa de contenidos del Fundamento Metodológico

## FUNDAMENTO METODOLÓGICO

### Proyecto “Departamento de Desarrollo Integral”

Para dar forma a este proyecto se inicia definiendo la finalidad, objetivos y fronteras de este departamento, considerándolo como parte de un sistema. El pensamiento sistémico suministra un método de análisis que conduce al departamento a saber ¿hacia dónde quiere ir? ¿hacia dónde puede ir? ¿cómo puede conducirse para lograrlo?.

La eficiencia depende de la congruencia de su finalidad, de su estructura, de su funcionamiento, de su proceso, de las oportunidades y limitaciones del ambiente, así como de las estrategias adecuadas.

Se efectúa el análisis en base de una actitud prospectiva<sup>12</sup> es decir:

- Visualizar el futuro deseado “la visión, la misión, y los valores” del DDI.
- Un estudio y análisis de la situación actual.
- Adopción de un conjunto de objetivos para lograr los fines del DDI.
- Los objetivos deberán ser logrados a través de la planeación estratégica, a largo plazo, programa a mediano y presente plazo y planes operativos.
- Los objetivos operativos se definen en las estrategias que permitirá la operación de las actividades que se programen.

Para realizar este análisis se parte de:

1. Definir el estado futuro ¿qué se quiere lograr?
2. Evaluación del estado presente. Análisis con el método FODA
3. Implementación de un plan estratégico de acción (línea estratégica, objetivos, estrategias y las tareas requeridas para trasladar el presente al futuro).

<sup>12</sup> La prospectiva es una reflexión para aclarar la acción presente a la luz de los futuros posibles Michel Godet citada por Galeano Ramírez Alberto *Manual De Capacitación Para Directores De Centros De Formación*, Montevideo, Publicaciones de Cinterforlort.1999, Pág. 53

4. Definir la viabilidad es decir si se tiene la capacidad para llevar a cabo el proyecto.
  - Se cuenta con la disposición de un grupo de docentes con perfil adecuado para incursionar en el proyecto.
  - Se cuenta con el apoyo de la administración.
  - El proyecto del Departamento de Desarrollo Integral se encuentra dentro de las políticas del Programa de Educación Para la Vida de la UANL.
5. Definir el modelo administrativo para lograr la operatividad del DDI dentro de la Institución.
6. Por último la divulgación<sup>13</sup> del Proyecto del DDI por lo que es necesario diseñar un programa de divulgación de los fines, objetivos y programas del DDI.

### Proyecto Administrativo del “Departamento de Desarrollo Integral”

Se desarrolló un modelo para la administración de este Departamento, basado en los conceptos de las teorías de la administración moderna mediante el proceso de planeación, organización, dirección y control del trabajo para alcanzar las metas.

#### *Planeación*

### DIRECCIÓN GENERAL DE BIBLIOTECAS

El primer proceso de la administración es la planeación, la cual es concebida como “un proceso que se inicia con el establecimiento de metas organizacionales, define estrategias y políticas para lograr estas metas, y desarrolla planes detallados para asegurar la implementación de las estrategias y así obtener los fines buscados”<sup>14</sup>

<sup>13</sup> Para que pueda tener éxito el proyecto se necesita la comprensión del mismo por toda la comunidad: el estudiante, padre, docente, secretarias, conserjes...Nadie se compromete con lo que no conoce, ni comprende lo que está fuera de su alcance.

<sup>14</sup> Steiner, George A. Planeación Estratégica. Lo que todo director debe saber. Ed. Cía. Editorial Continental, S.A. de C. V. México 9ª. Impresión Pág. 20.



La planeación de este proyecto se inicia con la formulación de metas u objetivos a lograr a través de dicho proyecto. Tales metas deberán ser logradas a través de planes estratégicos (a largo plazo), programas a mediano y corto plazo y planes operativos.

Los objetivos operativos se definirán en las estrategias que permitirán la ejecución de las actividades que se programen.

De acuerdo a Steiner “el programa de estrategias se refiere a la adquisición uso y disposición de recursos para proyectos específicos”<sup>15</sup>. Este mismo autor previene de no confundir las estratégicas con las tácticas y aclara que la estrategia es la estructura dentro de la cual se llevan a cabo los movimientos tácticos, es decir, las estrategias se establecen en primer lugar y en seguida se formulan las tácticas que implementan dichas estrategias. Tanto el plan operativo como cada una de las actividades deberán estar acordes con las metas y objetivos del proyecto y deben ser permanentemente evaluadas para revisar su factibilidad y pertinencia.

### *Organización*

Organización según Stoner es el proceso para ordenar y distribuir el trabajo, la autoridad y los recursos entre los miembros de una organización, de tal manera que estos puedan alcanzar las metas de la organización. Se considera, además, que: “todas las metas se ejecutan dentro de un proceso administrativo de manera integrada, no aislada”.<sup>16</sup>

La función de la organización tiene como propósito facilitar el logro de objetivos, proporcionando un enfoque racional para el uso de los recursos y operaciones. Su proceso consiste en una serie de etapas necesarias, llamadas por Stoner piedras angulares de la organización y que son:

- La división de trabajo, ya sea en forma vertical para establecer líneas de autoridad, o en forma horizontal para definir las tareas específicas.
- La departamentalización, que consiste en la agrupación de recursos humanos y su combinación con las tareas en forma lógica y eficiente.

<sup>15</sup> Steiner, George A. Planeación Estratégica. Lo que todo director debe saber. Ed. Cía. Editorial Continental, S.A. de C. V. México 9ª Impresión Pág.175.

<sup>16</sup> F. Stoner, James A., y otros Administración. Editorial Prentice may, México 6ª Edición, 1996. Pág. 12.

- La descripción y funciones, sigue a las acciones anteriores, para definir claramente actividades y deberes de todos y cada uno de los participantes en el departamento.
- La coordinación, ayuda a sincronizar y armonizar los esfuerzos para realizar eficientemente una tarea, mediante el establecimiento de mecanismos para integrar las actividades.

El Departamento de Desarrollo Integral pretende agrupar y controlar las actividades extraescolares que se formulen como apoyo para el desarrollo psico-social del alumno. Este departamento debe interactuar con las Subdirecciones Académicas y Administrativas de la institución, con los Secretarios de turno; también debe mantener lazos directos con el Departamento Escolar, el de Orientación Vocacional, el Centro de Apoyo Tutorial, Informática, y el de Imprenta. ANEXO E

La coordinación del Departamento debe ser por el jefe del mismo, mediante supervisión directa con sus subordinados, y con el apoyo y asesoría de las Subdirecciones Académica y Administrativa y del propio Director de la Institución. Para tal efecto deben programarse reuniones periódicas de coordinación y evaluación.

### *Dirección*

La función de la dirección se refiere a la forma en que se establece el ambiente interno de la organización, centrada en la movilización de los recursos humanos para su condición. Tiene como propósito fomentar el logro de los objetivos organizacionales guiando las actividades de los subalternos. Como proceso requiere el estudio de flujos horizontales, verticales y diagonales de información y recursos; para cumplir estas tareas el director del departamento necesita utilizar estrategias de comunicación, motivacionales y de liderazgo.

Con respecto a la motivación, uno de los factores esenciales de la misma es el sentido de pertenencia que desarrollan los individuos en relación a una institución y que los mueve a actuar entusiasta y creativamente para el logro de las metas de la organización.

El Jefe del Departamento debe hacer que cada persona a su cargo se sienta útil e importante a través de compartir información con ellos e involucrarlos en decisiones rutinarias. la

mejor retroalimentación motivadora proviene del propio sujeto, al tomar conciencia de los resultados positivos de sus actividades.

En este caso en particular por ser la creación de un nuevo departamento, es de suma importancia contrarrestar, la resistencia al cambio, dentro de la Institución, por medio de un buen ejercicio motivacional y de difusión permanente.

### *Evaluación*

Por ultimo la evaluación a efectuarse en el DDI abarca dos aspectos:

- En cuanto al cumplimiento, pertinencia, recursos, responsabilidad en el trabajo programado.
- Del impacto, la efectividad, de los cambios de conducta, el logro de los objetivos; en base de los datos obtenidos y de la observación realizada se tomaran las medidas pertinentes.

La evaluación será cualitativa a partir de encuestas al docente para verificar el cambio conductual de los alumnos, se espera por otro lado que impacte positivamente en el rezago y la eficiencia terminal de los mismos.

A continuación se presentan en dos apartados el DDI en el primero todo lo correspondiente a la planeación y en el segundo lo concerniente a la administración del mismo.

DIRECCIÓN GENERAL DE BIBLIOTECAS

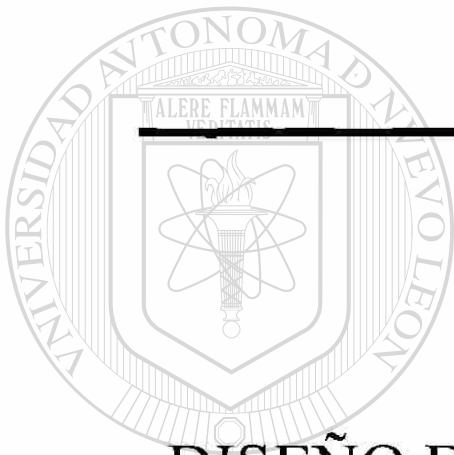

---

## CAPITULO IV

### DISEÑO DEL DEPARTAMENTO DE

### DESARROLLO INTEGRAL

DIRECCIÓN GENERAL DE BIBLIOTECAS

---

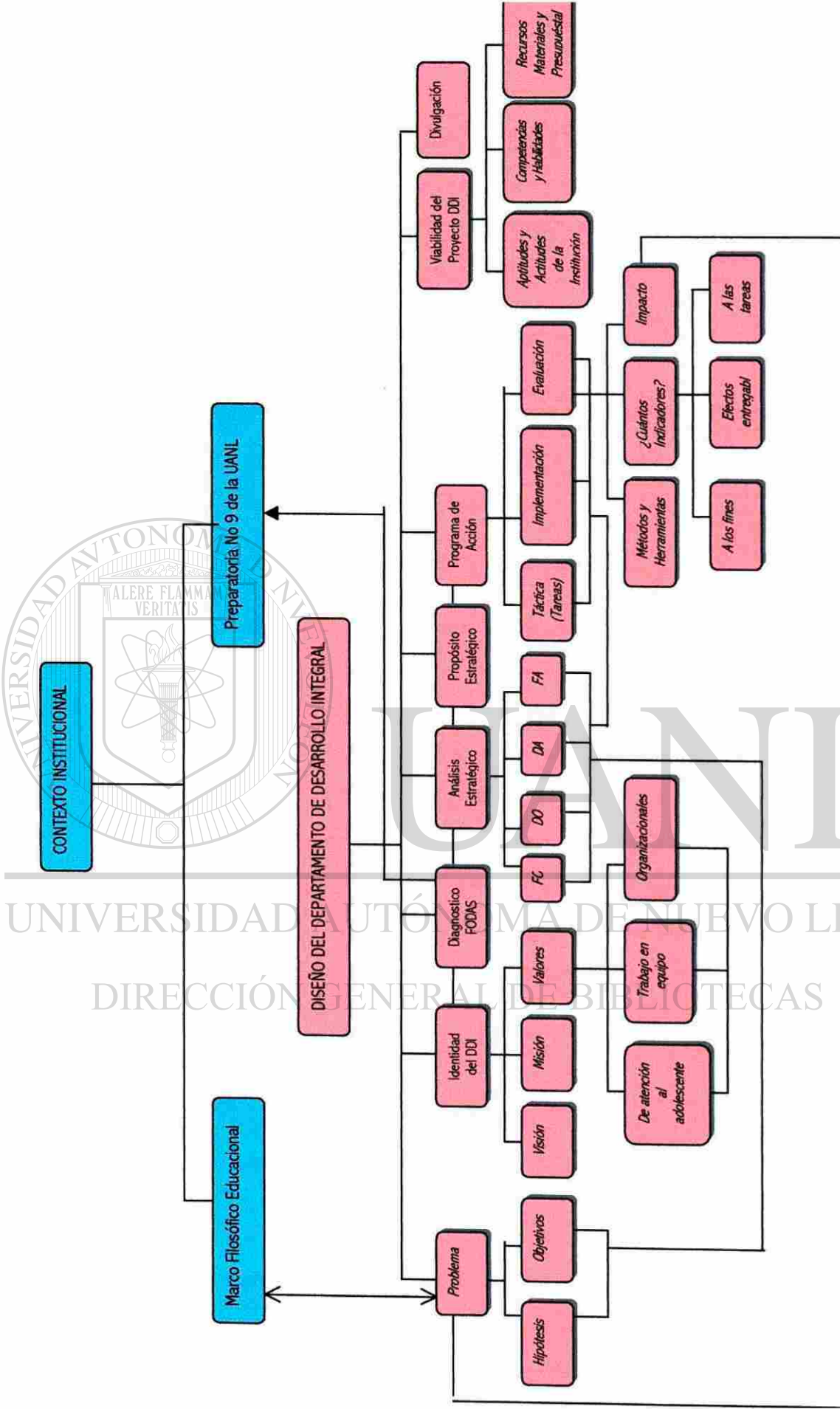

Mapa de contenidos del Diseño del Departamento de Desarrollo Integral

## DISEÑO DEL DEPARTAMENTO DE DESARROLLO INTEGRAL

-¿Quieres decirme, por favor, que camino debo de tomar para salir de aquí?

-preguntó Alicia al Gato.

-Eso depende del lugar al que quieras ir-contestó el Gato.

-A cualquier lugar -dijo Alicia.

-En ese caso, poco importa el camino que tomes-respondió el Gato

*Alicia en el País de las Maravillas.*

Carroll Lewis

“si usted no sabe adonde quiere ir, ningún camino podrá llevarlo a destino”

Un problema es cuando el estado real de las cosas no se ajusta al estado deseado. Podría haber confusión al definir el problema debido a que los aspectos que captan la atención sean síntomas de otra dificultad más fundamental o generalizada. Las causas a diferencia de los síntomas casi nunca son evidentes; algunas de las causas de fracaso escolar, ausentismo y deserción se asocian a conflictos interpersonales.

Para el análisis del problema y el desarrollo de los objetivos del DDI se utilizó el programa “Marco Lógico” (Log Frame) del método TeamUP,<sup>17</sup> programa orientado hacia las organizaciones del sector publico y privado para perfeccionar los mecanismos de gerenciamiento de programas, proyectos y sus equipos de trabajo (figuras 3 y 4).



Figura 3 Un análisis del problema nos lleva a las posibles soluciones cuando se formula la hipótesis a partir de la relación causa-efecto

<sup>17</sup> Equipo y diseño de proyectos TeamUP. TEAM Technologies inc.®

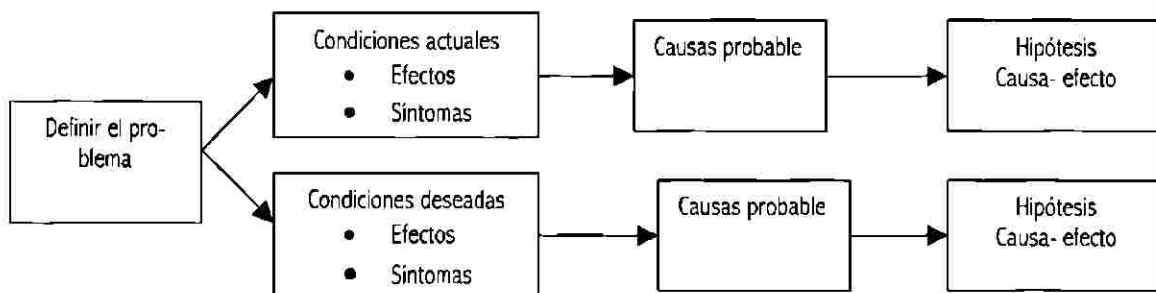

Figura 4 Un problema no es la ausencia de solución, sino un estado de situación negativo. Definir el problema en términos de los objetivos de la organización que están siendo bloqueados ayudan a no confundir los síntomas con los problemas

Una vez identificado el problema y se han diagnosticado las causas, el siguiente paso consiste en decidir cuál sería una solución efectiva que permite que la administración alcance los objetivos de la institución.

Dado que la población estudiantil en la Escuela Preparatoria N° 9 de la Universidad Autónoma de Nuevo León es adolescentes y que dentro de los objetivos de la educación, media superior de esta Universidad, se marcan metas de carácter socio-afectivo surge la necesi-

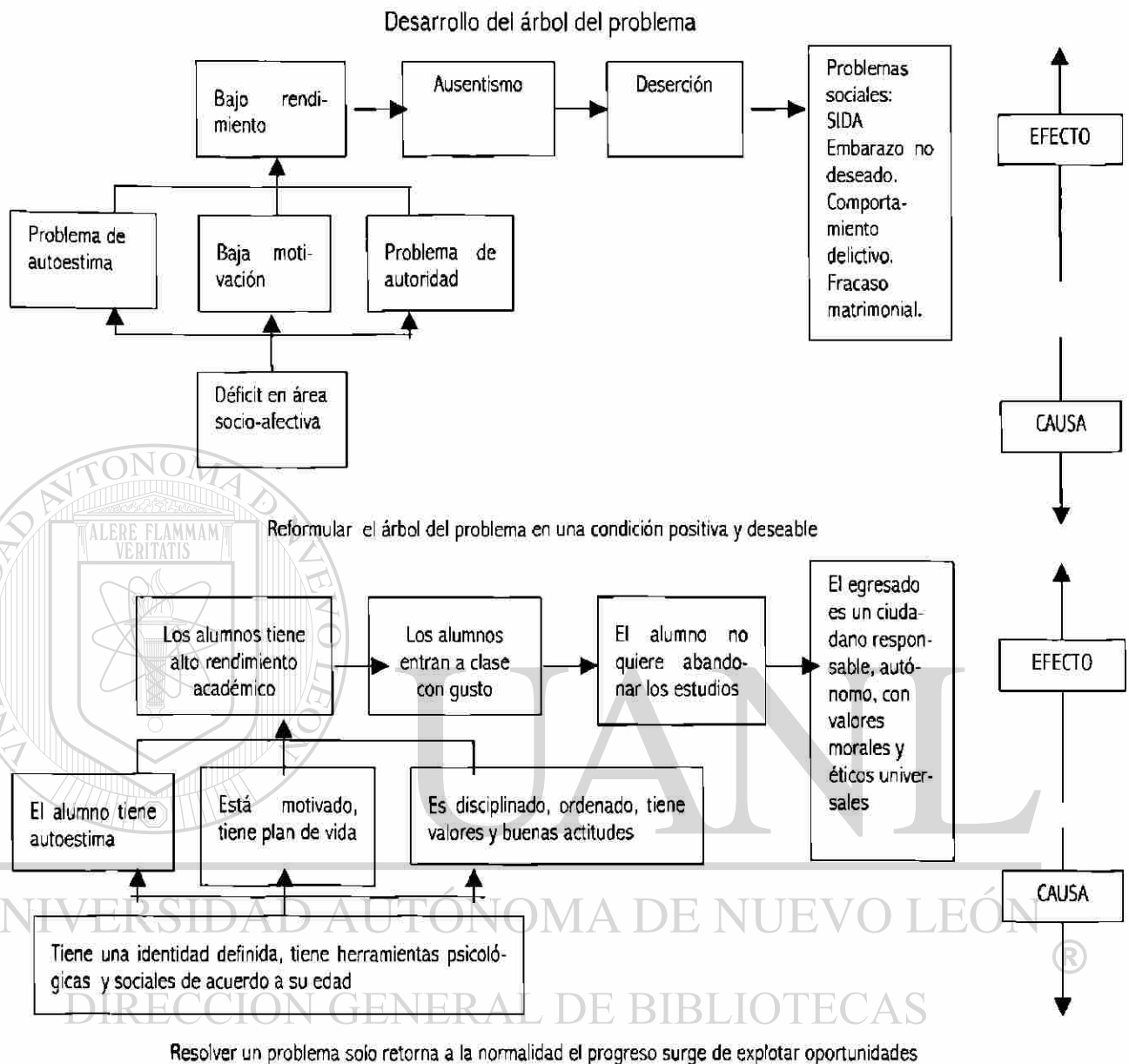

dad de orientar al joven, ayudarlo a que ponga en claro sus sentimientos y pensamientos, para que tome decisiones asertivas. Guiar al joven a tomar su propia decisión; evitar que la orientación sea prescriptiva al decirle lo que debe hacer y decidir por ellos.

### Hipótesis

H<sub>1</sub> Si el adolescente tiene déficit en el área socio-afectiva como baja autoestima, problemas con la autoimagen, de autoridad entonces tendrá bajo rendimiento escolar, ausentismo y deserción.

### Objetivos Particulares

Los objetivos elaborados para lograr resolver la situación problemática de acuerdo a la hipótesis elaborada son:

1. Ayudar a que el alumno desarrolle su proyecto de vida en base a una vida autónoma y responsable.
2. Desarrollar actividades preventivas de salud física y mental.
3. Brindar asesoría utilizando herramientas psicológicas para fomentar factores protectores como: desarrollo de la autoestima, destrezas cognitivas y emocionales que le permitan enfrentar problemas y tomar decisiones asertivas.
4. Dotar al alumno de competencias sociales y culturales que le permitan comprender e intervenir de una manera efectiva sobre su mundo personal y social.
5. Orientar al padre de familia para mejorar su relación con el adolescente.
6. Fomentar la capacitación del docente con respecto a la formación de valores y actitudes del adolescente.
7. Sensibilizar al personal no docente con respecto a su actitud frente al adolescente.
8. Establecer líneas de comunicación con instituciones públicas relacionadas con la salud física y mental del adolescente.
9. Coadyuvar en el desarrollo integral del prestador de servicio social de áreas afines a las actividades del departamento, propiciando un clima motivador para la puesta en práctica de los conocimientos adquiridos durante su formación universitaria (figura 5).



Figura 5 Análisis de los Objetivos. Se desarrolla el árbol de objetivos con una relación de medios y fines para asegurar la validez del árbol de objetivos Jerarquía de los Objetivos

Para lograr los anteriores objetivos se implementa el Departamento de Desarrollo Integral tomando en cuenta los siguientes aspectos par su diseño.

## Identidad del Departamento de Desarrollo Integral

La gente que colabora con el Departamento, necesita sentir que lo que hace, va más allá de las actividades inmediatas, necesita tener claro el engranaje de sus acciones cotidianas para el logro de un proyecto mayor... es decir definir la identidad de DDI mediante: (figura 6).

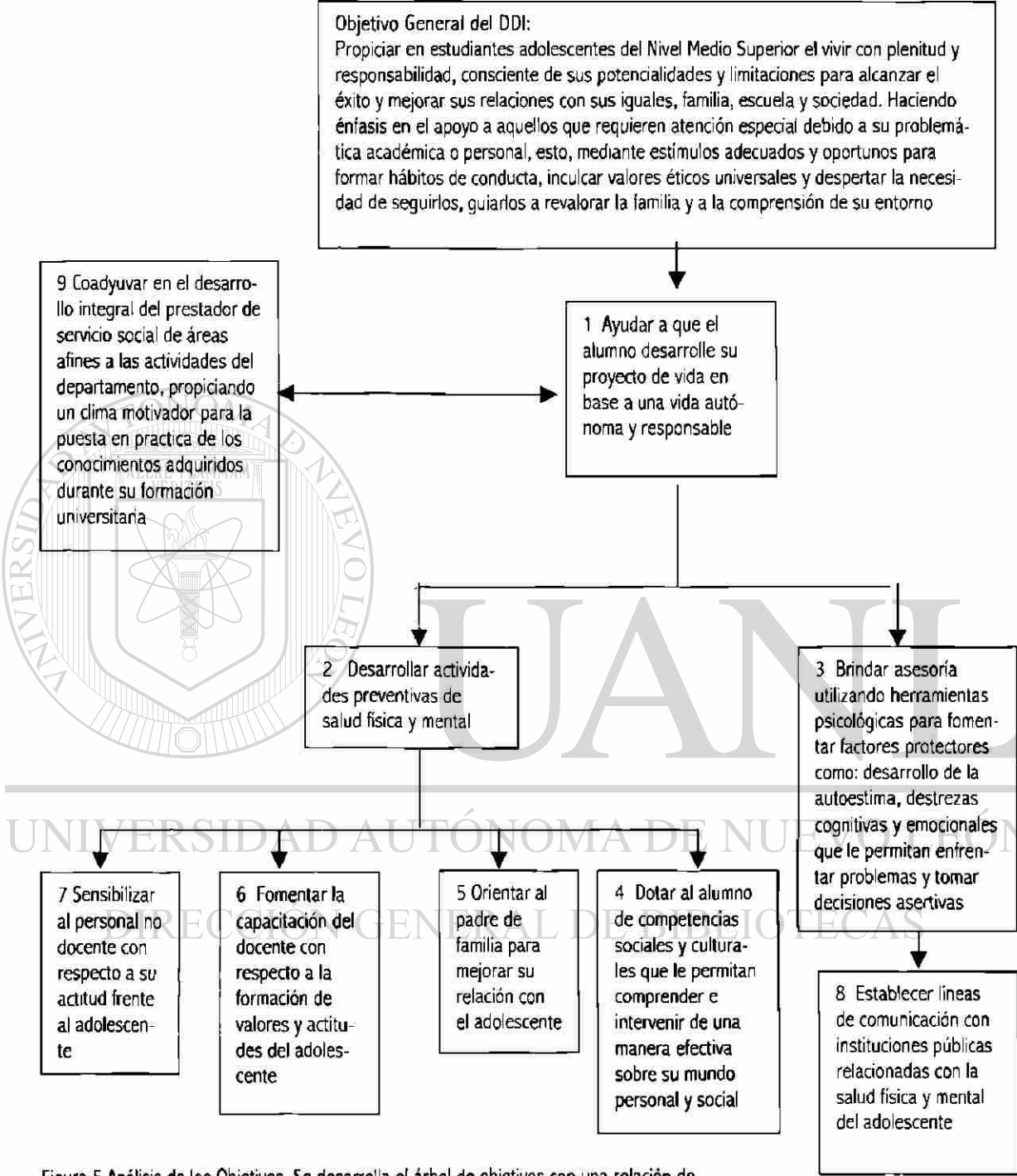
- La misión es la razón de ser ¿qué queremos crear?
- Visión futuro que queremos crear, futuro deseado ¿qué clase de alumnos queremos formar para el futuro?
- ¿Qué actitudes, conocimientos debemos cultivar en el alumno? ¿en base a que valores?



Figura 6 La identidad del Departamento de Desarrollo Integral se genera al definir "la Visión, Misión y los Valores"

DIRECCIÓN GENERAL DE BIBLIOTECAS  
*"no hay posible para quien no sabe a donde va"*

*Séneca.*

Tener claro a donde nos dirigimos; la manera de concebir el mundo ha cambiado, es un mundo en el que el todo es más que la suma de las partes (teoría sistémica<sup>18</sup>).

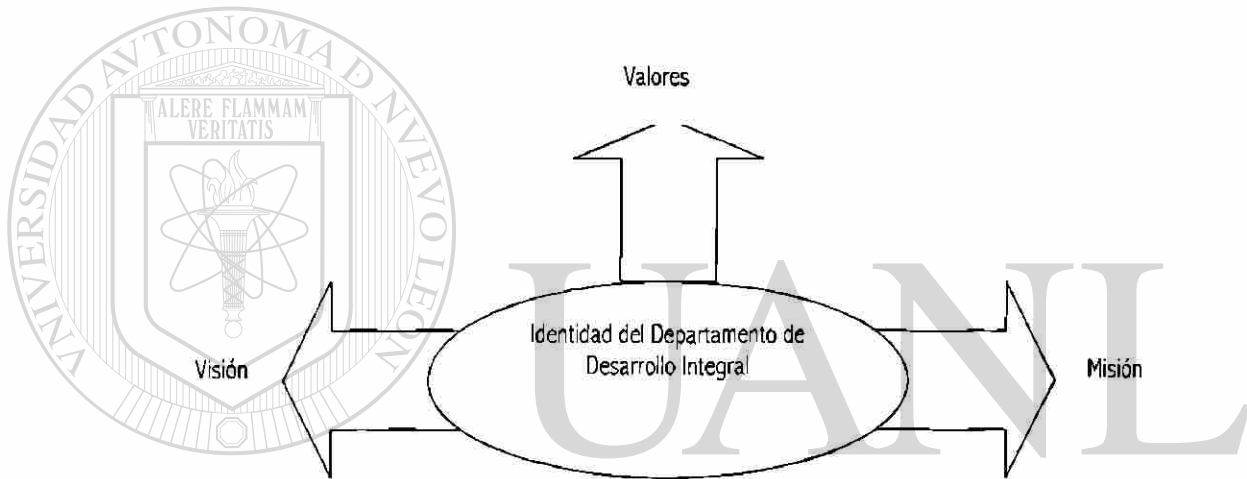
La definición y gestión del proyecto formativo deberá responder al contexto y a las necesidades socio afectivas del joven estudiante (figura 7). Los cambios sociales culturales exi-

<sup>18</sup> La Teoría General de Sistemas es un movimiento que surge en Alemania en la década de los sesenta sus representantes son Ludwig, Van Bertalanffy (biólogo), Kenect E. Boulding (economista), Anatol Raport (matemático) y Ralph Gerard (fisiólogo). En esta teoría los problemas se consideran en forma más rica a la luz de la complejidad sistémica- organizacional, el átomo, la estrella, la célula, la sociedad, esto es, todas las realidades; el todo es más que la partes, existe una interdependencia entre las partes; como la interacción que sucede en la célula, la es percibida como una red de relaciones y la comprensión de la realidad nunca podrá ser absoluta.

gen un nuevo perfil del egresado necesita un claro espíritu de ser humano... Ser un humano que pueda vivir en un mundo en perpetuo cambio, nunca en reposo... lo bastante seguro de nosotros mismo para poder improvisar en una situación que jamás ha existido” (Abraham Maslow)<sup>19</sup>.



Figura 7 La definición y gestión del proyecto formativo deberá responder al contexto y a las necesidades socio afectivas del joven estudiante

## DIRECCIÓN GENERAL DE BIBLIOTECAS

Es necesario primero tener claro las actitudes, conocimientos y habilidades a desarrollar en el estudiante; enseñar destrezas y contenidos no basta; los cambios sociales demandan el desarrollo en los estudiantes de competencias personales, mentes abiertas, dispuestos a afrontar los constantes cambios, dispuestos hacia el aprendizaje permanente, al trabajo en equipo, con capacidades para definir y resolver problemas con seguridad en sí mismos conscientes de sus potencialidades y limitaciones con expectativa de desarrollo y crecimiento personal.

<sup>19</sup> Citado por Galeano Ramírez Alberto en manual de Capacitación para Directores de Centros de Formación, Montevideo. Publicaciones de CINTERFOR, 1999 Págs. 38-39.

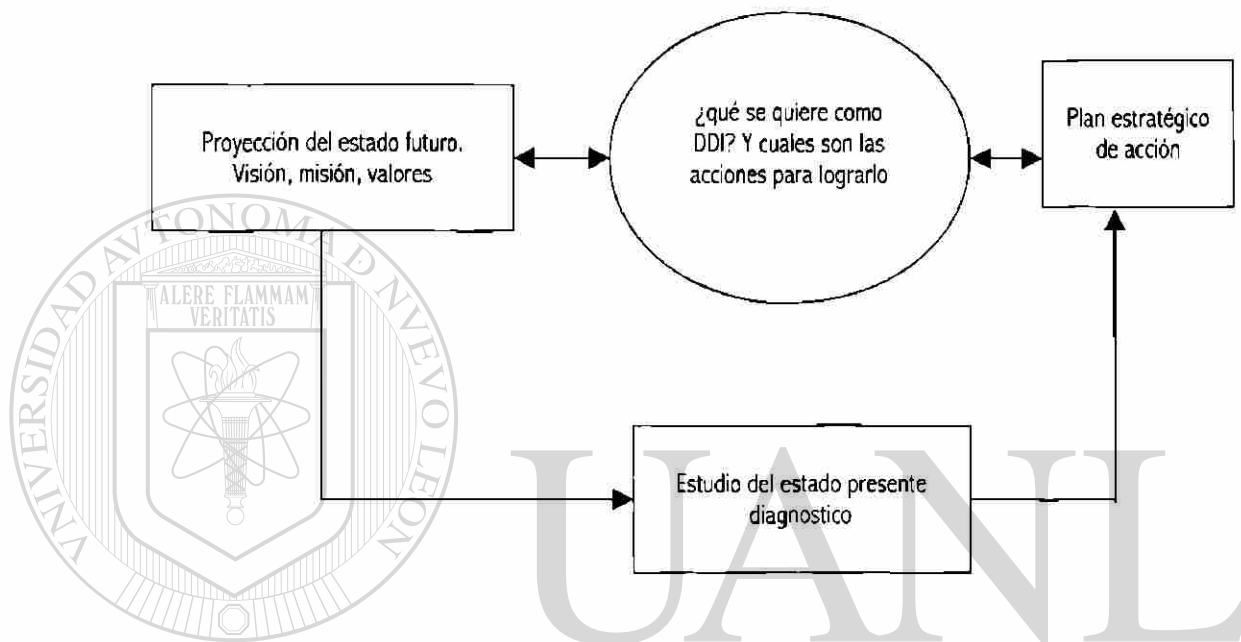
## *Visión del Departamento de Desarrollo Integral*

Propiciar en estudiantes adolescentes del Nivel Medio Superior el vivir con plenitud y responsabilidad, consciente de sus potencialidades y limitaciones para alcanzar el éxito y mejorar sus relaciones con sus iguales, familia, escuela y sociedad. Haciendo énfasis en el apoyo a aquellos que requieren atención especial debido a su problemática académica o personal, esto, mediante estímulos adecuados y oportunos para formar hábitos de conducta, inculcar valores éticos universales y despertar la necesidad de seguirlos, guiarlos a revalorar la familia y a la comprensión de su entorno. Buscando como fin último que el alumno alcance su autonomía y realización como ser humano.

## *Misión del Departamento de Desarrollo Integral*

Detectar las necesidades psico-sociales del estudiante adolescente y ofrecer, organizar y coordinar actividades extracurriculares para fortalecer sus recursos internos; procurando que desarrolle herramientas sociales, afectivas y de comunicación asertiva; optimizando sus percepciones, pensamientos y sentimientos logrando su expresión personal con control, dirección y sentido para que integre su proyecto de vida con responsabilidad y autonomía.

## *Valores que Orientan el Departamento de Desarrollo Integral*

### *Valores Relacionados con la Atención Prestada a los Adolescentes*

- De servicio: Tener disposición de escuchar, orientar, guiar y ayudar al estudiante para que logre su desarrollo integral.
- Confidencialidad: No divulgar datos, confidencias, sentimientos, inquietudes... que el joven le comunique sin su autorización.
- Respeto:
  - como ser humano,
  - a su expresión cultural,
  - a sus valores culturales y familiares,
  - por los sentimientos del adolescente,

- por su apariencia y expresión corporal,
- por su identidad sexual,

#### *Valores de Trabajo del Equipo del DDI*

- De servicio: Tener disposición de incorporarse al trabajo.
- Compromiso: Con el equipo de trabajo para responsabilizarse de las tareas acordadas.
- Respeto. Por las capacidades e intereses de los compañeros de equipo.
- Trabajo en equipo: Disposición al trabajo en armonía.
- Compañerismo: Solidaridad, atención, escuchar con respeto y tomar en cuenta las sugerencias del equipo.
- Apoyo: Coadyuvar en los compromisos adquiridos.
- Comunicación: Escuchar con respeto y atención recíproca.
- Apertura al cambio: No aferrarse a posturas personales.
- Flexibilidad: Estar abierto a otras opciones.
- Logro: Terminar con éxito las tareas, proyectos en base a los indicadores establecidos.

---

#### *Valores Organizacionales*

- Compromiso: Con la Visión, Misión y Propósito Estratégico del DDI, para sacar adelante el Plan Estratégico de Acción.
- Responsabilidad: Cumplir las obligaciones contraídas consigo mismo, con el equipo y la institución, asumir las consecuencias de lo que se dice o se hace.
- Eficiencia: Lograr los resultados al menor costo y medios posibles.
- Eficacia. Preocupación por alcanzar los fines propuestos; con resultados adecuados de acuerdo a los objetivos establecidos.

El proyecto se inspira en los fundamentos y herramientas básicas de la Planificación Estratégica. Deberá clarificar el rumbo, es decir saber de donde se viene, en que lugar se está y hacia donde se dirige; para mantener la participación activa de los integrantes del departamento, a que cada integrante tenga clara su responsabilidad y clarifique su propia necesidad de

herramientas actitudes y habilidades que propicien el alcanzar las metas, que desarrolle un sentido prospectivo (de futuro). Para lograr el proyecto del DDI es necesario:

- Que los integrantes del equipo tengan disciplina de trabajo en forma participativa y claridad en la visión, misión y valores de la institución; tener deseos de obtener logros positivos, es decir alcanzar las metas fijadas por el equipo y búsqueda constante de su profesionalización.
- Se necesita contar con el apoyo institucional, hasta cierto punto contar con un grado de autonomía para poder incursionar en nuevas prácticas, esta autonomía debe estar acotada por la filosofía de la UANL: la Misión, Visión y Valores; por el Proyecto de Educación para la Vida y por el perfil del egresado.
- Implementar un plan estratégico de acción acordar objetivos y estrategias; coordinar, actividades, mecanismos de ejecución, de seguimiento y evaluación.

No solo identificar el problema sino analizar lo que lo causa y tomar medidas pertinentes para eliminar esta causa.

Una vez definida la “razón de ser del DDI” es decir formulada la Visión. La Misión y los Valores del mismo se utilizan como brújula para el estudio y análisis de la situación actual, las oportunidades y limitaciones del medio y las estrategias para lograr la meta.

¿de donde venimos? ¿qué somos? ¿hacia donde vamos?

1º Un análisis de la situación presente, apreciar las fortalezas y debilidades de la institución; así como de las amenazas y oportunidades que pueden encontrarse en el contexto exterior.

2º Clarificar los objetivos.

3º Diseñar las estrategias (plan estratégico) darle un sentido a las acciones a desarrollar.

4º Planificar las actividades.

### Diagnóstico de la Situación Actual

Primero se hace un listado de tareas y diagnostico para apreciar las necesidades presentes.

- Historia



- Políticas educativas
- Visión, misión y valores de la institución
- Condición actual, rendimiento del alumno
- Recursos humanos docentes y no docentes
- Competencias del docente

¿cuáles son las fortalezas y debilidades amenazas y oportunidades?

El análisis estratégico implica considerar la relación entre la organización y su ambiente, y la bases teóricas sobre la cuales se esta orientando las acciones para la elaboración del proyecto. Se aplica la metodología FODA este método es un sistema de análisis estratégico. Una de las bases de este análisis es la anticipación que ayude a planificar. Evaluando las futuras consecuencias y los efectos perjudiciales; es utilizar la imaginación con base a datos (diagnóstico) para crear alternativas de acción. (cuadro 5).

FUERZAS	OPORTUNIDADES	AMENAZAS	DEBILIDADES
<ul style="list-style-type: none"> <li>• Misión de la Universidad</li> <li>• Interés de la Dirección, por incursionar en los caminos formativos del alumnado</li> <li>• La inquietud, la búsqueda de caminos, la perseverancia y consecuencia de quien desarrolla el proyecto</li> <li>• Experiencia en el área formativa de algunos docentes</li> <li>• Actitud de vocación de servicio educativo a los jóvenes de otros docentes</li> <li>• Teorías de la Gestalt</li> <li>• Trabajo en grupo</li> <li>• Programa UNI</li> <li>• OPS</li> <li>• Organizaciones oficiales: IMSS, SSA</li> </ul>	<ul style="list-style-type: none"> <li>• Población de adolescentes</li> <li>• El momento afectivo y cognitivo del adolescente</li> <li>• Valores</li> <li>• Identidad</li> <li>• Actitudes</li> <li>• Toma de decisiones</li> <li>• Internet</li> <li>• Prestadores de servicio social</li> <li>• Prevención</li> <li>• Servicio a la comunidad</li> </ul>	<ul style="list-style-type: none"> <li>• Resistencia al Departamento de :</li> <li>• Maestros</li> <li>• Alumnos</li> <li>• Departamento de Orientación Vocacional</li> <li>• Departamento de Tutoría</li> <li>• Factores de riesgo</li> <li>• Baja autoestima</li> <li>• Ausencia de plan de vida</li> <li>• Falta de responsabilidad en el alumno</li> <li>• Cambio de sistema, escolarizado</li> <li>• Relaciones conflictivas con la familia</li> </ul>	<ul style="list-style-type: none"> <li>• Alumnos repetidores</li> <li>• Alumnos de alto riesgo</li> <li>• Alumnos de déficit socio-afectivo</li> <li>• Dificultad ante expectativas y responsabilidad</li> <li>• Maestros de nuevo ingreso</li> <li>• Actitud de algunos maestros</li> <li>• Currículo oculto de la Institución</li> <li>• Currículo oculto de la sociedad</li> <li>• Medios de comunicación</li> <li>• Padres ausentes</li> <li>• Falta de escolaridad de los padres</li> <li>• Edad de los padres</li> <li>• Enfermedades como la diabetes, el alcoholismo de los padres</li> </ul>

## Análisis Estratégico

El análisis estratégico permitió conocer el ambiente exterior e interior que inciden en la formación del adolescente, tomando en cuenta las variables más relevantes que intervienen en este proceso, como: psicológicos, culturales, familiares, medios de comunicación, currículum oculto, políticas sociales, etc. Tratar de establecer cuales son las necesidades de educación no cubiertas en la adolescencia y las áreas de oportunidad.

Con los resultados de estos análisis se diseñaron diversas estrategias, buscando que la escuela retome su sentido social y su función formativa (figura 8).



Figura 8 A partir de los objetivos fijan pautas de orientación, para encaminar las acciones y lograr los resultados esperados. Las estrategias emanan de los objetivos a largo plazo, están sujetas a evaluación

### *Estrategias FO (Fortalezas/ Oportunidades)*

Aprovechar las fortalezas para alcanzar oportunidades.

- 1 A través de la experiencia de maestros con preparación psicológica, pedagógica y comprometidos con la educación detectar cuales son las necesidades de los alumnos de alto riesgo y estructurar un programa de educación de carácter formativo preventivo y remedial donde se considere las dimensiones del “ser”, del “saber”,

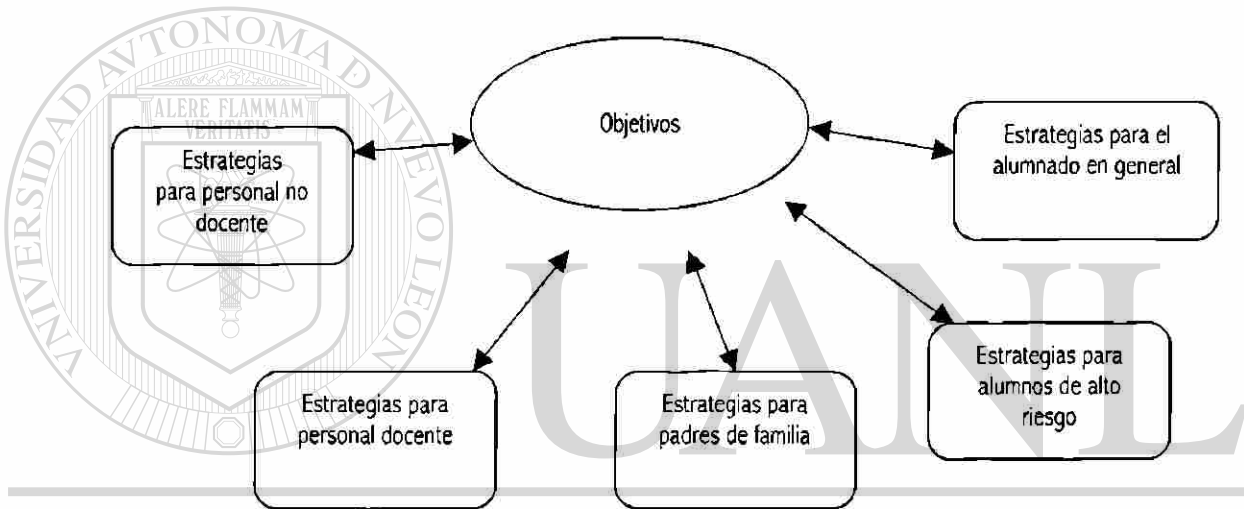
del “hacer” y del “servir” para la formación integral de los jóvenes a los que la sociedad aspira.

- 2 Utilizar las teorías de la Gestalt y el trabajo en grupo para incidir en la formación del adolescente aprovechando esta etapa del desarrollo humano donde da comienzo la formación del pensamiento abstracto, que permite al adolescente la formación de su opinión, la toma de decisiones complejas y establecer su propia escala de valores.
- 3 Aprovechar la experiencia, las teorías de la Gestalt y el trabajo en grupo para implementar un taller para padres, para apoyarles en el manejo de alumnos de alto riesgo.
- 4 Aprovechar la globalización para generar y tener acceso a recursos, herramientas e información; para la formación en actitudes y valores, educación sexual etc. (de instituciones como la ONU, UNESCO, OPS, otras universidades...) y transmitirla a los maestros.
- 5 Aprovechar las campañas y programas dirigidas a adolescentes de instituciones oficiales: IMSS, SSA, Programa UNI, etc. Para aplicarlos a los jóvenes, docentes y padres de familia.
- 6 Utilizar el escenario de población cautivo para coadyuvar en la formación de profesionistas, con la incorporación al Departamento de Desarrollo Integral de prestadores del servicio social de las Facultades de: Trabajo Social, Psicología, Pedagogía, Nutrición.
- 7 Que el Departamento de Desarrollo Integral propicie, realice y difunda trabajos de investigación de temas relacionados con los adolescentes. Investigaciones realizadas por los prestadores de servicio social bajo la coordinación de los docentes con grado de maestría ligados al departamento.
- 8 Promover entre los alumnos, la realización de investigaciones documentales sobre temáticas interdisciplinarias que propicien el desarrollo del potencial del joven, para que sea capaz de afrontar retos y tomar decisiones, a la vez que adquieran diferentes habilidades de trabajo, como la búsqueda de información, creatividad, formas de presentación del tema, uso del Internet etc.; se le generen valores y actitudes como el trabajo en equipo, responsabilidad, orden... investigaciones que sean

coordinada por las diferentes áreas. Programar un evento, en el que se presenten los trabajos de investigación realizados por los alumnos.

- 9 Incorporar a promotores adolescentes a las áreas de difusión y prevención del DDI.
- 10 Introducir el programa de servicio a la comunidad del preparatoriano para fomentar el desarrollo de la pertenencia social del alumno que le permita desarrollar valores y actitudes positivas como: respeto, responsabilidad, solidaridad entre otras.

### *Estrategias DO (Debilidades/ Oportunidades)*

Vencer debilidades aprovechando las oportunidades

- 1 Diseñar grupos de apoyo dirigidos al padre de familia que por su etapa de crisis y/o por su diabetes o alcoholismo tiene dificultad para el trato con sus hijos, implementados por los prestadores de servicio social, coordinados por el DDI.
- 2 Remediar los problemas de relaciones interfamiliares ocasionados por la falta de escolaridad de los padres, problemas culturales, por medio del taller para padres.
- 3 Aprovechar el momento afectivo y cognitivo del adolescente para canalizar su energía hacia la comprensión de los padres que entra en una etapa de crisis, por el desempleo, menopausia, brecha generacional, cultural, falta de escolaridad etc.
- 4 Utilizar los conocimientos y disponibilidad de los prestadores de servicio social como Psicólogos, Trabajadores sociales, Nutriólogos para apoyar programas remediales y preventivos a alumnos repetidores y de alto riesgo.
- 5 Brindar asesoría a los alumnos, utilizando herramientas como la psicoterapia Gestalt, ayudarles en su desarrollo psico-social fortaleciendo sus recursos internos. Ayudarlos a poner en claro sus sentimientos y pensamientos para que tomen sus propias decisiones.
- 6 Dar orientación psicológica y nutricional al joven que sea detectado con problemas de bulimia y anorexia.
- 7 Capacitar a jóvenes en liderazgo para incorporar su participación en programas de consejería estudiantil.

- 8 Propiciar la participación de los alumnos repetidores y de alto riesgo en los talleres programados por el departamento.
- 9 Dar énfasis en la participación de alumnos de alto riesgo en el proyecto de servicio a la comunidad para desarrollar sus habilidades de responsabilidad.
- 10 A través de la difusión del trabajo realizado por los jóvenes como: el servicio a la comunidad, los trabajos de investigación documental, las campañas ecológicas, el programa emprendedor, teatro, poesía, pintura etc. Aunado al taller de sensibilización al empleado no docente; incidir para mejorar la actitud del docente y del no docente, hacia el adolescente.
- 11 Canalizar al departamento de Orientación Vocacional y/o al Departamento de Tutoría, cuando sea pertinente.
- 12 Canalizar a instituciones oficiales cuando se amerite.

### *Estrategias DA (Debilidades/ Amenazas)*

Reducir al mínimo las debilidades y evitar las amenazas

- 1 Tener un control y seguimiento de los alumnos repetidores, ayudarlos a integrar sus horarios de ocio y estudio.
- 2 Tener un control de la inasistencia para detectar los alumnos en riesgo de ser apartados del sistema educativo.
- 3 Detectar al alumno de alto riesgo y darle apoyo integrarlo a grupos de apoyo.
- 4 Implementar grupos de apoyo con alumnos de alto rendimiento académico que tienen déficit socio afectivo.
- 5 Concientizar al padre de familia, al joven, al maestro y al personal no docente sobre como impacta al alumno, el cambio de sistema escolarizado.
- 6 Fomentar la intercomunicación con los departamentos para reducir la resistencia al departamento.
- 7 Clarificar el respeto al adolescente por todos los empleados (taller, sensibilización al personal no docente que tiene relación directa con el alumno).

- 8 Apoyar y orientar a los profesores de nuevo ingreso. Con talleres de formación inicial del docente.
- 9 Diseñar un taller anual para los docentes con temas de cómo propiciar el desarrollo de habilidades para la vida; para incidir en la salud integral del adolescente.
- 10 Capacitar al docente en conocimientos y habilidades sobre la manera de relacionarse con los adolescentes para favorecer la autoestima, la toma de decisiones y la autonomía.
- 11 Realizar una campaña permanente con los maestros para aumentar la autoestima de los alumnos.
- 12 Apoyar a los maestros responsables de grupo, por medio del Departamento de Desarrollo Integral.
- 13 Mantener una comunicación asertiva con los maestros, reconocimientos oportunos de su participación.
- 14 Efectuar talleres para propiciar el desarrollo de la autoestima. La adquisición de estrategias de comunicación asertiva y auto control, en los jóvenes.
- 15 Campañas de sensibilización y decodificación de la información que transmite los medios de comunicación.

---

- 16 Realizar el Proyecto de “matrimonio a los 17 años” con el fin de la toma de conciencia, para promover decisiones asertivas.
- 17 Reconocimiento del Departamento de Orientación Vocacional, delimitar las áreas de trabajo para eficientar tiempo espacio y recursos.
- 18 Lo mismo con el Centro de Apoyo Tutorial.

### *Estrategias FA (Fortalezas/ Amenazas)*

Utilizar fortalezas para evitar amenazas.

- 1 Sensibilizar sobre el papel del Departamento como instrumento para lograr la Misión de la Universidad.

- 2 Aprovechar el trabajo en equipo multidisciplinario (prestadores de servicio social) con acciones específicas de los integrantes.
- 3 Propiciar la comunicación asertiva y oportuna entre alumnos, maestros tutores y padres de familia de alumnos repetidores. Establecer un canal de comunicación oportuno y programado con los padres de familia de alumnos de alto riesgo.
- 4 Fomentar actividades extracurriculares para coadyuvar en la destreza social del adolescente.
- 5 Utilizar la teoría de la Psicología de la Gestalt y las dinámicas de grupo para desarrollar su plan de vida fomentar su autoestima y lograr su autonomía.
- 6 Utilizar los programas y proyectos de otras instituciones para controlar los riesgos en los adolescentes.
- 7 Ofrecer el servicio del Departamento para el joven que lo necesite, o que lo solicite.

### Propósito Estratégico

El propósito estratégico es brindar al alumno servicios extracurriculares formativos preventivos y remediales en el área socio – afectiva, de acuerdo a las necesidades detectadas, utilizando herramientas psicológicas y pedagógicas, concientizar al personal no docente sobre su papel indirecto en la formación del estudiante, incidir en el currículo oculto, por medio de campaña permanente con el personal docente, para que retome su papel formativo, con calidad y calidez humana, ayudar a restablecer la comunicación asertiva entre el alumno y el padre de familia. para alcanzar lo anterior se tiene eficientes relaciones organizacionales, administrativas para lograr la Misión, Visión y Valores de la Institución con el fin de aportar una educación que responda a los requerimientos sociales de acuerdo a la filosofía de la UANL.

### Programa de Acción

Una vez formuladas las estrategias es decir las líneas de acción, en este caso a las cinco áreas en las que se va a incidir con las acciones se genera el Programa de Acción. (figura 9).



- Un programa es una cartera de proyectos interrelacionados que comparten una meta en común.
- El impacto a nivel del proyecto es el resultado del programa.



Figura 9 Un programa es una cartera de proyectos interrelacionados que comparten una meta en común

## *Tácticas y Responsabilidades (Tareas)*

La táctica se refiere a programas específicos o concretos encaminados a implementar las estrategias, proyectos sujetos a evaluación permanente. Para esto la dirección del departamento designa responsables, se definen los recursos materiales y humanos necesarios para lograr los objetivos buscados, así como el plazo para llevarlos a cabo y por ultimo se fijan los indicadores para poder medir el avance de las acciones. (figura 10).

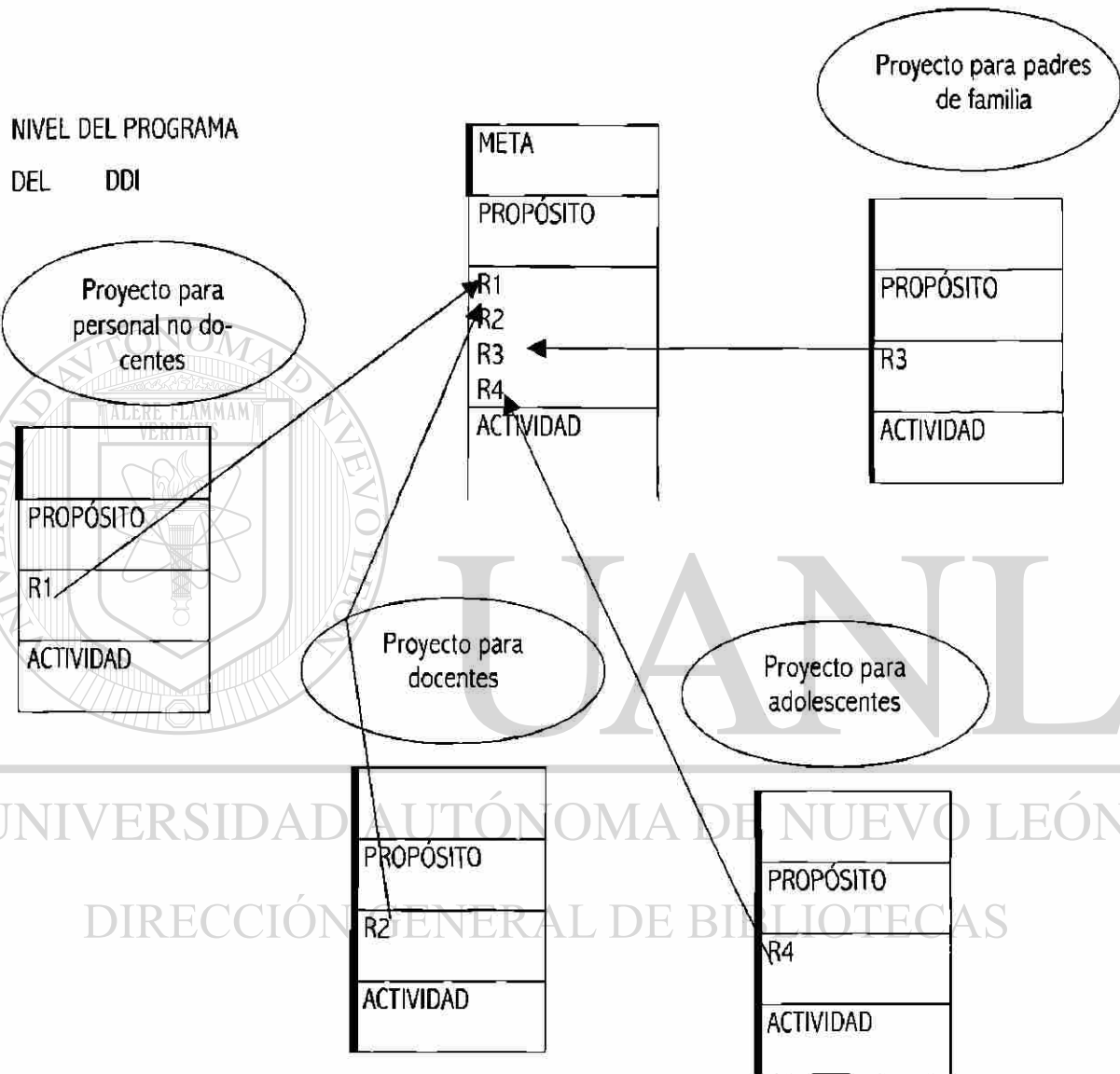

Figura 10 Establecimiento de tácticas y responsabilidades (tareas) planes y programas a corto plazo

De acuerdo a la puesta en marcha se ira fijando la mensurabilidad, dado sentido del proyecto que abarca objetivos acitidinales, se procurará además de fijar parámetros cualitativos en donde sea posible parámetros cuantitativos por ejemplo “disminuir la deserción en un 15%”.

### *Implementación Estratégica*

Para poner en marcha las estrategias y tácticas acordadas se diseña un programa general en el que se defina los objetivos particulares es decir para qué, el fin que persigue la acción programada, como se va lograr este fin, por medio de qué, qué pasos y acciones se van a llevar a cabo determinando el espacio y temporalidad cuadro 6 y se diseña un programa particular para cada proyecto cuadro 7. ANEXOS F y G

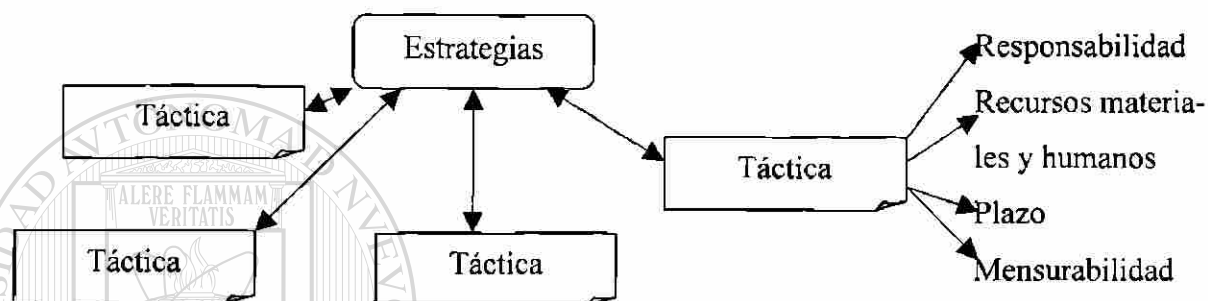
Cuadro 6 Programa general				
Para qué	Cómo	Por medio de qué	Dónde	Cuándo
Objetivos Particulares: Ayudar a que el alumno desarrolle su proyecto de vida en base a una vida autónoma y responsable.	Por medio del análisis estratégico de la situación y contexto que permitió conocer el ambiente exterior e interior que inciden en la formación del adolescente, tomando en cuenta las variables más relevantes que intervienen en este proceso, como: psicológicos, culturales, familiares, medios de comunicación, curriculum oculto, políticas sociales, etc. Con las que se establecen cuales son las necesidades de educación no cubiertas en la adolescencia y las áreas de oportunidad. Con los resultados de estos análisis se diseñaron diversas estrategias.	Para implementar estas estrategias se propone el Departamento de Desarrollo Integral que organice, coordine y evalúe la operatividad de actividades extracurriculares de carácter formativo, mediante un modelo basado en los conceptos de las teorías de la administración moderna.	En la escuela preparatoria No 9 de la UANL.	Continuo una vez establecido.
Desarrollar actividades preventivas de salud física y mental.	Definiendo acciones que incidan de una forma integral en el joven.	Programas dirigidos al adolescente. Padre de familia. Personal docente. Personal no docente.	En las instalaciones de la institución. Biblioteca, sala de proyectos, aula del Departamento de Orientación Vocacional, auditorio y oficina del DDI	Durante el ciclo escolar.
Brindar asesoría utilizando herramientas psicológicas para fomentar factores protectores como: desarrollo de la autoestima, destrezas cognitivas y emocionales que le permitan enfrentar problemas y tomar decisiones asertivas.	Por medio del desarrollo de habilidades para la vida en el joven estudiante detectado como de alto riesgo.	La detección del alumno de alto riesgo. Diseñando acciones remediales como talleres de autoestima, de comunicación Implementación de grupos de apoyo psicológico – nutricional. Canalización y monitoreo.	En las instalaciones de la institución. Biblioteca, sala de proyectos, aula del Departamento de Orientación Vocacional, auditorio y oficina del DDI	Detección continua. Talleres programados durante el ciclo escolar.

Cuadro 6 Programa general				
Para qué	Cómo	Por medio de qué	Dónde	Cuándo
Objetivos Particulares: Dotar al alumno de competencias sociales y culturales que le permitan comprender e intervenir de una manera efectiva sobre su mundo personal y social.	Por medio del desarrollo de habilidades para la vida en el joven estudiante. Fomentando el liderazgo.	Talleres diseñados con dinámicas interactivas, que fomenten el aprendizaje significativo.	En las instalaciones de la institución. Biblioteca, sala de proyectos, aula del Departamento de Orientación Vocacional, auditorio.	Talleres programados durante el ciclo escolar
Orientar al padre de familia para relacionarse mejor con el adolescente.	Por medio de una jornada permanente. Con talleres dirigidos a los padres de alumnos de alto riesgo. Con la implementación de grupos de apoyo, a padres de familia con problemáticas específicas como alcoholismo, diabetes, divorciados etc.	Curso diseñado para lograr el aprendizaje significativo mediante el análisis así como el ejercicio del pensamiento reflexivo mediante estrategias interactivas y la estrategia del "trabajo informativo del triángulo" Con dinámicas vivenciales, con apoyo psicológico.	En las instalaciones de la institución. Biblioteca, sala de proyectos, aula del Departamento de Orientación Vocacional, auditorio.	Talleres programados durante el ciclo escolar.
Establecer líneas de comunicación con instituciones públicas relacionadas con la salud física y mental del adolescente.	Informando sobre las actividades del DDI en forma oral y escrita.	Por medio de visitas y entrevistas y promocionando las actividades del DDI por medio de escritos como trípticos.	En instituciones prestadoras de servicios al adolescente. Instituciones de educación y salud.	Al inicio del proyecto actualizándose periódicamente.
Sensibilizar al personal no docente con respecto a su actitud frente al adolescente.	Del desarrollo de la calidad humana	Curso diseñado para lograr el aprendizaje significativo, mediante el análisis así como el ejercicio del pensamiento reflexivo.	En las instalaciones de la institución. Biblioteca, sala de proyectos, aula del Departamento de Orientación Vocacional, auditorio.	Taller programado al inicio del ciclo escolar
Coadyuvar en el desarrollo integral del prestador de servicio social de áreas afines a las actividades del DDI:	Propiciando un clima motivador para la puesta en práctica de los conocimientos adquiridos durante su formación universitaria.	Su integración en la planeación y desarrollo de las actividades del DDI. Fomentando la investigación.	En las diferentes áreas de la institución.	Durante el ciclo escolar.

Cuadro 7 Programa del Departamento de Desarrollo Integral	
a. Proyecto remedial para alumnos de alto riesgo	
Meta: Brindar asesoría utilizando herramientas psicológicas para fomentar factores protectores como: desarrollo de la autoestima, destrezas cognitivas y emocionales que le permitan enfrentar problemas y tomar decisiones asertivas.	
Objetivo:	Actividad
Objetivo: Aprovechar las campañas y programas dirigidas a adolescentes de instituciones oficiales como el IMSS, SSA, Programa UNI, etc. Para aplicar a los jóvenes, docentes y padres de familia. Función: Establecer canales de comunicación con instituciones oficiales.	Tarea a: Investigar que proyecto o campaña dirigida a adolescentes ofrecen instituciones oficiales.
Objetivo: tener accesos a recursos y herramientas e información para la formación de actitudes y valores, de educación sexual, o cualquier otra información relacionada con el desarrollo socio – afectivo del adolescente. Función: Establecer canales de comunicación con otras universidades e instituciones internacionales como la ONU, UNICEF, OPS, etc.	Tarea b: Investigar que proyecto o campaña dirigida a adolescentes ofrecen instituciones internacionales y/o otras universidades.
Función: Solicitar a cada facultad involucrada la recomendación del estudiante adecuado a las necesidades del departamento: Objetivo: Contribuir en la formación del profesionista; contar con jóvenes que llenan el perfil necesario para cumplir con los requerimientos del DDI.	Tarea c: Solicitar prestadores de servicio social
Objetivo: Contar con la información oportuna de las instituciones de la localidad con disposición de prestar servicio al adolescente con algún grado de problemática fuera de los límites del DDI. Función: Dar la información oportuna al padre de familia y canalizar al joven detectado como de alto riesgo logrando la atención oportuna del joven	Tarea d: Directorio de instituciones prestadoras de servicio para adolescentes.
Objetivo: Detectar oportunamente los estudiantes en riesgo de ser eliminados del sistema educativo. Función: Detectar al alumno que con su conducta o sus resultados académicos indiquen la posibilidad de que puedan quedar suspendidos o desertar.	Actividad 1: Detectar alumnos de alto riesgo
Objetivo: Propiciar la permanencia satisfactoria del alumno en el sistema escolarizado. Apoyo de información y de orientación. Función general: Monitoreo de alumnos repetidores.	Actividad 2: Monitoreo de grupos de repetidores
Objetivo: Contar con la información oportuna del servicio que prestan otras instituciones. Función: Saber a dónde canalizar los casos que estén fuera del límite del DDI.	Actividad 3: Canalizar a otras instituciones
Objetivo: Que el alumno identifique las dificultades que han enfrentado y con qué elementos cuenta. Que mediante técnicas lúdicas el alumno explore en su interior y analice y descodifique los modos y fuentes de información que poseen; que tome conciencia de sus potencialidades y debilidades, que identifique su auto concepto, autoestima y personalidad. Función: El participante logrará un mayor control, dirección y sentido de su vida adoptando conductas y actitudes que propicien el vivir con armonía en un marco de valores humanísticos (libertad, justicia bien común)logrando conquistar metas dándole sentido a su vida.	Taller 1: Águila que asciende  ANEXO H

<p>Objetivo: Que el alumno con problemas de nutrición tomen conciencia de su auto concepto, autoestima, personalidad y trabajen en sus potencialidades y debilidades (miedos, temores, culpas, resentimientos) y resuelvan los conflictos que surgen de sus polaridades (lo bueno- lo malo, odio- amor...) Y que paralelamente reciban una guía alimenticia de acuerdo a sus necesidades.</p> <p>Función: Que el joven logre modificar la percepción de si mismo y que se responsabilice de su salud. Detectar al alumno con problemas de nutrición como obesidad, diabéticos, bulimia y anorexia y dar apoyo psicológico y nutricional de 1er nivel, a la vez, que se canalicen y monitoreen cuando así lo amerite.</p>	<p>Apoyo psicológico 1: Orientación psicológica y nutricional</p>
<p><b>b. Proyecto preventivo formativo para el alumno adolescente</b></p>	
<p>Meta: Dotar al alumno de competencias sociales y culturales que le permitan comprender e intervenir de una manera efectiva sobre su mundo personal y social.</p>	
<p>Objetivo: Presentar información oportuna y accesible para que el joven adolescente pueda resolver los problemas administrativos que se le presentan.</p> <p>Función: Que el joven tenga herramientas para tomar decisiones y acciones oportunas que lo encaminen a resolver pequeños problemas que le eviten complicaciones futuras.</p>	<p>Tarea e:  ¿qué hago si...?</p>
<p>Objetivos: Que el joven tenga información que lo oriente a donde acudir cuando pasa por una situación de crisis o de alto riesgo.</p> <p>Función: El joven que no tenga los recursos psicológicos para solicitar ayuda a alguna persona cercana pueda tener la alternativas, al tener la información de donde pedir apoyo.</p>	<p>Tarea f: Directorio para alumnos.</p>
<p>Objetivo: Que el alumno identifique las dificultades que ha enfrentado y con qué elementos cuenta. Que mediante técnicas lúdicas tome conciencia de sus potencialidades y debilidades, que identifique su auto concepto, autoestima y personalidad.</p> <p>Función: Desarrollar habilidades socio-afectivas en alumnos que aunque tienen buen aprovechamiento académico batallan para entablar relaciones con sus iguales y/o manifiestan baja autoestima.</p>	<p>Taller 2:  Apoyo socio afectivo a alumnos de alto rendimiento.</p>
<p>Objetivo: Que el estudiante conozca las particularidades que contraen en un matrimonio a los 17 años.</p> <p>Función: El que el joven elabore una experiencia en la que dimensione todos los factores ligados de una forma directa e indirecta a maternidad temprana le permitirá tomar decisiones de acuerdo a su proyecto de vida.</p>	<p>Programa 1:  "matrimonio a los 17 años"</p>
<p>Objetivo: Realizar y presentar investigaciones documentales siguiendo pasos ordenados; que les permita desarrollar actitudes para trabajar en equipo y valores de responsabilidad y orden.</p> <p>Función: El alumno desarrollará su potencial creativo y tendrá un mayor contacto con las ciencias.</p>	<p>Programa 2: Exposición de trabajos de investigación documental</p>
<p>Objetivo: Fomentar el desarrollo de la pertenencia social del alumno que le permita desarrollar valores y actitudes positivas como: respeto, responsabilidad, solidaridad entre otras.</p>	<p>Programa 3:  Servicio a la comunidad.</p>
<p>Objetivo: Fortalecimiento del liderazgo innato en jóvenes y canalizar estas aptitudes en proyectos de consejería a sus iguales.</p> <p>Misión: Los jóvenes capacitados serán promotores en la educación para la vida, a la vez podrán realizarse actividades de consejería cuando algún compañero se lo solicite.</p> <p>Visión: Serán egresados que incidirán como factor de cambio en la sociedad utilizando con responsabilidad sus habilidades y conocimientos.</p>	<p>Programa 4:  Capacitación de jóvenes el liderazgo y consejería.</p>

<p>Objetivo: Retroalimentar al alumno y al docente por su esfuerzo realizado y aumentar la autoestima, difundir los trabajos realizados por los alumnos en los programas y talleres del DDI que impactan en el desarrollo del "ser".</p> <p>Función: Al recibir retroalimentación el alumno y docente pondrán mayor esfuerzo en la calidad y eficacia de su trabajo.</p>	<p>Actividad 4:</p> <p>Difusión de trabajos de alumnos.</p>
<p>c. Proyecto para padres de familia</p>	
<p>Meta: Orientar al padre de familia para mejorar su relación con el adolescente.</p>	
<p>Objetivo: El padre de familia, aprenderá a través de dinámicas vivenciales a conocer lo que viven sus hijos y fortalecer sus recursos internos bajo un marco de valores universales y que se predisponga a aplicarlo en su entorno familiar.</p> <p>Función: Que el padre desarrolle su calidad humana y adopte conductas promotoras de un equilibrio armonioso consigo mismo y con los demás.</p>	<p>Taller 3:</p> <p>Taller para padres.</p>
<p>Objetivo: Aprovechar la oportunidad que se presenta en el momento de entrega de calificaciones para que el padre de familia reciba información de temas relacionados con el desarrollo del adolescente que las pueda ir estructurando</p> <p>Función: En el periodo en que el joven permanezca en la institución como alumno, el padre recibirá información que le proporcione herramientas que le permitirán retomar su responsabilidad en la formación de valores y autoestima de su hijo.</p>	<p>Jornada 1:</p> <p>Jornada con padres de familia.</p>
<p>Objetivo: Apoyar con asesoría psicológica a los padres de familia que tengan dificultad de comunicación con sus hijos adolescentes por causas específicas como: alcoholismo, diabetes, divorcio.</p> <p>Función: Dar apoyo psicológico a padres de familia con problemas específicos que así lo soliciten.</p>	<p>Apoyo psicológico 2:</p> <p>Grupos de apoyo a padres</p>
<p>d. Proyecto para personal docente</p>	
<p>Meta: Fomentar la capacidad del docente con respecto a la formación de valores y actitudes del adolescente.</p>	
<p>Objetivo: Proporcionar información a todos los docentes y prestadores del servicio social ligados al departamento, al de OV, al Departamento de Tutorías y a los secretarios de turno.</p>	<p>Tarea g:</p> <p>Reproducir materiales con información sobre la problemática del adolescente.</p>
<p>Objetivo general: Proporcionar las herramientas básicas para facilitar el diseño y puesta en práctica de las sesiones de enseñanza – aprendizaje a los profesionistas de recién ingreso en el ámbito educativo del nivel medio superior de la Preparatoria no. 9 de la universidad autónoma de nuevo león.</p>	<p>Taller 4:</p> <p>Formación inicial del docente</p>
<p>Objetivo: Proporcionar información programada y formal sobre temas que desarrollen en el maestro la habilidades con respecto a la formación de valores y actitudes del adolescente.</p> <p>Función: Capacitar con conocimientos y habilidades para que desarrollen en el alumno la: formación de la autoestima, la toma de decisiones, la autonomía.</p>	<p>Programa 5</p> <p>Actualización docente</p>
<p>Objetivo: Bombardear de forma sistemática con información breve sobre temática relacionada con el adolescente.</p> <p>Función: Sensibilizar al maestro, predisponerlo positivamente y lograr cambios de actitudes. Incidir positivamente en el currículo oculto.</p>	<p>Campaña 1:</p> <p>Campaña permanente dirigida a docentes para elevar la autoestima del alumno.</p>



e. Proyecto para personal no docente	
Meta: Sensibilizar al personal no docente con respecto a su actitud frente al adolescente.	
Objetivo: Que el participante desarrolle su calidad humana, potenciando sus recursos internos, inteligencia, seguridad, libertad, autodominio de las emociones, creatividad, espontaneidad, autenticidad. Función: Incidir en el currículo oculto. Modificar actitudes y comportamientos negativos del personal no docente, que impiden la interacción efectiva consigo mismo y con los demás. Desarrollar la calidad humana y la aplicación de esta en el desempeño de su trabajo particularmente en su trato al joven estudiante	Taller 5: de sensibilización al personal no docente Que tiene relación directa con el joven estudiante.
f. Proyecto para prestadores de servicio social	
META: Coadyuvar en el desarrollo integral del prestador de servicio social de áreas afines a las actividades del departamento, propiciando un clima motivador para la puesta en practica de los conocimientos adquiridos durante su formación universitaria.	
Objetivo: Coadyuvar en la formación del profesionista universitario. Visión: El joven prestador de servicio social podrá realizar investigación relacionada con el desarrollo bio-psico-social del adolescente.	Programa 5: Coordinar los proyectos de investigación de los prestadores de servicio social en el DDI

## Evaluación

### Métodos y Herramientas Para el Seguimiento y Evaluación

Después de haber puesto en marcha el DDI en función de una Planeación Estratégica de Acción, contando con todos los recursos necesarios es pertinente efectuar una evaluación para poder verificar los resultados, si las estrategias seleccionadas se dirigen hacia los objetivos deseados.

¿qué actividades están fallando? ¿por qué? ¿se están logrando los resultados deseados?

- Se está cumpliendo en tiempo y forma las actividades y tareas acordadas.
- Los recursos humanos, materiales y presupuestos han sido los adecuados.
- Por ultimo el relacionado con la apreciación de los involucrados en el proceso.
  - ¿cómo perciben los alumnos las acciones emprendidas?
  - ¿cómo es percibido por los docentes el trabajo del DDI?

- ¿qué opinión tiene el padre de familia de los servicios prestados?
- ¿cual es la participación de los padres en las actividades dirigidas a ellos?
- ¿el docente nota cambios en el trabajo en el aula?
- ¿la administración nota actitudes disruptivas del alumnado o es cooperativo y participativo?

Los medios pueden ser encuestas abiertas o cerrada, entrevistas, observación etc. Es necesario tener apertura a la evaluación cualitativa. ANEXO D.02

Se definen “indicadores” que indiquen hacia donde se orienta el trabajo realizado y que ajustes serán necesarios efectuar para llegar al destino deseado.

Los indicadores son instrumentos de orientación, pero también de retroalimentación. Para lograr el seguimiento del Proyecto se deberán seguir los siguientes pasos para definirlos:

1. Poseer una visión global del Proyecto del DDI.
2. Supervisar la implantación de las tácticas acordadas y hacer una evaluación una vez concluido. ¿las tácticas responden a las expectativas? ¿qué ajustes debemos hacer?
3. Fijar periodos para controlar la implementación del Plan Estratégico

### *¿Cuántos Indicadores?*

#### *Indicadores asignados a los fines.*

Estos indicadores pueden incluir puntos que están más allá del alcance del presente proyecto por ejemplo “disminuir un 15% la deserción”. Esto puede estar fuera de control del DDI porque el alumno podrá aumentar su autoestima, tener sus objetivos claros, tener buen rendimiento académico pero repentinamente su padre queda sin trabajo por lo cual se ve obligado a dejar el estudio.

#### *Indicadores asignados a los efectos entregables.*

- ¿cuántos talleres se realizaron?
- ¿cuántos alumnos se atendieron?
- ¿cuántas entrevistas con padres de familia se efectuaron?

### *Indicadores asignados a las tareas.*

- ¿se cumplió en tiempo y forma las tareas programadas?
- ¿se cumplió con la responsabilidad asumida?

### *Impacto*

El impacto será la evaluación final, averiguar si el Proyecto ya realizado logró el impacto buscado, es decir si el propósito estratégico formulado se alcanzó.

No se puede hacer completamente una evaluación del proyecto del DDI pues los resultados producidos se reflejan en el comportamiento psico-social del egresado. Esto podrá evaluarse en el futuro con la percepción que tengan en las facultades del alumno que egresa de la Preparatoria en cuanto a actitudes y valores.

De acuerdo con la apreciación de Galeano el beneficio de la acción de un proyecto formativo innovador puede llevar de 3 a 10 años o más si se trabaja en forma persistente.

Incidir en el currículo oculto de la institución no es tarea fácil, transformar la forma de pensar y actuar de el personal docente y no docente. Exige persistencia del equipo de trabajo es necesario no minar el esfuerzo y tener un seguimiento y supervisión de las actividades y tareas completadas. ANEXO I

## Viabilidad del Proyecto Departamento de Desarrollo Integral

Por ultimo definir si se tiene la capacidad para llevar a cabo el proyecto.

### *Análisis de Aptitudes y Actitudes de la Institución*

- Se integra el proyecto del DDI a la filosofía de la UANL (perfil del egresado...).
- Existe la disposición de la UANL, que se ve reflejada, con la implementación del Programa Educación Para la Vida.
- El director de la Preparatoria N° 9 presenta una actitud positiva hacia el proyecto.
- Cada uno de los docentes invitados a participar en el proyecto tiene claridad sobre los objetivos y metas del DDI.

- Se espera la aceptación de padres de familia, alumnos docentes y departamentos de la preparatoria N° 9 (se tuvo una respuesta positiva en la presentación del DDI).

### *Análisis de Competencias y Habilidades*

- Se cuenta con un grupo de docentes con disposición y perfil pertinente y con el propósito de desarrollarse profesionalmente (con oportunidad por parte de la administración de la escuela de subsanar las carencias que se detecten con cursos y talleres).
- La tesista tiene integrado como proyecto de vida la formación integral del adolescente.

### *Análisis de los Recursos Materiales y Presupuestales*

- Se cuenta con un oficina, mobiliario adecuado, archivero, computadora, impresora, bascula médica, con posibilidad de crecimiento.
- Apoyo económico para la realización de talleres y actividades.

### *Divulgación del Proyecto del DDI*

Para lograr el apoyo y compromiso de la comunidad involucrada se necesita que comprendan el proyecto, para que el docente, secretaria, prefecto... puedan canalizar estudiantes, es pertinente que tengan claro los fines y objetivos del DDI, cuales son sus límites y alcances.

Se necesita diseñar un programa de divulgación de los fines, objetivos y programas del DDI. Para esto en primera instancia se hizo la presentación formal en el auditorio de CASA de la UANL el día 8 de agosto 2002 en la entrega de horarios de los docentes del nuevo ciclo escolar, se implementa además una serie de circulares dirigidos a los departamentos, padres de familia, para presentar el DDI; se establecen relaciones con otras instituciones que tengan relación con la formación Integral del adolescente y se comparte la experiencia en congresos.

La campaña de difusión incluye: trípticos, folletos, circulares, separadores de libros, carteles, reuniones, informe de actividades y resultados en forma periódica. ANEXO D.03

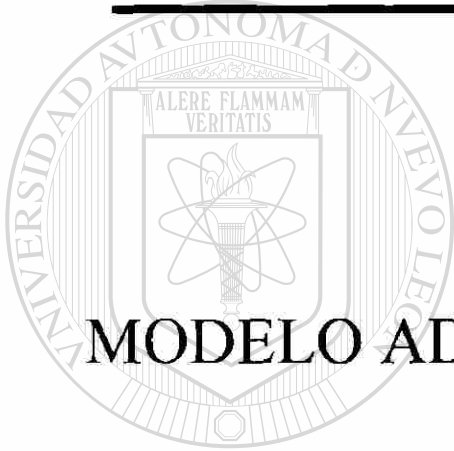

## CAPITULO V

# MODELO ADMINISTRATIVO PARA EL DDI

---

UNIVERSIDAD AUTÓNOMA DE NUEVO LEÓN

---

DIRECCIÓN GENERAL DE BIBLIOTECAS



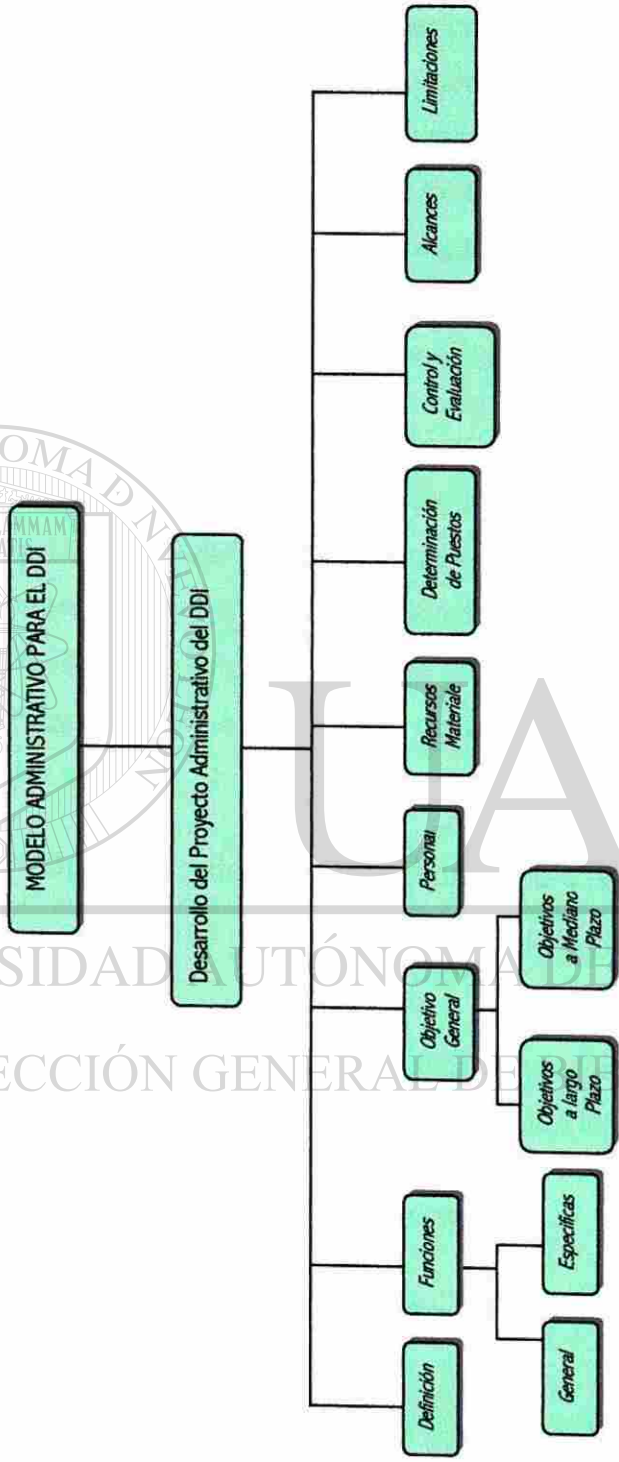
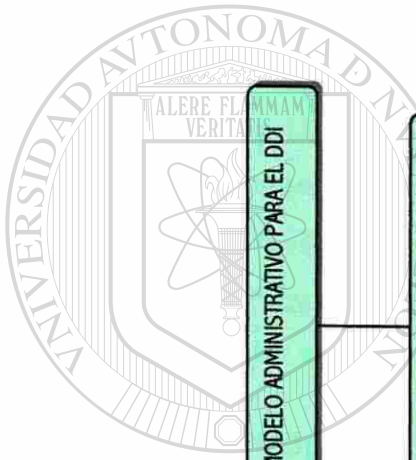

Mapa de contenidos del Modelo Administrativo para el DDI

## MODELO ADMINISTRATIVO PARA EL DDI

El Departamento de Desarrollo Integral es presentado el 8 de agosto de 2002, pretende dirigir sus acciones a cubrir las carencias psico-sociales que afectan indirectamente en el aprovechamiento académico, acciones que serán dirigidas no solo al alumno, sino al personal no docente, personal docente, padres de familia y a los alumnos dando atención especial en forma remedial a dos grupos extremos del espectro en aprovechamiento: a los rezagados con carencias socio-afectivas y a los de alto aprovechamiento con carencias psico-sociales. Con el trabajo dirigido al personal humano de la Institución se espera repercutir de manera general en la formación del alumnado.

Se propone iniciar con la aplicación de las estrategias a los alumnos que fueron detectados con problemática psico-social en la encuesta aplicada<sup>20</sup> y los alumnos repetidores. La propuesta consiste en ofrecer actividades extracurriculares de carácter formativo con la implementación de un Departamento de Desarrollo Integral, que organice, coordine y evalúe la operatividad de dichas actividades mediante un modelo basado en los conceptos de las teorías de la administración moderna.

### Desarrollo del Proyecto Administrativo del DDI

#### *Definición*

El Departamento de Desarrollo Integral tiene como función una medida preventiva y remedial en el campo socio-afectivo del estudiante de Educación Media Superior.

#### *Funciones*

El departamento se proyecta para cumplir con las siguientes funciones:

##### *General*

Establecer relaciones entre la administración de la escuela, los maestros tutores, padres de familia y los alumnos en general y en particular a los de alto riesgo con el propósito fundamental de desarrollar actividades extraescolares de carácter formativo.

<sup>20</sup> Encuesta elaborada por el Departamento de Desarrollo Empresarial de la Facultad de Enfermería de la UANL. Op.cit.



### *Específicas*

- Determinar mediante un diagnóstico las necesidades de la institución, de los alumnos de alto riesgo y mediante este programar las actividades pertinentes.
- Realizar un proceso administrativo eficiente que desarrolle los siguientes pasos: planeación, organización, ejecución, control y evaluación de los objetivos.
- Planear un programa de actividades para alcanzar las metas y objetivos.
- Organizar los recursos materiales y humanos para el cumplimiento del programa elaborado.
- Poner en práctica las actividades programadas.
- Tener un control operativo y del resultado obtenido con los alumnos, padres de familia e institucional.
- Hacer la evaluación correspondiente y retroalimentar el proceso.

### *Objetivo General*

Propiciar en estudiantes adolescentes del Nivel Medio Superior el vivir con plenitud y responsabilidad, consciente de sus potencialidades y limitaciones para alcanzar el éxito y mejorar sus relaciones con sus iguales, familia, escuela y sociedad. Haciendo énfasis en el apoyo a aquellos que requieren atención especial debido a su problemática académica o personal, esto, mediante estímulos adecuados y oportunos para formar hábitos de conducta, inculcar valores éticos universales y despertar la necesidad de seguirlos, guiarlos a revalorar la familia y a la comprensión de su entorno.

### *Objetivos a Largo Plazo*

El Departamento de Desarrollo Integral se plantea los siguientes objetivos a largo plazo:

1. Ayudar a que el alumno desarrolle su proyecto de vida en base a una vida autónoma y responsable.
2. Desarrollar actividades preventivas de salud física y mental.

3. Brindar asesoría utilizando herramientas psicológicas para fomentar factores protectores como: desarrollo de la autoestima, destrezas cognitivas y emocionales que le permitan enfrentar problemas y tomar decisiones asertivas.
4. Dotar al alumno de competencias sociales y culturales que le permitan comprender e intervenir de una manera efectiva sobre su mundo personal y social.
5. Orientar al padre de familia para mejorar su relación con el adolescente.
6. Fomentar la capacitación del docente con respecto a la formación de valores y actitudes del adolescente.
7. Sensibilizar al personal no docente con respecto a su actitud frente al adolescente.
8. Establecer líneas de comunicación con instituciones públicas relacionadas con la salud física y mental del adolescente.
9. Coadyuvar en el desarrollo integral del prestador de servicio social de áreas afines a las actividades del departamento, propiciando un clima motivador para la puesta en práctica de los conocimientos adquiridos durante su formación universitaria.

### *Objetivos a Mediano Plazo*

- 
- Dar atención y seguimiento a los alumnos de alto riesgo detectados.
  - Promover relación con los padres de familia; escuela para padres.

### *Personal*

Recursos humanos: El mínimo personal requerido en el departamento está constituido por el jefe del mismo y dos coordinadores, (una persona por cada turno) y prestadores de servicio social. Se recomienda solicitar los siguientes prestatarios de servicio social pasantes de las siguientes carreras.

- Dos de Psicología con especialidad en Clínica.
- Uno de Nutrición.
- Uno de Trabajo Social.

## *Recursos Materiales*

Espacio físico, se requiere privacidad.

Mobiliario de oficina: escritorio (s), sillas, computadora (s), archivero (s), papelería y útiles de escritorio.

## *Descripción de funciones*

La división del trabajo, pudiera seguir las siguientes especificaciones:

I. El jefe del departamento será el responsable de supervisar el funcionamiento eficaz y eficiente del mismo, y supervisará las actividades de los coordinadores y del resto del personal, según se haya determinado. Mantendrá comunicación constante con los subdirectores administrativo y académico de acuerdo a las necesidades, reportando mensualmente la programación de actividades. Dirigirá y coordinará una reunión operativa semanal. De acuerdo a las características del departamento; es importante que el responsable reúna algunas características, tales como buenas habilidades interpersonales, identificación con el personal, que mantenga un liderazgo flexible.

II. Los coordinadores, serán los encargados de supervisar las actividades del DDI en sus respectivos turnos. Se sugieren un mínimo de dos responsables, deben mantener una relación constante y directa con los maestros responsables de grupo en especial de los grupos de repetidores con el fin de detectar y atender oportunamente al alumno en riesgo. Cuando lo amerite mantendrán comunicación por medio de entrevista con los padres de familia. Los colaboradores deben cubrir el siguiente perfil:

- Vocación docente y de ayuda al adolescente,
- Habilidades para escuchar,
- Empatía,
- Habilidades de comunicación interpersonal,
- Conocimiento general de la psicología del desarrollo,

- Reconocer la existencia de problemas delicados para cuya solución deberá pedir ayuda (canalizar),
  - Manejo de psicodinámicas,
- III. Prestadores del servicio social pasantes de las siguientes carreras: de Psicología con especialidad en clínica, de Nutrición, de Trabajo Social. Su función será colaborar en las diferentes actividades del departamento y gracias a lo rico del programa tendrán la oportunidad de que contribuya en su formación profesional.
- IV. La función del personal administrativo (al crecer el DDI, harán falta) será la de apoyar todas las acciones de control administrativo requeridas por el programa. Su trabajo deberá ser apoyado con papelería específica, deberá tener habilidades en el uso de la computadora, ser una persona responsable, discreta y con habilidades de comunicación con los adolescentes.

### *Control y Evaluación*

El control se llevará mediante expedientes particulares de cada alumno que sea canalizado al departamento, donde se podrán observar los cambios operados.

Expedientes de los grupos donde se tendrá control de la inasistencia y disciplina de los mismos.

Reporte semestral de las actividades realizadas y las programadas para el siguiente periodo. ®

La evaluación se obtendrá a partir del número de servicios prestados, así como por los cambios operados en la disciplina, asistencia y aprovechamiento de los alumnos canalizados al departamento y por la aplicación de encuestas para definir la operatividad de los talleres y actividades realizadas.

### *Alcances*

Ayudar al adolescente en su desarrollo físico y mental fortaleciendo sus recursos internos y externos, ayudarlos a alcanzar una mayor madurez. Abarca los siguientes aspectos:

➤ **Biológicos**

Nutrición: sobrepeso y desnutrición.

➤ **Psicológicos**

Identidad , sexualidad, drogadicción , suicidio,

Autoimagen, anorexia, bulimia,

Autoestima, inseguridad, timidez, motivación,

Proyecto de vida. presión por expectativas de adultos,

➤ **Sociales**

Grupos de amigos: aceptación en el grupo, pandillerismo,

Familiares: familia disfuncional, maltrato familiar, padre o madre ausente, comunicación entre hermanos.

Noviazgo: relaciones sexuales prematrimoniales, embarazo.

➤ **Académicos**

Autoconocimiento de sus:

Limitaciones y potencialidades,

Metas y planeación,

Métodos de estudio,

Programación de su horario.

*Limitaciones*

Este departamento no tiene la finalidad de asesorar al joven que tienen problemas psicológicos graves, ni tampoco es un procedimiento de psicoterapia a largo plazo destinado al tratamiento de un nivel más profundo de los procesos psicológicos.



---

**ESBOZO BIOGRÁFICO DE LOS REPRESENTANTES DE LAS TEORÍAS CONSULTADAS**

---

**SULTADAS**

UNIVERSIDAD AUTÓNOMA DE NUEVO LEÓN

DIRECCIÓN GENERAL DE BIBLIOTECAS

---

## ESBOZO BIOGRÁFICO DE LOS REPRESENTANTES DE LAS TEORÍAS CONSULTADAS

### *Eric H. Erikson*

De padre danés nació en Francfort, Alemania en 1902. su padre murió poco después de su nacimiento, su padrastro Homburger lo adoptó ( sus primeros trabajos llevan el nombre de Homburger); en 1939 adoptó la ciudadanía norteamericana decidiendo retomar su apellido original.

Adquirió su entrenamiento psicoanalítico bajo la dirección de Ana Freud y August Aichhor en Viena. Participó como investigador asociado de psicología del Departamento de Neuropsiquiatría de la Escuela médica de Harvard, en la escuela de medicina de Yale, Universidad de California, Massachussets, Pittsburg.

Dentro de su trabajo se ocupa de la búsqueda de sentido y reconocimiento por parte de la juventud a un mundo cambiante y cada día más anónimo.

---

### *Friedrich Salomón Pers (Fritz Perls)*

Nace el 8 de Julio de 1893 en Berlín, Alemania. Se graduó como médico en la Universidad Friedrich Wilhelm de Berlín. En 1928 trata pacientes bajo la supervisión de Helena Deutsch; en 1928 ejerce práctica psicoanalítica en Berlín; Secas con Lore Posner el 23 de agosto de 1929.

De 1934 a 1934 ejerce la práctica psicoanalítica en Ámsterdam; en 1934 funda el Instituto Psicoanalítico del sur de África . en 1942 publica Ego, hunder and agresión. En 1950 funda el New York Gestalt Institute y en 1951 escribe Gestalt Therapy. En 1953 funda el Gestalt Institute of Cleveland, vive en Nueva York hasta el año 1955. De 1964 a 1969 trabaja en Esalen Institute, Big Sur (California). En 1969 publican Gestalt Therapy Verbatim y In and of the Garbage Pail. Muere de cáncer del páncreas el 14 de marzo de 1970 en Chicago.



Perls abandonó el psicoanálisis y se introdujo en el mundo de la psicología existencial. Inventó y puso en práctica varias formas de ayudar a la gente por medio de la confrontación; fue maestro de los opuestos o las polaridades. La terapia Gestalt nació en la década de los cuarenta con la publicación del libro *Ego, hunder and agresión: The Beginning of Gestalt Therapy*. Fue el fundador de este enfoque psicoterapéutico. Los antecedentes de la Terapia Gestalt provienen de diferentes fuentes y autores: Freud, Godstein, Moreno, Buber, Zeigarnik, Heidegger, Husserl, Kierkegaard, Korzybski, Vaihiger, Tillich, Lewin, Reich. Perls fue también influido por la Escuela alemana de la Psicología Gestalt o la Psicología Experimental de la Forma, fundada por Wertheimer y sus discípulos Kölher y Kofka.

Por sus raíces humanísticas, la Terapia Gestalt pertenece al movimiento denominado existencial.

### *Lev Semenovich Vygotsky*

Vygotsky nació el 17 de noviembre de 1896 en Orsha y se crió en Gomel' provincias de Belorusia. De 1913 a 1917 estudió historia, filosofía y leyes en la Universidad de Moscú; regresando a Gomel' de 1917 a 1924 en donde impartió cátedras de literatura, y psicología en varias escuelas y universidades.

Su trabajo sistemático en psicología comenzó en 1924 con la colaboración de Aleksandre Luria y N. Leontiev. Vygotsky fue influenciado fuertemente por Pavlov el descubridor del reflejo condicionado; por lo que adoptó métodos objetivos de investigación en oposición a los métodos introspectivos de Huserl.

En la década de 1924-1934 escribió sobre la relación de la experiencia social-el niño-el aprendizaje. Muere el 11 de junio de 1934 de tuberculosis a la edad de 38 años.

Sus trabajos fueron publicados después de su muerte en 1934 y suprimidas en 1936. El contexto histórico de conflictos políticos (Revolución Rusa) fue uno de los motivos por los que su obra es conocida en el resto del mundo hasta 1958.

Vigotsky considera que el hombre es heredero de toda una evolución filogenética (especie) y cultural por lo que su desenvolvimiento está caracterizado por el medio social en que vive. El aprendizaje se da mediante un proceso de relación del alumno con el profesor o con

otros alumnos más competentes, esto es, la conexión vital entre los mundos social y psicológico de los niños.

Su teoría del desarrollo de la lengua se anticipó a la psicología genética de Piaget describiendo el desarrollo de la lengua y el pensamiento lógico en niños y jóvenes en el curso de su interacción con los adultos, sus pares y el mundo que lo rodea.

El aprendizaje se produce por el constante diálogo entre el exterior y el interior del individuo, de la interacción surge una capacidad de abstracción para esta actividad se usan signos o palabra como medio para las operaciones mentales. Por lo que el aprendizaje entre los alumnos se va construyendo mediante el proceso de la relación del individuo con su ambiente socio cultural; con el soporte de la experiencia de otros individuos a lo que llamó Zona de desenvolvimiento próximo” (ZDP) esta zona es el tramo entre lo que el alumno puede aprender por sí mismo y lo que puede aprender con ayuda. Por lo que consideraba que el desarrollo individual y las relaciones sociales se interceptan por lo que la interacción social es muy importante.

Ha llamado la “toma de conciencia” al elemento de conciencia que da origen a los denominados procesos mentales superiores que son diferentes a los procesos mecánicos.

Vygotsky también reconoció la importancia del juego que proporciona al niño habilidades que son esenciales para actividades sociales, personales y profesionales.

De acuerdo a su teoría en la práctica pedagógica se necesita comprender al alumno desde el punto de vista cognitivo, afectivo, como socio-cultural para que pueda lograr su autonomía social.

DIRECCIÓN GENERAL DE BIBLIOTECAS

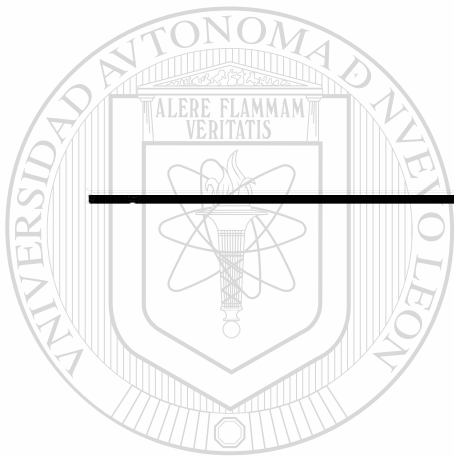

---

# GLOSARIO

UANL

---

UNIVERSIDAD AUTÓNOMA DE NUEVO LEÓN



DIRECCIÓN GENERAL DE BIBLIOTECAS

## GLOSARIO

Actividades lúdicas	Actividades que proporcionan placer similar al que ocasiona el juego, ésta también es una actividad lúdica.
Adaptación	De acuerdo a Piaget es el esfuerzo cognoscitivo del organismo (la persona pensante) para hallar un equilibrio entre él mismo y su ambiente y esto depende de dos procesos interrelacionados: la asimilación y la acomodación.
Administración Estratégica.	Modelo administrativo en que se analizan multifactores, se actúa con eficiencia y eficacia optimizando los recursos logrando las metas fijadas.
Alcances y Limitaciones.	Alcances el campo de trabajo que puede abarcar el Departamento de Desarrollo Integral y las limitaciones el campo que esta fuera de los alcances contemplados.
Alto aprovechamiento	Alumnos que mantienen altas calificaciones desde que ingresan a la Preparatoria.
Alumno de alto riesgo	Estudiante que de acuerdo a los estudio endémicos tiene mayor posibilidad de manifestar conductas, hábitos y costumbres que pueden conducir a sufrir daño físico o emocional a sí mismo o a otros.
Anorexia	Perdida del apetito por causas psicológicas, que en un principio puede ser voluntario y después están fuera de control y pone en riesgo la salud física.
ANUIES	Asociación Nacional de Universidades e Institutos de Educación Superior.
Aprender a ser	Completarse y hacerse autónomo, mediante el desarrollo integral con una actitud crítica y autocrítica con responsabilidad.
Asimilación	Significa que un persona adapta el ambiente a sí mismo dando referencia al mundo externo según éste lo concibe. Así el individuo experimenta un hecho en la medida que lo puede integrar.
Ausentismo	Que falta a clases en forma voluntaria y frecuente.

Autoestima	Concepto que se tiene la persona de su valía, se refleja en su confianza para actuar y poner límites entre otros aspectos.
Autoimagen	Autopercepción que tiene la persona, se siente disminuido, con garbo, desaliñado, seguro, inseguro, se siente “normal”, “anormal”...
Autonomía	Capacidad de tomar decisiones asertivas, poner límites, actuar, tomar riendas de su vida con responsabilidad, ser autosuficiente.
Axiológico	Comprendido dentro del campo de los valores humanos.
Bioenergética	La energía que genera el cuerpo.
Bulimia	Deseo irresistible de ingerir una cantidad no controlada y excesiva de alimentos.
Bulimia anoréxica	Ingesta desmedida de alimentos para después provocarse vomito para no aumentar de peso.
Canalizados	Cuando el alumno se refiere a algún otro departamento o Institución porque la atención que amerita está fuera de los límites del DDI.
Ciclo Escolar	Periodo en el que se imparten clases, que se dividen en semestres.
COFI	Comité de Formación Integral del la Universidad Autónoma de Nuevo León.
Cognoscitivo	Es la acción de conocer, de reflexionar, de analizar.
Colombianitos	Jóvenes que se caracterizan por su vestimenta pantalones holgados algunos con paliacates, los varones con aretes, tatuajes y se caracterizan por modismos en su lenguaje y actuar, se les conoce como colombianos por el tipo de música “ballenata” “ la salsa” populares en el país de Colombia.
Colonias populares	Colonias de clase media y media baja que constantemente se pueden ver mencionadas en la nota roja de los periódicos.
Competencias sociales	Tener un comportamiento social acorde con las exigencias del medio cultural. Tener respeto, sensibilidad y solidaridad hacia los demás. Capacidad de comunicación asertiva.

Competitividad	Competir por puestos, logros, calificaciones...sin importar los medios, ni los valores éticos.
Competitividad (la que se espera lograr)	Capacidad intelectual de creatividad e innovación y en la aptitud para aplicarlas en una realidad siempre cambiante.
Comportamiento de riesgo	Acciones, hábitos y costumbres que pueden conducir a sufrir daño físico o emocional a sí mismo o a otros.
Comunicación asertiva	Competencias que permitan plantear y resolver problemas apropiadamente, pensar críticamente y expresar éstas ideas en forma clara.
Conductismo	Corriente de la sicología en que el comportamiento es el objeto de estudio y la observación el método; excluye la introspección.
Consumismo	Condicionamiento social para consumir lo que este de moda sin detenerse a pensar si realmente le hace falta. Este condicionamiento se recibe a través de los medios de información (la radio, la televisión, los periódicos, las revistas etc.) pero también en la escuela y en la sociedad en general.
Contexto	El contexto se refiere a las situación, el lugar, el ámbito donde se ubica un determinado problema que se quiere analizar.
Contexto institucional	Descripción de la situación en que se encuentra la Institución que abarca su historia, su presente y su visión de futuro, incluye su filosofía y políticas como aspectos materiales o humanos.
Control y evaluación	Vigilar que las cosas se desarrollen como a sido planeado en tiempo y forma.
Cultura	Costumbres heredadas por los progenitores y la sociedad, vestido, lenguaje, actitudes, valores.
Curriculo	Conjunto de conocimientos, actividades, experiencias, métodos de enseñanza y otros elementos y medios, empleados para alcanzar los objetivos de la acción educativa en un campo determinado.
Depresión	Para que exista un estado de depresión necesita haber pasado por lo menos dos semanas en un estado de animo deprimido con

una pérdida de placer o interés por casi cualquier tipo de actividad, en los adolescentes el estado de ánimo puede ser irritable en lugar de triste.

El joven debe presentar además por lo menos otros cuatro síntomas, como cambio de apetito, de peso, del sueño y de la actividad psicomotora; falta de energía, desvalorización o culpa, dificultad para pensar, concentrarse o tomar decisiones y pensamientos recurrentes de muerte, intentos de suicidio, los síntomas deben mantenerse la mayor parte del día por lo menos durante dos semanas, por lo general esto le afecta en su estado de salud y/o en su aprovechamiento académico.

Desajustes de la personalidad

Problemas asociados a la adaptación a una cultura diferente, que se da tras la inmigración o con la expresión de hábitos, costumbres y valores propios a la cultura del joven. No confundirse con trastornos de la personalidad.

Desarrollo

Se relaciona con cambios dirigidos al proceso socio-psicológico.

Desarrollo anormal

A un desarrollo impredecible, que varía en el ritmo y la intensidad que se esperan en el desarrollo normal de acuerdo a las teorías presentadas.

Desarrollo holístico.

Contemplar el desarrollo del joven en su totalidad como ser humano y no limitarse a un solo aspecto.

Descodificar

Se define como el abandono que hace el alumno de los cursos o carrera a los que se ha inscrito, dejando de asistir a las clases y de cumplir las obligaciones fijadas, lo cual afecta la eficiencia terminal del conjunto. Es un indicador, ya que si se toma en cuenta el total de las deserciones de los alumnos, permite apreciar el comportamiento del flujo escolar en una generación.

Disciplina

Adquirir hábitos de orden en todos los aspectos de su vida que incluye los hábitos de reflexión y estudio.

Dispersión de la superficie

Estado por el que pasa la persona más comúnmente el niño o el adolescente cuando a vivido una experiencia de agresión gene-



ralmente por un tiempo prolongado. Esta “agresión” pudo ser en algunos casos necesaria par su salud física como lo es el haber sufrido una o varias cirugías o tratamiento médico severo como la quimioterapia; pero también puede ser ocasionado por el maltrato físico o la violación. El no bañarse lo sirve como una coraza que lo protege en forma inconsciente de igual manera puede ser determinadas prendas (una cachucha) que le imprime seguridad. Este proceso que es inconsciente puede superarse con el tiempo al desaparecer el estado de agresión.

El tiempo “normal” puede variar dependiendo del grado o tiempo de duración de la experiencia vivida; si está situación afecta su salud o socialización es conveniente la valoración psicológica.

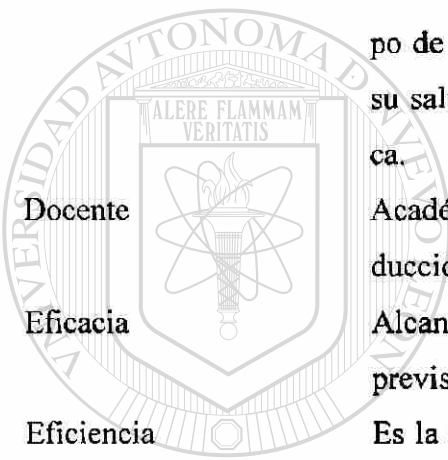

Docente

Académico cuya función es el ejercicio de la docencia o conducción del proceso enseñanza aprendizaje.

Eficacia

Alcanzar resultados adecuados, de acuerdo con los objetivos previstos.

Eficiencia

Es la relación que se puede establecer entre los objetivos logrados y los objetivos programados, teniendo en cuenta tanto el tiempo como los recursos empleados: humanos, financieros y materiales.

Eficiencia Terminal

Relación cuantitativa entre los alumnos que ingresan y los que egresan de una determinada cohorte. Se determina al dividir el total de los alumnos que se inscribieron al primer semestre y los que concluyen los estudios establecido por el plan de estudios.

Egocentricidad

Para Piaget es el estado de confusión entre el sí mismo y el mundo externo. En esencia, todo la conducta del niño pequeño descansa en una falta de diferenciación entre este y su ambiente.

Egresado

Es el alumno que habiendo aprobado y acreditado todas las asignaturas del plan de estudios, se hace acreedor al certificado correspondiente.

Egreso	Total de estudiantes que al finalizar cada año escolar concluye un plan de estudios debido a que aprobó y acreditó la totalidad de las asignaturas y actividades establecidas en éste.
El método TeamUP	Equipo y diseño de proyectos TeamUP. TEAM Technologies inc.® es un programa orientado hacia las organizaciones del sector público y privado para perfeccionar la organización.
Empatía	Capacidad de sentir y comprender las emociones ajenas como propias mediante un proceso de identificación con el otro.
Estereotipo	Concepción aceptada por un grupo sobre aspectos sociales. Ejemplo “es como una Barbie”.
Estrategias	Es el mecanismo que permite hacer y desarrollar la propuesta.
Estudiante	Es el marco de referencia en que se basan las decisiones para determinar la naturaleza y el rumbo del DDI. Es la persona que mantiene relación de aprendizaje con la institución a partir de su inscripción y con independencia del ritmo que sigan sus estudios; así, el hecho de ser irregular no le quita ese carácter, que sólo se pierde por egreso o por abandono. Puede quedar temporalmente sin esta categoría cuando queda suspendido por haber quedado en quinta o sexta oportunidad; si reprueba la sexta oportunidad pierde su derecho de inscripción en la Universidad.
Función simbólica	Piaget lo define como el inicio del simbolismo (una piedra se convierte en una almohada y el niño imita la acción de dormir apoyando en ella su cabeza). La función simbólica tiene un gran desarrollo entre los 3 y los 7 años. Es común que se realice en forma de actividades lúdicas (juegos simbólicos).
Grupos etéreos	Grupo de personas que tienen determinadas costumbres que son de alguna manera diferentes a la generalidad.
Hábitos	Los hábitos fundados en el aprendizaje, la educación y la disciplina no son sino una larga cadena de reflejos condicionados.
Humanismo	Es el camino por el cual los hombres y las mujeres pueden llegar

a ser conscientes de sí mismos, de su forma de actuar y de pensar, cuando desarrollan todas sus capacidades pensando no solamente en sí mismos, sino de acuerdo con las necesidades de los demás.

**Identidad universitaria** Tener un sentido de identificación y pertenencia con la Universidad. Incluye el hacer propios la Visión, la Misión y los Valores de la institución.

**Ideología del éxito personal** Basar el éxito en los logros económicos sin importar los valores universales ni la familia. En contraparte existe el éxito personal basado en la contribución al desarrollo de la humanidad comenzando con el mundo más cercano como la familia.

**Impacto** Grado de influencia positiva o negativa. Cuando se espera un impacto positivo, se habla de oportunidades. Cuando se espera un impacto negativo se habla de amenazas.

**Índice de Rezago** Indicador obtenido a partir de la relación entre al número de alumnos que no han acreditado mas de tres materias (AR), y el total de alumnos formalmente inscritos (TA). se calculará a través de la formula:

---

$$IR = (AR/TA) \times 100$$

**Índice de eficiencia terminal** Este indicador se obtiene a partir de la relación entre el número total de alumnos de primer ingreso (PI) en determinado ciclo escolar y el número total de egresados (TE) de la misma cohorte, considerando el tiempo de duración promedio de cada nivel de enseñanza. El resultado se multiplica por 100 para obtener, de este modo, el valor porcentual. Se calcula a través de la siguiente formula:

$$IET = (TE/PI) \times 100$$

**Individualismo** Personas que se benefician de la situación, que sólo piensan en ellas mismas, sin importarles lo que les pase a los demás.

**Ingreso** Número total de estudiantes que se inscriben en los tiempos establecidos en la institución para seguir el plan de estudios.

Interiorice

La reflexión que cada persona ejerce al reflexionar sobre lo que es ella, vivenciando la experiencia vivida.

La Luz del Mundo

Secta religiosa mexicana; fue fundada por Eusebio Joaquín González que nació en Colotlán, Jalisco, el 14 de agosto de 1898; En 1925 fue bautizado en la secta Pentecostés con el nombre de Abraham, posteriormente en la ciudad de Monterrey el 6 de abril de 1926 tuvo un "llamamiento" de parte de Dios que le hizo su profeta cambiándole el nombre por Aarón; fundó la iglesia en la ciudad de Guadalajara, Jalisco con el nombre "*La Iglesia del Dios vivo, columna y apoyo de la verdad, La Luz del Mundo*".

Después de la muerte de Aarón sostienen que la Palabra de Dios no puede venir por otro conducto sino por boca del "Siervo de Dios", Samuel hijo de Aarón Joaquín.

Su principal celebración es el culto al hermano Aarón y la celebración de la Santa Cena una vez al año (en agosto) en la ciudad de Guadalajara, donde se fundó la primera colonia llamada "Hermosa Provincia", es la sede desde donde gobiernan a todos sus seguidores y donde construyeron su principal

Casa de oración, un templo de dimensiones monumentales. A este lugar llegan los peregrinos de todo el mundo cada año.

Libertad de cátedra

Es la que se fundamenta en el Artículo 7 de la Ley Orgánica de la UANL que menciona que "Son normas permanentes en el quehacer de la Universidad, los principios de libertad de cátedra, investigación y libre manifestación de las ideas en un marco permanente de respeto a la pluralidad de pensamiento y a la tolerancia que deben guardarse entre sí los miembros de la comunidad universitaria".

Libido

Una fuerza innata, que en parte es sexual y una fuerza que impulsa a la realización como el impulso, deseo, compulsión...

Machismo	Hacer predominar las ideas y posturas de los varones, así como darles preferencia en las actividades sociales y laborales.
Mentes abiertas	Flexibles, adoptar la indagación como actitud vital, tolerar la ambigüedad y la incertidumbre. Dispuestos a afrontar los constantes cambios, disposición hacia el aprendizaje permanente, capacidad para plantear y resolver problemas, disposición hacia la búsqueda de resultados.
Método FODA.	Esta metodología es un sistema de análisis estratégico que sirve para estudiar las fortalezas y oportunidades, y las debilidades y amenazas que interna y externamente se presentan en el contexto.
Morbimortalidad	Relacionado con la enfermedad y muerte.
Mundo globalizado	Fenómeno que caracteriza a la sociedad contemporánea: el cambio rápido y permanente debido a las constantes innovaciones científico–tecnológicas y la universalización de los mismos. En donde lo local y lo universal tienen fronteras borrosas ocasionado por la revolución de la comunicación y los transportes.
Necesidad socio afectiva	Se toman como necesidades socio afectivas las carencias que dificultan el poder tener una comunicación asertiva, poner límites, tener organización, manejo de las emociones y el desarrollo de un proyecto de vida.
Neoliberalismo económico	Época de cambio rápido y permanente. Una profunda revolución científica y tecnológica. La universalización de los fenómenos sociales, políticos, económicos, etc. Que ha impactado en los sistemas productivos y laborales. La riqueza de las naciones se mide en la producción de mercancías cuyos insumos principales y factores de competitividad son los recursos naturales y la mano de obra barata. Economía abierta y competitiva basada en la globalización económica que permite a la empresa instalarse y producir bienes y servicios en no im-

porta en que lugar y venderlos en cualquier otro lado del mundo.

Orientación

Proceso que tiene como objetivo el desarrollo óptimo del individuo tanto para su propio bienestar como para el de la sociedad.

Pares

Jóvenes de la misma edad, amigos, compañeros de clase.

Percepción

Percibimos el mundo exterior en razón del nuestro propio de acuerdo a la preposición del filósofo Kant: "Vemos las cosas no como ellas son sino como somos nosotros". Siempre se proyecta sobre las percepciones cierto grado de fantasía. Necesita hacerse una distinción entre sensación, es decir, la recepción del estímulo, y la percepción que incluye el conocimiento de la existencia del objeto. La percepción no es solo la combinación de diversas sensaciones sino también la integración de los nuevos estímulos percibidos en experiencias pasadas incluyendo la elaboración de ciertos detalles y descuidando otros. Así varias personas testigos de un accidente nos contarán varias versiones del mismo.

La percepción no es sólo un factor de conocimiento sino que depende de una función cerebral de agrupamiento y organización que funcionan de acuerdo a ciertos principios. La teoría de la Gestalt sostiene que estos principios son independientes de nuestra interpretación pueden clasificarse en factores de proximidad, semejanza, dirección e inclusión.

La teoría de la correspondencia nos lleva a la presunción de un mundo mecanizado, estático; se aprieta el botón a y tenemos la correspondencia a una manzana, se aprieta el botón b y tenemos la de un perro. La teoría de la Gestalt pretende demostrar que lo que percibimos no son elementos simples y rígidos. Una percepción es el resultado de la interacción de dos estímulos la figura y el fondo; el valor de cada elemento

simple se modifica por lo que le rodea ejemplo:

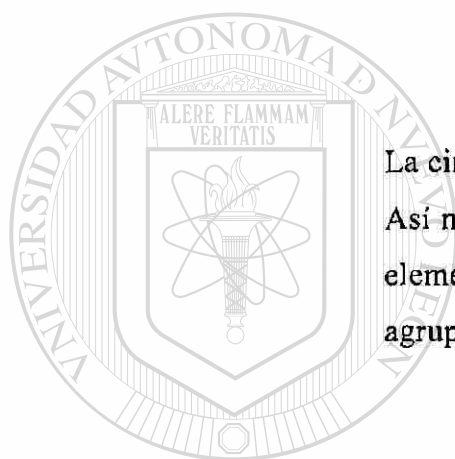
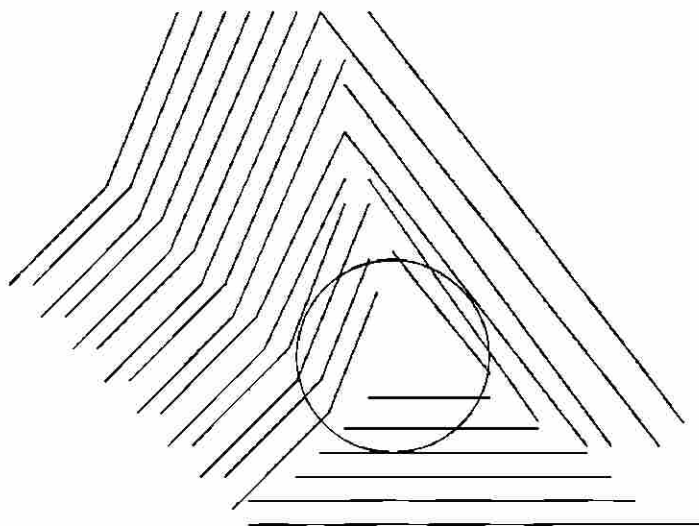

La circunferencia no está deformada.

Así mismo la percepción no es solo la suma de las partes, los elementos toman forma de acuerdo a la manera en que se agrupan.

UANL

UNIVERSIDAD AUTÓNOMA DE NUEVO LEÓN  
DIRECCIÓN GENERAL DE BIBLIOTECAS

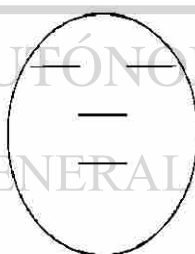

El todo es más que la suma de las partes.

#### Planeación Estratégica

Se orienta hacia el logro de los resultados por medio de un proceso continuo aprovechando oportunidades y estableciendo y corrigiendo cursos de acción a largo plazo. Implementar un plan estratégico incluye: propósito estratégico, objetivos, estrategias y las tareas requeridas para lograr el proyecto. Basándose en el



análisis primero, de los factores que inciden en la formación del adolescente y restablecer cuales son las necesidades no cubiertas y las áreas de oportunidad y segundo el análisis de las fortalezas, debilidades, amenazas y oportunidades con las que cuenta la institución para enfrentar la problemática, implementar y programar los mecanismos que permitan hacer y desarrollar la propuesta.

Prescriptiva

Decirla al joven lo que “necesita” hacer con carácter normativo, es decir esperar que las cosas se hagan como se indican, sin reflexión. (como una receta).

Programa estratégico de acción

Es la implementación del proyecto es decir la planificación y puesta en marcha de aquellas actividades tendientes a procurar los cambios visualizados a traves del proyecto estratégico.

Propósito estratégico

Es el propósito del Departamento en torno al cual se fijan los objetivos, estrategias, tácticas y responsabilidades adecuados y oportunas.

Prospectiva

Reflexión para aclarar las acciones presentes a la luz de los futuros posibles.

Proyecto de vida

Visualizar un futuro deseado y fijarse metas y acciones que lo conduzcan a él.

Psicoanálisis

Corriente psicoterapéutica creada por Sigmund Freud. Surgió sobre todo como un método para determinar las causas de la neurosis y su curación. Se fundamenta en el supuesto de la existencia de un inconsciente al cual son reunidos los complejos psíquicos desagradables o irresistibles por la “censura” que la conciencia ejerce. El método consiste en la interpretación de los gestos, conductas y por medio del interrogatorio de las causas de la perturbación y la curación mediante presentar a la conciencia del enfermo las causas verdaderas de los trastornos.

Psicología

Ciencia que estudia la conducta del hombre, de sus experiencias intimas y de las relaciones entre ambas.

Racismo	Discriminación por apariencia física, por costumbres y hábitos culturales.
Recursos empáticos	Habilidades de sentir como otros, ponerse en los "zapatos" de otro.
Remedial	Tratamiento dirigido a corregir problemas ya existentes.
Revolución industrial	Cuando el hombre descubrió nuevas formas de producción y trabajo- que ya no se basaban exclusivamente en el esfuerzo físico, sino en la utilización de máquinas accionadas mediante el vapor, la energía hidráulica y la eléctrica.
Rezagados	Alumnos que al haber reprobado más de tres materias repiten el semestre, se incluyen los alumnos que habiendo quedado suspendidos por haber reprobado materias en quinta y sexta oportunidad al aprobarlas se reintegran.
Rezago	Es el atraso en la inscripción a las asignaturas subsecuentes del plan de estudios al término de un periodo lectivo.
Rol	Actitudes, patrones de comportamiento y atributos de personalidad definidos por la cultura en que el individuo vive como papeles sociales estereotipados.
Seguimiento de Programas o Proyectos	Aplicación de mecanismos de supervisión preventivos y correctivos que permiten la oportuna detección y corrección de las diversas etapas de un proceso.
Self	Uno mismo.
Servicio Social	Conjunto de actividades profesionales realizadas por los alumnos antes de egresar de una escuela superior o técnica, cuando el currículo de la misma carrera lo especifica como requisitos para obtener la certificación completa de esos estudios. Lo desempeñan en lugares donde se requiere sus conocimientos y generalmente no son de carácter lucrativo, ofreciéndose en ocasiones a los habitantes de más escasos recursos.
Servicio.	Apoyo que presta el Departamento a los alumnos, docentes y padres de familia en forma de talleres, consejería, o cualquier

	actividad programada.
SIDA	Síndrome de inmuno deficiencia adquirida.
Somatiza	Idea delirante cuyo principal contenido pertenece a la apariencia o funcionamiento del propio cuerpo.
Táctica	Es el conjunto de acciones llevadas a cabo para la realización de las estrategias.
Teoría de los sistemas.	Concibe al mundo como un gran sistema vivo, conectado con su medio ambiente, y cuyos componentes están interconectados y son interdependientes. Se puede comparar esta concepción con un rompecabezas. Los componentes de un sistema serán las partes del rompecabezas en donde una vez armado el todo será más que la suma de sus partes.
Trabajo en equipo.	El trabajo organizado en común acuerdo por los integrantes del Departamento. Cuando se refiere a los alumnos es en relación a las dinámicas programadas para realizarse en grupo.
UNESCO	Organización de las naciones unidas para la educación, la ciencia y la cultura. Esta organización es una dependencia de la ONU. Tiene el objetivo de promover, a través de la educación y la ciencia, la cultura y la comunicación, la colaboración entre las naciones, a fin de garantizar el respeto universal de la justicia, el imperio de la ley, los derechos humanos y las libertades fundamentales que la Carta de las Naciones Unidas reconoce a todos los pueblos sin distinción de raza, sexo, idioma o religión.
Universidad Autónoma de Nuevo León	Institución autónoma de educación media y superior que depende económicamente del estado. El fin de la UANL (Título Primero, Art. 2) es crear, preservar y difundir la cultura en beneficio de la sociedad. Para realizar los fines anteriores, la Universidad se apoya en los principios de libertad de cátedra y en el desarrollo de las funciones docentes, investigadora, difusora y de servicio social.
Valores y Actitudes del	Predisposición para reaccionar antes situaciones y conocimien-

**Alumno** tos de una manera determinada que influyen en todas los aspectos de nuestra vida. Puestos en los demás, reflejan como las personas se tratan entre sí, que unen a las personas, cómo las personas y los grupos se desempeñan individual y colectivamente. , especialmente en cuanto al trabajo escolar, los profesores y los compañeros.

**Vivencial** Experiencia vividas concientemente.

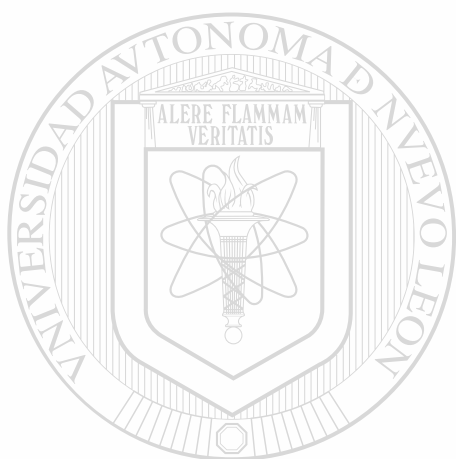

UANL

---

UNIVERSIDAD AUTÓNOMA DE NUEVO LEÓN



DIRECCIÓN GENERAL DE BIBLIOTECAS

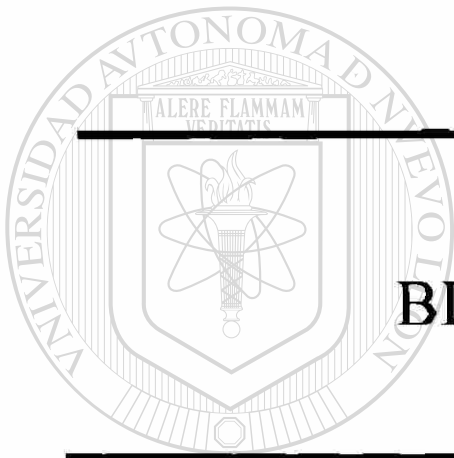

---

# BIBLIOGRAFÍA

---

UANL

---

UNIVERSIDAD AUTÓNOMA DE NUEVO LEÓN

DIRECCIÓN GENERAL DE BIBLIOTECAS



## BIBLIOGRAFÍA

ANTÓN, J. A. Y ROS, A. (1992). "*Educación emancipatoria y global. Hacia un reenfoco de la educación*". Comprender y transformar la enseñanza. Madrid.

ANTÓN, J. A. (1997) "*El papel de los medios de comunicación en la representación del mundo social*". Ponencia en Curso sobre Medios de Comunicación y Educación para el Desarrollo. Universidad Literaria de Valencia.

ANTÓN, J. A. (1992). "*La sensibilización de las sociedades industrializadas de finales de siglo, un problema cultural*". Editorial ENTREPUEBLOS. Valencia.

AUSUBEL, D. P. (1983). *Psicología Educativa*. México.

AYALA AGUIRRE, F. (1998). *La Función Del Profesor Como Asesor*. Editorial Trillas, México.

BOJAIL LUIS FELIPE Y COMP. (1980). *Bases para la Elaboración de una Política de Investigación científica*; UAM-X; Editorial Casa abierta al tiempo.

CODOTTO, M. J. (1992). *Guía para la enseñanza de valores ambientales* N° 13. UNESCO-PNUMA, Madrid, España.

CANESSA PATRICIA; CONNIE NYKIEL, R. N. (1997). *Manual para la educación en salud integral del adolescente* publicación de la OPS Washington Mayo.

CASTANEDO SECADAS CELEDONIO (1988). *Terapia Gestalt, Enfoque centrado en el aquí y el ahora*. Editorial Herder Barcelona.

CASTORINA JOSÉ ANTONIO, FERREIRO EMILIA, COL DE OLIVERA MARTHA, LERNER DELIA, (2000). *Piaget- Vigotsky: contribuciones para replantear el debate*, Editorial Paidós. México.

CASTREJÓN DIAZ JAIME (1982).; *El Concepto de Universidad*; Editorial Océano S.A. México.

CHAVARRIA CHAVEZ ALITET NAVIDAD. (2000) *Por Qué Invertir En Programas De Prevención*; Polifonía año 1. número 2, Preparatoria No 9 de la UANL.

CONSTITUCIÓN POLÍTICA DE LOS ESTADOS UNIDOS MEXICANOS, (2001) Editorial Cerda

DOLORS, J (1996). *La Educación Encierra un Tesoro*. Santillana, Ediciones UNESCO p.p. 95-109.

DONAS, S. (1992). *Marco Epidemiológico-Conceptual de la Salud Adolescente*. OPS. Representaciones de Costa Rica. San José.

ELIAS N. (1988). *El proceso de la Civilización. Investigaciones sociogenéticas y psicogenéticas*. Editorial Fondo de Cultura Económica. Madrid.

Equipo Y Diseño De Proyectos TeamUP. TEAM Technologies inc.®.(s/f).

ERIKSON, (1974).e. *Identidad, juventud y Crisis*. Editorial Paidós, Buenos Aires.

ESTATUTO GENERAL DE LA UNIVERSIDAD AUTÓNOMA DE NUEVO LEÓN Honorable Consejo Universitario el 6 de septiembre del 2000.

Familia y Adolescencia: *Indicadores de Salud* Fundación W.K. Kellogg Washington D. C. E. U. A. 2º impresión 1996.

FREIRE PAULO (1981). *Pedagogía del oprimido* Ediciones Siglo Veintiuno México, Pág. 121.

FRITZ PERLS (1986). *El Enfoque Gestaltico & Testimonios de Terapia* Ed. Cuatro Vientos 4ª reimpresión. Santiago de Chile.

GIMENO SACRISTÁN JOSÉ, PÉREZ GÓMEZ ANGÉL I. (1994). *Comprender y transformar la Enseñanza*. - Editorial Morata, S. C. Colección Pedagógica, 4ª Edición Madrid.

GIROUX, H. (1990). "*Cultura de masas y ascenso del nuevo analfabetismo. Consecuencias para la lectura*" en Los profesores como intelectuales. Hacia una pedagogía crítica del aprendizaje. Barcelona.

HERRERA RAMOS (2000). *La Formación Integral*. Guadalajara Jalisco, México. Documento del programa Institucional de Tutorías.

KIEV DR. ARI (19809. *Estrategias para el Éxito*. Ed. Diana 1º Edición / México.

KONNIKOVA, t. E. Y otros. (1977). *Metodología De La Labor Educativa*. Colección pedagógica, Editorial Grijalbo, México.

KOTLIARENCO, M. A., CÁCARES, I., FONTENCILLA, M., (julio 1997). *Estado del Arte en Resiliencia*, OPS.

La Educación Superior del Siglo XXI. Visión y Acción *Líneas Estratégicas de Desarrollo* Conferencia Mundial sobre la Educación Superior, París, 5-9 de octubre de 1998. ORGANIZACIÓN DE LAS NACIONES UNIDAS PARA LA EDUCACIÓN, LA CIENCIA Y LA CULTURA, Ed-98/CONF. 202/3 Prov. Rev.3 París, 9 de octubre de 1998, Original en Inglés.

LE BOULCH JEAN, (1995) *El desarrollo psicomotor desde el nacimiento hasta los 6 años Consecuencias educativas*, Editorial Paidós España.

LEWIS CARROLL *Alicia en el País de las Maravillas* Ed. Renacimiento, S.A. México 1963. Pág. 60.

LEY ORGÁNICA DE LA UNIVERSIDAD AUTÓNOMA DE NUEVO LEÓN 6 de junio de 1971.

LIPIETZ, A. (1996). "*La revolución multimedia: sentidos y sentido. El futuro de las culturas*". *Le Monde Diplomatique*, Nº 13.

MADDALENO, M. SUAREZ, E, N. (1996) *Manual de Medicina de la Adolescencia*. Serie PALTEX Nº 20. Organización Panamericana de la Salud Washington.



MAIR HENRY (1979) *Tres teorías sobre el desarrollo del niño*: Erikson, Piaget y Sears Amarrortu editores Buenos Aires.

McALISTER, ALFRED. (1998) *La Violencia Juvenil En Las Américas: Estudios Innovadores De Investigación, Diagnóstico Y Prevención*. OPS Agencia sueca de Cooperación Internacional para el Desarrollo.

MERANT ALBERTO L. (1977). *Las ideas pedagógicas de Henri Wallon* colección pedagógica Psicología y pedagogía Editorial Grijalbo, S.A. México D. F.

MUÑOZ GARZA MARIA DE LOURDES, CRUZ GAYTAN FRANCISCO JAVIER (1998). *Desarrollo de actitudes en el adolescente caso Preparatoria N°15 de la UANL*, Tesis que presentan para obtener el grado de Maestría en Recursos Humanos, División de Posgrado de la Facultad de Filosofía y Letras. San Nicolás de los Garza, Nuevo León.

NÚÑEZ; H. C. (1989). *Educación Para Transformar, Transformar Para Educar*, 8ª. Edición, IMDEC, Guadalajara, Jalisco, México.

OMS. *Capacitación para orientar adolescentes en sexualidad y salud reproductiva*, guía para los facilitadores. Organización mundial de la salud Ginebra, Suiza 1993.

---

PAPALIOAA D.E. WENDOKOS OLDS S. (1989). *Desarrollo Humano* Editorial McGraw-Hill 4ª edición, México.

PÉREZ MARTÍNEZ NOÉ M. GONZÁLEZ GONZÁLEZ ROBERTO, PÉREZ CHÁVEZ LUIS ALBERTO (1999) *El Departamento de Relaciones con la Comunidad*. Trabajo fotocopiado de la Materia Administración Educativa del Dr. Carlos Bravo Arnelo. División de Posgrado de la Facultad de Filosofía y Letras, UANL.

POUSOLL MORVIN (1992). *La psicología de la adolescencia* Editorial Fondo de Cultura Económica 4ª reimpresión México.

PROGRAMA EDUCACIÓN PARA LA VIDA DE LA UNIVERSIDAD AUTÓNOMA DE NUEVO LEÓN. 2000.

- RAPAILLE G. C. (1981) *Comprender a los Padres* Editorial Pomaire, Barcelona España.
- RAPORT R., RAPORT R., (1980). *Enriquezca su vida* Colección la Psicología y tú Harper & Row Latinoamericana, S.A. de C. V. México.
- REFORMA ACADÉMICA EN EL NIVEL MEDIO SUPERIOR, Secretaría Académica UANL 1993.
- ROS, A. (1994). *"El cambio actitudinal y en valores desde los materiales"*. Reprograñado.
- SIOLBERT, T. MUNIST, M. MADDALENO, M. SUAREZ, E. N. (1992). *Manual de Medicina de la Adolescencia*. Serie PALTEX N° 20 Organización Panamericana de la Salud Washington.
- STEINER, GEORGE A. (1996). *Planeación Estratégica. Lo que todo director debe saber*. Editorial Cía. Editorial Continental, S.A. de C. V. México 9ª Impresión.
- STONER F., JAMES A., y otros (1996). *Administración*. Editorial Prentice may, México 6ª Edición.
- SUAREZ, E. N. Y KRAUSKOPF, D. (1992). *El enfoque de Riesgo y su Aplicación a las Conductas en la Adolescencia*. Una Perspectiva Psicosocial.
- UNIVERSIDAD AUTÓNOMA DE NUEVO LEÓN  
VISIÓN 2006 UNIVERSIDAD AUTÓNOMA DE NUEVO LEÓN, Monterrey Nuevo león, marzo de 1998. DIRECCIÓN GENERAL DE BIBLIOTECAS
- Vivir mejor *Crisis y retos de la Adolescencia, Drogadicción*, Serie Los Hijos. (1989). SMD Editorial Omega S.A. México.
- VYGOTSKY, L. S (1984). *Pensamiento y Lenguaje*. Buenos Aires, Argentina: La Pléyade 220 p.
- WEINSTEIN, J. (1992). *Riesgo Psicosocial en jóvenes*. PREALC. Santiago de Chile.
- WERNER WOLFF (1970). *Introducción a la psicología* Editorial Fondo de Cultura Económica México.

YSUNZA MARISA LIC., (1982). *El grupo de Trabajo en la Educación Modular*; Cuaderno de Formación de Profesores; Editorial Casa Abierta al Tiempo UAM-X.

ZAPATA OSCAR A., AQUINO FRANCISCO. (1979). *Psicopedagogía de la motricidad, Etapa del aprendizaje escolar*, Editorial Trillas México.

AUSUBEL DAVID P. [www.davidausubel.org/index.html](http://www.davidausubel.org/index.html). Traducir [Más páginas de www.davidausubel.org](http://www.davidausubel.org)

GALEANO RAMÍREZ ALBERTO *Manual De Capacitación Para Directores De Centros De Formación*, Montevideo , Publicaciones de Cinterfor/ort.1999  
<http://www.ilo.org/public/spanish/region/ampro/cinterfor/publ/galeano>.

GUEVARA RAÚL A. *Currículo Nulo* Revista Digital de Educación y Nueva Tecnología Número 8 - Junio 2000 <http://contexto-educativo.com.ar/2000/6/nota-08.htm>

MAYA ARANGO PEDRO. *¿Cómo Debe Ser La Escuela Del Siglo XXI?* Revista Consudec. N°. 878 <http://www.edunexo.com/mexico/notas/directores.cfm?Name=155.txt> 30 /08/00

SUTERA MARCELA, DIAZ NÓBLEGA *Profesional Docente* N° 29 Buenos Aires. <http://www.edunexo.com/mexico/notas/directores.cfm?Name=1.txt>

VYGOTSKY LEV SEMENOVICH [Biblioteca Virtual de la OEI](#)

UNIVERSIDAD AUTÓNOMA DE NUEVO LEÓN

DIRECCIÓN GENERAL DE BIBLIOTECAS

---

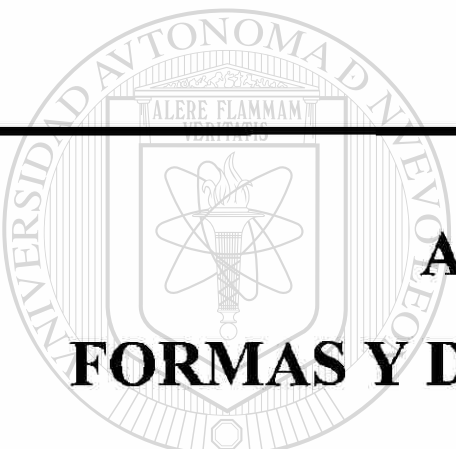

**ANEXO A:  
FORMAS Y DATOS CONSULTADOS  
PARA EL DIAGNÓSTICO DE  
NECESIDADES**

---

UNIVERSIDAD AUTÓNOMA DE NUEVO LEÓN  
DIRECCIÓN GENERAL DE BIBLIOTECAS



## ANEXO A.01: Aprovechamiento académico por turno en la Preparatoria No 9 de la UANL

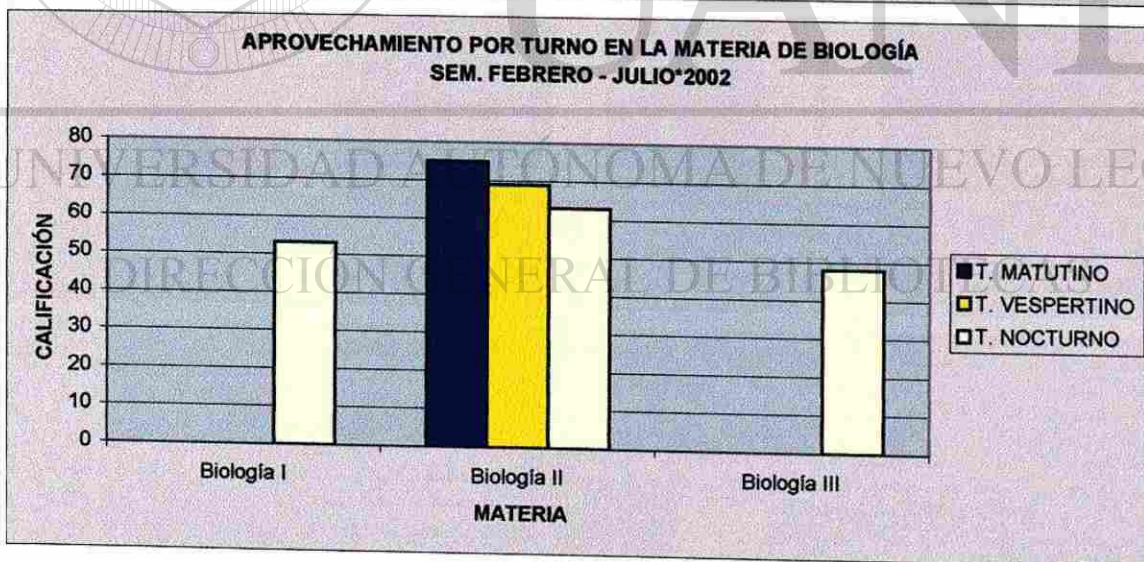
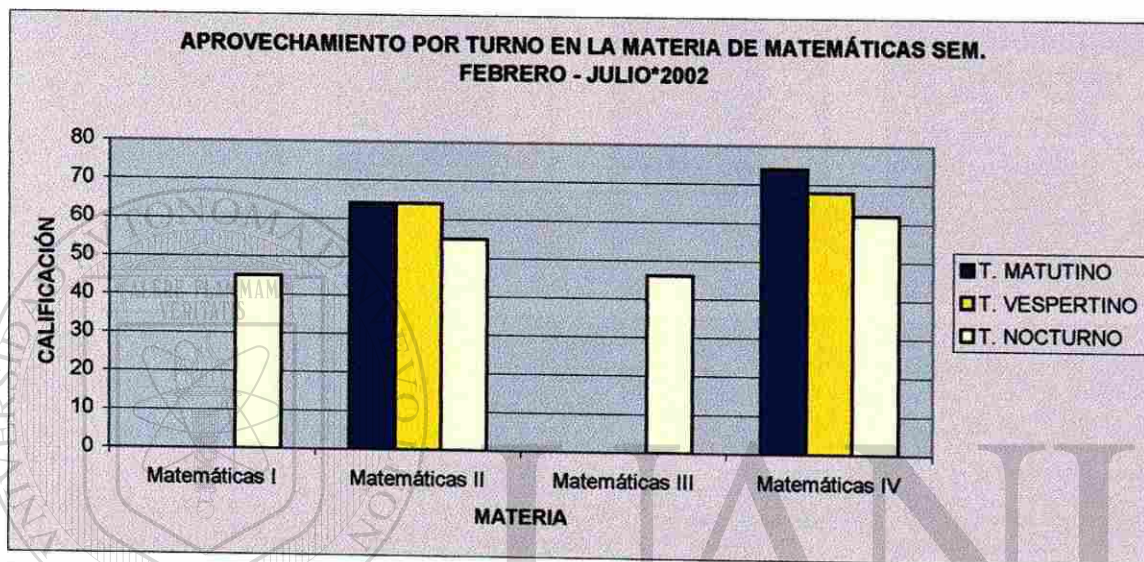



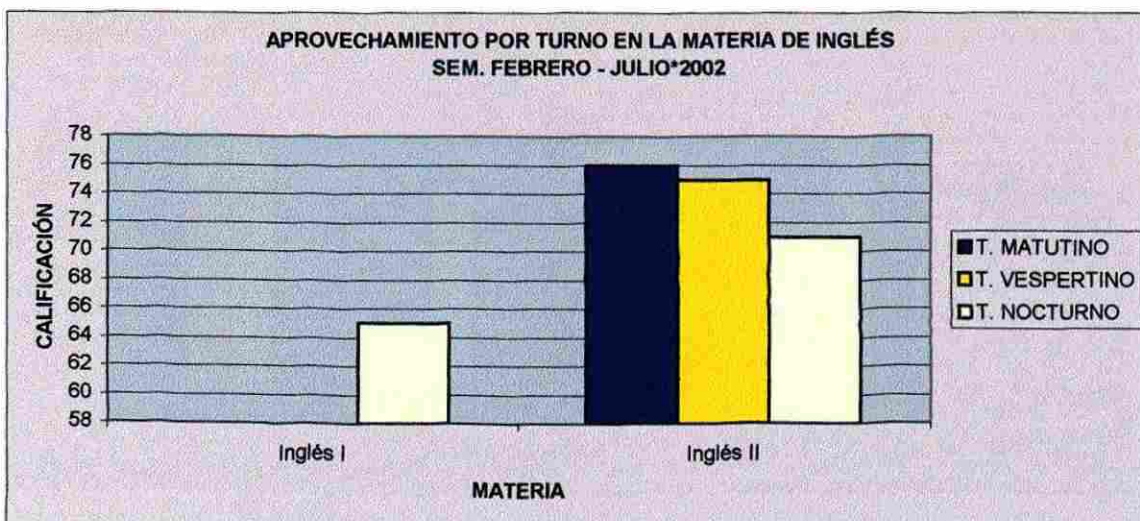
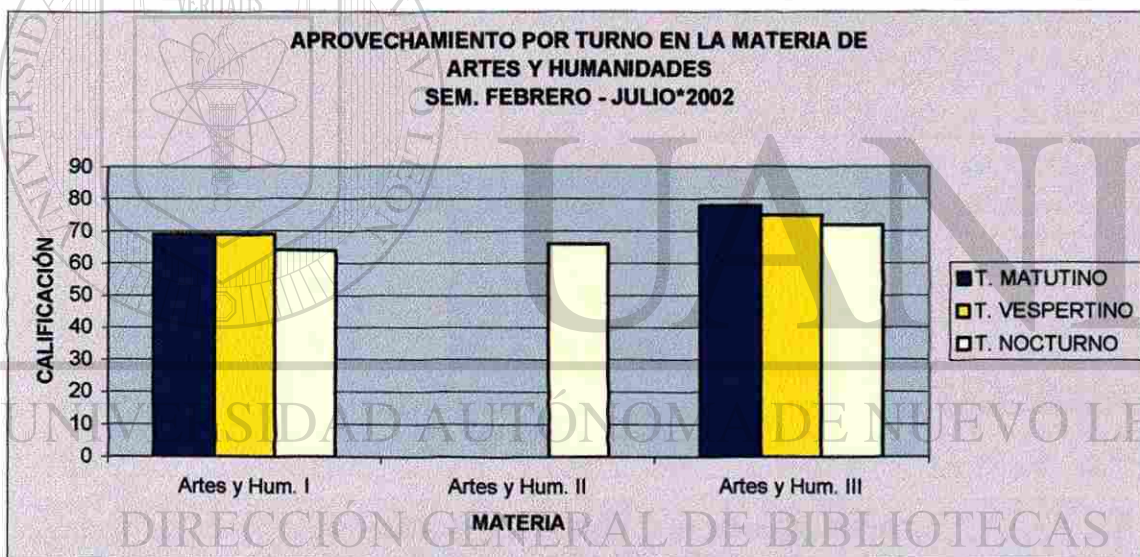
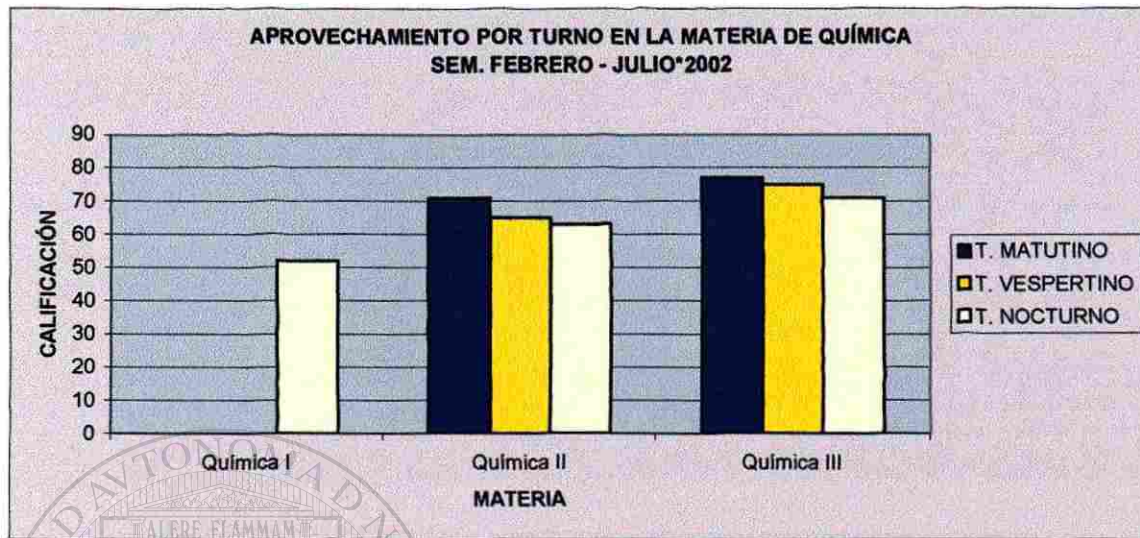



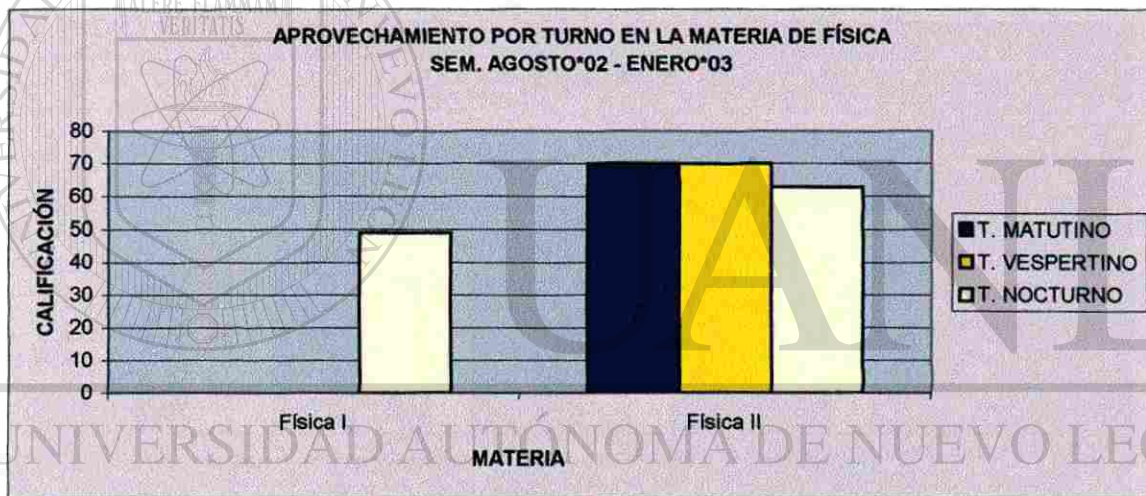



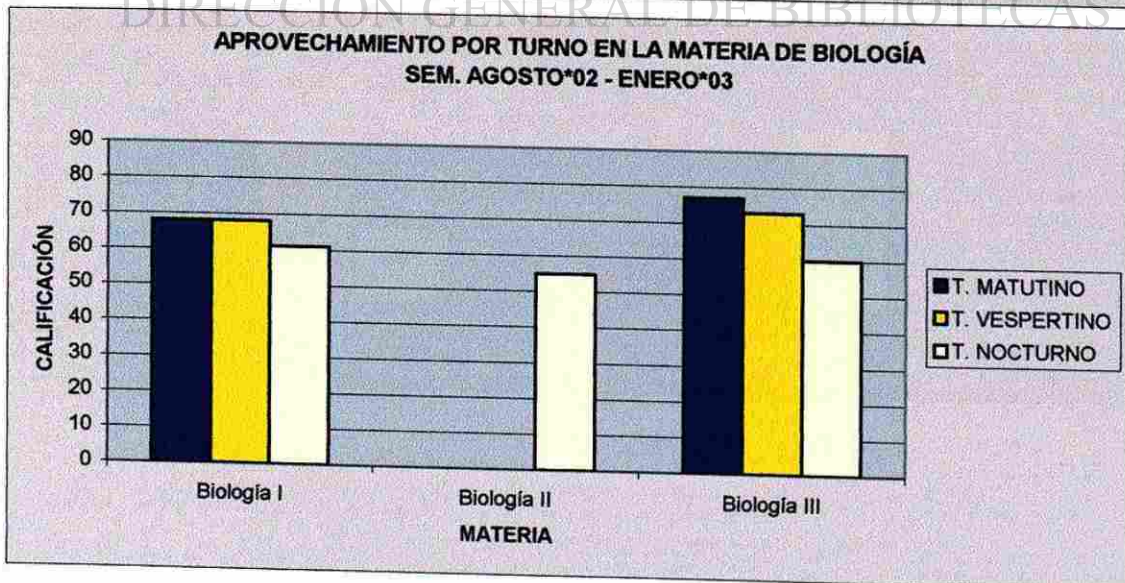
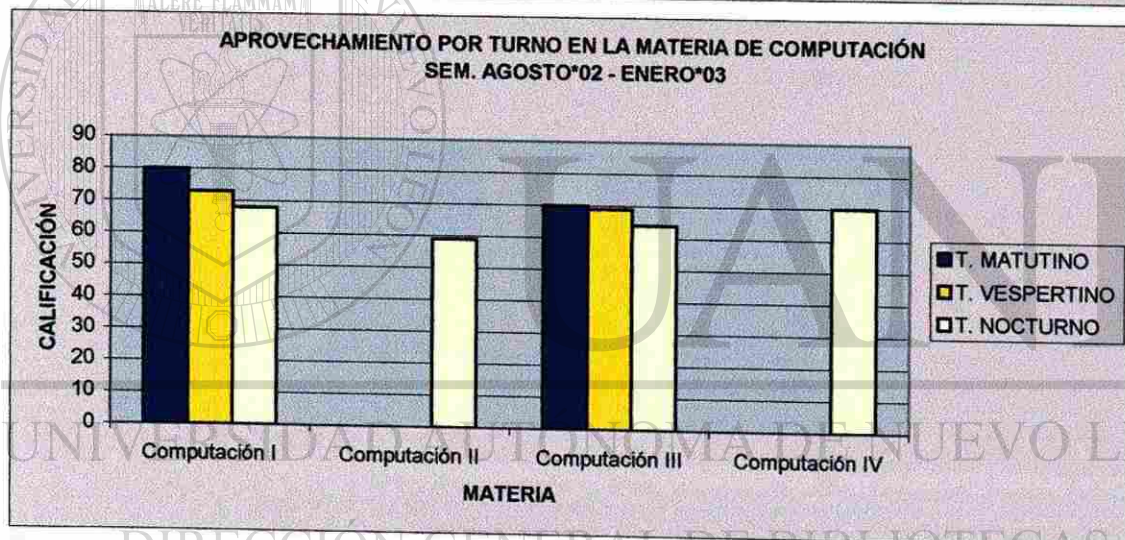
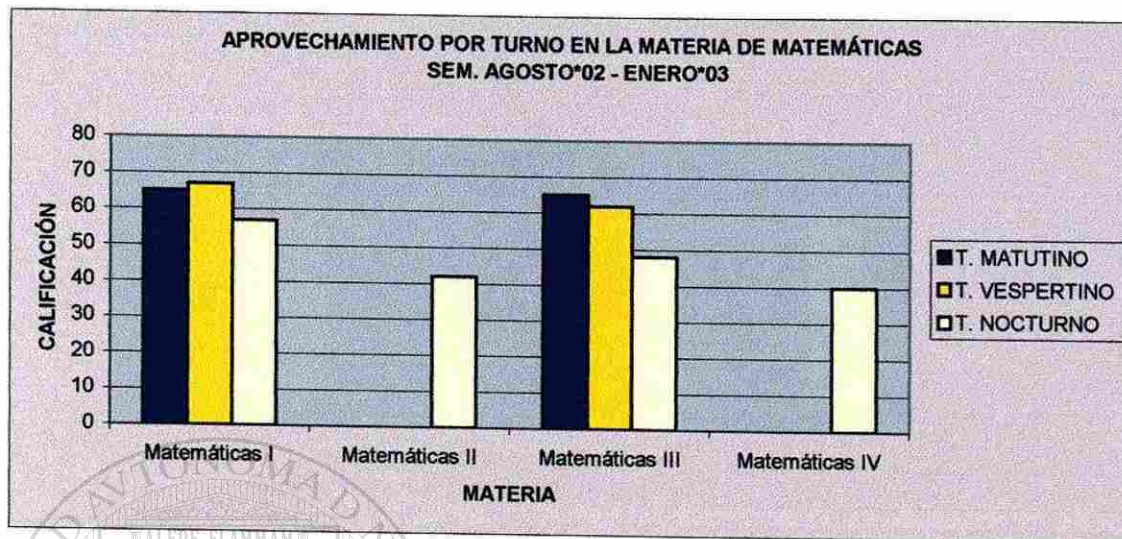



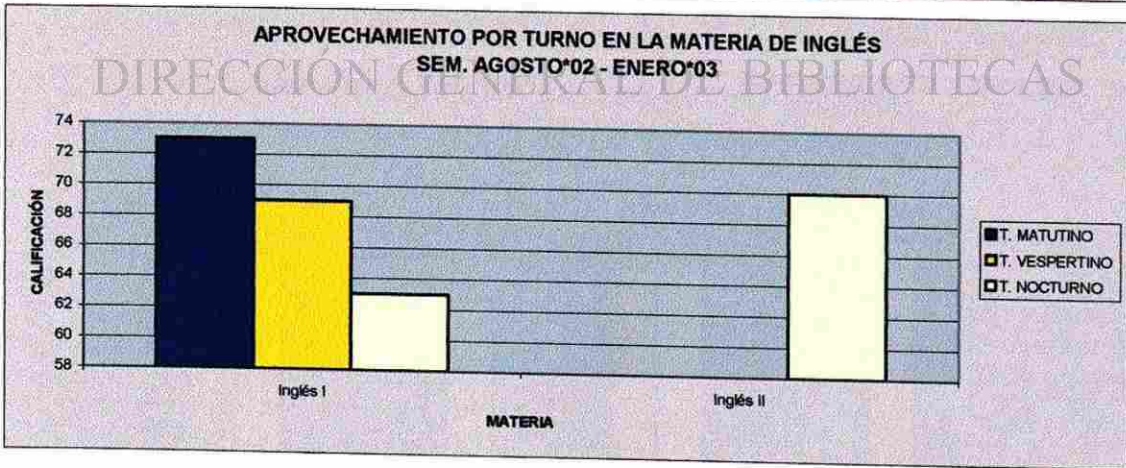
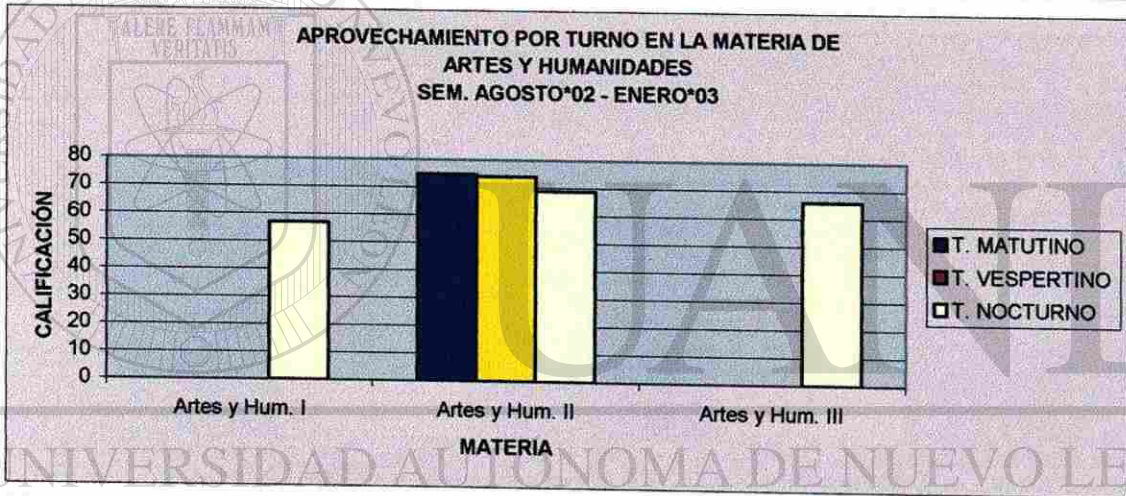
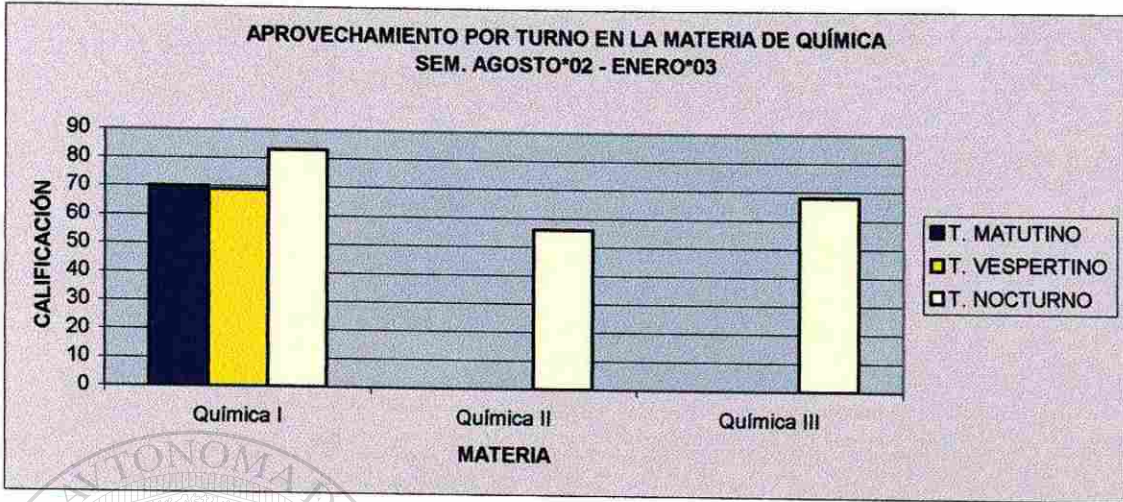



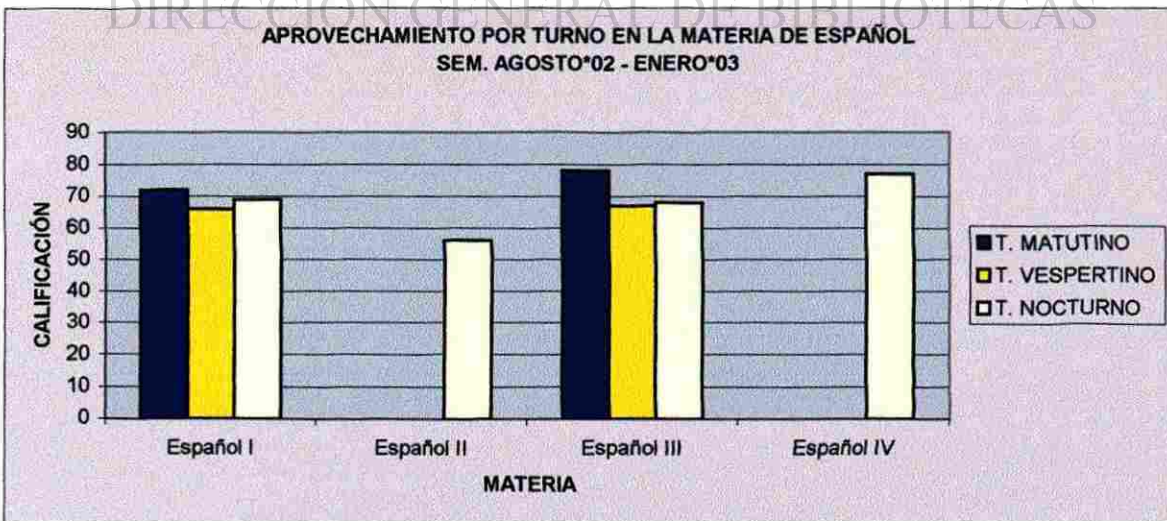
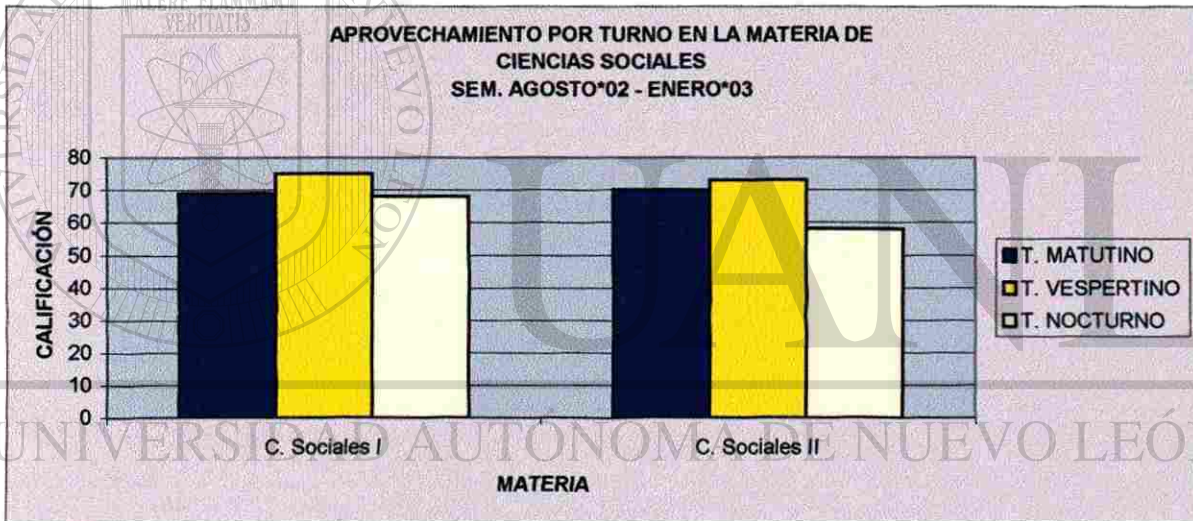
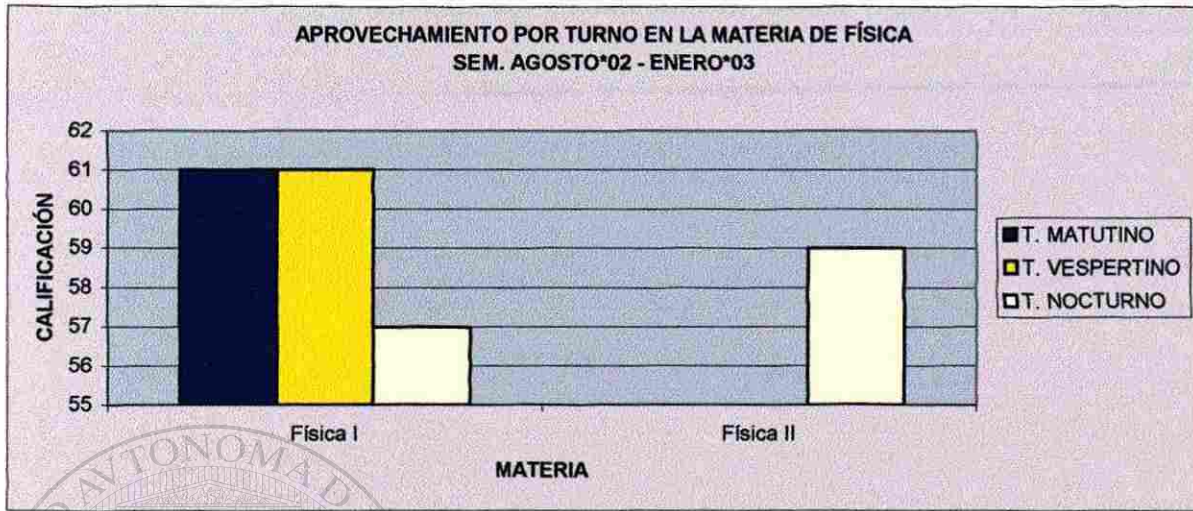

**ANEXO A.02: Encuesta de salud física y emocional aplicada por  
la Facultad de Enfermería de la UANL**

---

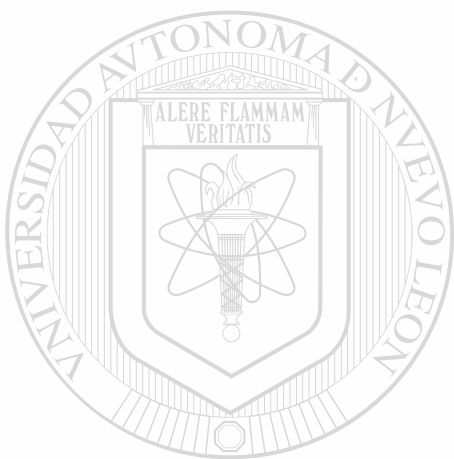

UANL

---

UNIVERSIDAD AUTÓNOMA DE NUEVO LEÓN



DIRECCIÓN GENERAL DE BIBLIOTECAS

**DATOS QUE DEBE ANOTAR LA PERSONA QUE LE ATENDERÁ EN EL MÓDULO**

**Módulo 1 (Antropometría)**

Peso \_\_\_\_\_ Kgrr.  
 Talla \_\_\_\_\_ cm.  
 Índice de masa corporal \_\_\_\_\_ Puntos  
 Perímetro Abdominal \_\_\_\_\_ Cm.

**Módulo 2 (Glicemia Capilar)**

¿CUÁNTO TIEMPO HACE QUE TOMÓ ALIMENTOS?

Menos de 2 horas \_\_\_\_\_  
 Más de 2 horas \_\_\_\_\_

Glicemia Capilar \_\_\_\_\_ mg/dl

**Módulo 3 (Tensión Arterial)**

Presión Arterial \_\_\_\_\_ mmHg

**Módulo 4 (Visual)**

Capacidad \_\_\_\_\_ Ojo Derecho \_\_\_\_\_ Ojo Izquierdo \_\_\_\_\_

**Módulo 5 (auditivo)**

Disfonía (Vía aérea) \_\_\_\_\_ Tiempo \_\_\_\_\_  
 Vértigos Si \_\_\_\_\_ No \_\_\_\_\_

Marque con una "X" en caso de encontrar alguna alteración.

Oído Derecho	<input type="checkbox"/>	Oído Izquierdo	<input type="checkbox"/>
Permeabilidad	<input type="checkbox"/>	Otalgia	<input type="checkbox"/>
Murmur	<input type="checkbox"/>	Perforación Timpánica	<input type="checkbox"/>
Cerumen	<input type="checkbox"/>	Otorrea	<input type="checkbox"/>

Registre las cifras de ambos oídos.  
 Audiometría \_\_\_\_\_ Oído Derecho \_\_\_\_\_ Oído Izquierdo \_\_\_\_\_

OBSERVACIONES: \_\_\_\_\_  
 \_\_\_\_\_  
 \_\_\_\_\_

**UNIVERSIDAD AUTÓNOMA DE NUEVO LEÓN  
 FACULTAD DE ENFERMERÍA**

DESARROLLO EMPRESARIAL

DIAGNÓSTICO DE SALUD INTEGRAL DE ESTUDIANTES  
 DE LA PREPARATORIA No. 9

Estimado Padre de Familia:

Tanto la Diabetes como la Hipertensión Arterial son enfermedades silenciosas y graves; si no se descubren o atienden a tiempo, pueden ocasionar complicaciones que impidan estudiar y provoquen gastos elevados en su tratamiento o rehabilitación, afectando la economía y la tranquilidad de su hogar.

A través del Módulo de Detección y Orientación ubicado en la Preparatoria No. 9 se llevará a cabo la valoración de la salud física y emocional de los estudiantes, que incluyen interrogatorio y pruebas para obtener el diagnóstico de la salud para detectar probable diabetes (gota de sangre), medir presión arterial, peso y talla, examen de vista y de oídos. Por lo tanto la Facultad de Enfermería y la Preparatoria No. 9 de la UANL, solicitamos su autorización para realizar a su hijo (a) la valoración antes señalada.

Monterrey, N. L., a 16 de julio de 2001  
**LIC. RAÚL HERÁCLIO TORRES VÉLEZ**  
 DIRECTOR DE LA PREPARATORIA No. 9

Autorizo a la Facultad de Enfermería de la UANL para que realice a mi hijo (a) las pruebas pertinentes incluyendo una prueba de glicemia capilar mediante la extracción de una muestra de sangre por medio de una punción en el dedo. La lanceta que se utiliza es nueva, estéril y será destruida después de la prueba.

\_\_\_\_\_  
**NOMBRE Y FIRMA DE ACEPTACIÓN**  
 DEL PADRE O TUTOR

Nombre del alumno: \_\_\_\_\_  
 No. de Matrícula: \_\_\_\_\_

## DATOS QUE DEBE ANOTAR LA PERSONA QUE LE ATENDERÁ EN EL MODULO, LO CUAL SERVIRÁ PARA VALORAR SU SALUD

SEÑALAR CON UNA CRUZ (X) A LA RESPUESTAS

- |  |            |                 |
|--|------------|-----------------|
| 1. ¿Sexo?  | Hombre ___ | Mujer ___       |
| 2. ¿Fecha de nacimiento?                           | Año ___    | Mes ___ Día ___ |
| 3. ¿Sabe si tiene Diabetes?                        | Si ___     | No ___          |
| 4. ¿Sabe si tiene Presión alta?                    | Si ___     | No ___          |
| 5. ¿Visita a su médico para controlar su Diabetes? | Si ___     | No ___          |
| 6. ¿Visita a su médico para controlar su Presión?  | Si ___     | No ___          |

11. ¿Usted fuma? Si \_\_\_ No \_\_\_

12. ¿Usted toma? Si \_\_\_ No \_\_\_

13. ¿Practica algún deporte o ejercicio,  
mínimo 2 veces por semana?

Últimamente ha notado que: Si \_\_\_ No \_\_\_

¿Tiene infecciones urinarias? Si \_\_\_ No \_\_\_

¿Se cansa mucho? Si \_\_\_ No \_\_\_

¿Ha perdido mucho peso? Si \_\_\_ No \_\_\_

¿Su visión es borrosa? Si \_\_\_ No \_\_\_

# PREPARATORIA NO 9

## Como soy

NO UTILIZAR ESTE ESPACIO

No de encuesta

Nombre \_\_\_\_\_ Edad \_\_\_\_\_ Fecha de nacimiento \_\_\_\_\_ Grupo \_\_\_\_\_

### ENUNCIADO DE MUESTRA

Realmente  
verdadero  
para mi

Mas o  
menos  
verdadero  
o para mi

Realmente  
verdadero  
para mi

Mas o  
menos  
verdadero  
o para mi

- |    |                          |                          |   |        |  |                          |                          |
|----|--------------------------|--------------------------|---|--------|--|--------------------------|--------------------------|
| a) | <input type="checkbox"/> | <input type="checkbox"/> | A algunos adolescentes les gusta ir al cine en sus ratos libres                           | Aunque | Otros adolescentes prefieren ir a eventos deportivos                                       | <input type="checkbox"/> | <input type="checkbox"/> |
| 1  | <input type="checkbox"/> | <input type="checkbox"/> | Algunos adolescentes sienten que son tan listos como otros de su edad                     | Aunque | Otros adolescentes no están seguros y se preguntan si son tan listos                       | <input type="checkbox"/> | <input type="checkbox"/> |
| 2  | <input type="checkbox"/> | <input type="checkbox"/> | Algunos adolescentes encuentran difícil hacer amigos                                      | Aunque | Para otros adolescentes es muy fácil   | <input type="checkbox"/> | <input type="checkbox"/> |
| 3  | <input type="checkbox"/> | <input type="checkbox"/> | A algunos adolescentes les va bien en los deportes  | Aunque | Otros adolescentes no sienten que les va bien en los deportes                              | <input type="checkbox"/> | <input type="checkbox"/> |
| 4  | <input type="checkbox"/> | <input type="checkbox"/> | Algunos adolescentes no están felices con la manera en que se ven                         | Aunque | Otros adolescentes están muy felices con la manera en que se ven                           | <input type="checkbox"/> | <input type="checkbox"/> |
| 5  | <input type="checkbox"/> | <input type="checkbox"/> | Algunos adolescentes sienten que están listos para hacer bien un trabajo de medio tiempo  | Aunque | Otros adolescentes sienten que no están muy listos para manejar un trabajo de medio tiempo | <input type="checkbox"/> | <input type="checkbox"/> |
| 6  | <input type="checkbox"/> | <input type="checkbox"/> | Algunos adolescentes sienten que si se enamoran de alguien, esa persona les corresponderá | Aunque | A otros les preocupa que cuando se enamoren de alguien, esa persona no les corresponderá   | <input type="checkbox"/> | <input type="checkbox"/> |
| 7  | <input type="checkbox"/> | <input type="checkbox"/> | Algunos adolescentes usualmente hacen lo correcto   | Aunque | Otros adolescentes con frecuencia no hacen lo que saben es lo correcto                     | <input type="checkbox"/> | <input type="checkbox"/> |
| 8  | <input type="checkbox"/> | <input type="checkbox"/> | Algunos adolescentes son capaces de hacer realmente amigos íntimos                        | Aunque | Otros adolescentes encuentran difícil hacer realmente amigos íntimos                       | <input type="checkbox"/> | <input type="checkbox"/> |
| 9  | <input type="checkbox"/> | <input type="checkbox"/> | Algunos adolescentes con frecuencia están desilusionados con ellos mismos                 | Aunque | Otros adolescentes están muy complacidos con ellos mismos                                  | <input type="checkbox"/> | <input type="checkbox"/> |

10	<input type="checkbox"/>	<input type="checkbox"/>	Algunos adolescentes son muy lentos en terminar su trabajo escolar	Aunque	Otros adolescentes pueden hacer su trabajo escolar más rápido	<input type="checkbox"/>	<input type="checkbox"/>
11	<input type="checkbox"/>	<input type="checkbox"/>	Algunos adolescentes tienen muchos amigos	Aunque	Otros adolescentes no tienen muchos amigos	<input type="checkbox"/>	<input type="checkbox"/>
12	<input type="checkbox"/>	<input type="checkbox"/>	Algunos adolescentes piensan que podrían hacerla bien en cualquier actividad atlética	Aunque	Otros adolescentes temen que podrían no hacerla bien en una nueva actividad atlética	<input type="checkbox"/>	<input type="checkbox"/>
13	<input type="checkbox"/>	<input type="checkbox"/>	Algunos adolescentes desearían que su cuerpo fuera diferente	Aunque	Otros adolescentes les gusta su cuerpo tal como esta	<input type="checkbox"/>	<input type="checkbox"/>
14	<input type="checkbox"/>	<input type="checkbox"/>	Algunos adolescentes sienten que no tienen suficientes habilidades para hacerla bien en un empleo	Aunque	Otros adolescentes sienten que si tienen suficientes habilidades para hacerla bien en un empleo	<input type="checkbox"/>	<input type="checkbox"/>
15	<input type="checkbox"/>	<input type="checkbox"/>	Algunos adolescentes no salen con las personas que realmente les atraen	Aunque	Otros adolescentes si salen con las personas que les atraen	<input type="checkbox"/>	<input type="checkbox"/>
16	<input type="checkbox"/>	<input type="checkbox"/>	Algunos adolescentes con frecuencia se meten en problemas por cosas que hacen	Aunque	Otros adolescentes usualmente no hacen cosas que los meten en problemas	<input type="checkbox"/>	<input type="checkbox"/>
17	<input type="checkbox"/>	<input type="checkbox"/>	Algunos adolescentes si tienen un amigo íntimo con quien pueden compartir secretos	Aunque	Otros adolescentes no tienen realmente un amigo íntimo con quien pueden compartir secretos	<input type="checkbox"/>	<input type="checkbox"/>
18	<input type="checkbox"/>	<input type="checkbox"/>	Algunos adolescentes nos les gusta la manera en que están llevando sus vidas	Aunque	Otros adolescentes si les gusta la manera en que están llevando su vida	<input type="checkbox"/>	<input type="checkbox"/>
<hr/>							
19	<input type="checkbox"/>	<input type="checkbox"/>	Algunos adolescentes les va muy bien en las clases	Aunque	A otros no les va muy bien en clase	<input type="checkbox"/>	<input type="checkbox"/>
20	<input type="checkbox"/>	<input type="checkbox"/>	Algunos adolescentes difícilmente agradan	Aunque	Otros adolescentes agradan fácilmente	<input type="checkbox"/>	<input type="checkbox"/>
21	<input type="checkbox"/>	<input type="checkbox"/>	Algunos adolescentes sienten que son mejores que otros de su edad en los deportes	Aunque	Otros adolescentes no sienten que pueden jugar tan bien	<input type="checkbox"/>	<input type="checkbox"/>
22	<input type="checkbox"/>	<input type="checkbox"/>	Algunos adolescentes desearían que su apariencia física fuera diferente	Aunque	A otros adolescentes les gusta su apariencia física tal como es	<input type="checkbox"/>	<input type="checkbox"/>
23	<input type="checkbox"/>	<input type="checkbox"/>	Algunos adolescentes sienten que son lo suficientemente grandes para conseguir y mantener un empleo pagado	Aunque	Otros adolescentes no sienten que son lo suficientemente grandes, todavía para en realidad manejar bien un empleo	<input type="checkbox"/>	<input type="checkbox"/>
24	<input type="checkbox"/>	<input type="checkbox"/>	Algunos adolescentes sienten que son atractivos para gente de su edad	Aunque	Otros adolescentes les preocupa si son atractivos para gente de su edad	<input type="checkbox"/>	<input type="checkbox"/>



- |    |                          |                          |  |        |   |                          |                          |
|----|--------------------------|--------------------------|--|--------|---|--------------------------|--------------------------|
| 25 | <input type="checkbox"/> | <input type="checkbox"/> | Algunos adolescentes se sienten realmente bien acerca de la manera en que actúan               | Aunque | Otros adolescentes no se sienten bien por la manera en que actúan con frecuencia                        | <input type="checkbox"/> | <input type="checkbox"/> |
| 26 | <input type="checkbox"/> | <input type="checkbox"/> | Algunos adolescentes desearían tener realmente un amigo íntimo para compartir cosas            | Aunque | Otros adolescentes si tienen realmente un amigo íntimo para compartir cosas                             | <input type="checkbox"/> | <input type="checkbox"/> |
| 27 | <input type="checkbox"/> | <input type="checkbox"/> | Algunos adolescentes están felices con ellos mismos la mayor parte del tiempo                  | Aunque | Otros adolescentes con frecuencia no están felices con ellos mismos                                     | <input type="checkbox"/> | <input type="checkbox"/> |
| 28 | <input type="checkbox"/> | <input type="checkbox"/> | Algunos adolescentes tienen problemas para encontrar las respuestas en la escuela              | Aunque | Otros adolescentes casi siempre pueden encontrar las respuestas   | <input type="checkbox"/> | <input type="checkbox"/> |
| 29 | <input type="checkbox"/> | <input type="checkbox"/> | Algunos adolescentes son populares con otros de su edad  | Aunque | Otros adolescentes no son muy populares   | <input type="checkbox"/> | <input type="checkbox"/> |
| 30 | <input type="checkbox"/> | <input type="checkbox"/> | Algunos adolescentes no lo hacen bien en los juegos al aire libre                              | Aunque | Otros adolescentes no son buenos al jugar al aire libre   | <input type="checkbox"/> | <input type="checkbox"/> |
| 31 | <input type="checkbox"/> | <input type="checkbox"/> | Algunos adolescentes piensan que son bien parecidos  | Aunque | Otros adolescentes piensan que no son bien parecidos  | <input type="checkbox"/> | <input type="checkbox"/> |
| 32 | <input type="checkbox"/> | <input type="checkbox"/> | Algunos adolescentes sienten que podrían hacerlo mejor en el trabajo que realizan por una paga | Aunque | Otros adolescentes sienten que realmente lo están haciendo bien en el trabajo que realizan por una paga | <input type="checkbox"/> | <input type="checkbox"/> |

UNIVERSIDAD AUTÓNOMA DE NUEVO LEÓN

DIRECCIÓN GENERAL DE BIBLIOTECAS

- |    |                          |                          |  |        |  |                          |                          |
|----|--------------------------|--------------------------|--|--------|--|--------------------------|--------------------------|
| 33 | <input type="checkbox"/> | <input type="checkbox"/> | Algunos adolescentes sienten que son divertidos e interesantes en una cita               | Aunque | Otros adolescentes se preguntan que tan divertidos e interesantes son en una cita          | <input type="checkbox"/> | <input type="checkbox"/> |
| 34 | <input type="checkbox"/> | <input type="checkbox"/> | Algunos adolescentes hacen cosas que saben no deberían hacer                             | Aunque | Otros adolescentes difícilmente hacen cosas que saben no deberían hacer                    | <input type="checkbox"/> | <input type="checkbox"/> |
| 35 | <input type="checkbox"/> | <input type="checkbox"/> | Algunos adolescentes encuentran difícil hacer amigos en los que realmente pueden confiar | Aunque | Otros adolescentes son capaces de hacer amigos íntimos en quienes realmente pueden confiar | <input type="checkbox"/> | <input type="checkbox"/> |
| 36 | <input type="checkbox"/> | <input type="checkbox"/> | Algunos adolescentes les gusta la clase de persona que son                               | Aunque | Otros adolescentes con frecuencia desearían ser alguien más                                | <input type="checkbox"/> | <input type="checkbox"/> |
| 37 | <input type="checkbox"/> | <input type="checkbox"/> | Algunos adolescentes sienten que son muy inteligentes                                    | Aunque | Otros adolescentes se preguntan si son muy inteligentes                                    | <input type="checkbox"/> | <input type="checkbox"/> |
| 38 | <input type="checkbox"/> | <input type="checkbox"/> | Algunos adolescentes sienten que son socialmente aceptados                               | Aunque | Otros adolescentes desearían que más gente de su edad los aceptara                         | <input type="checkbox"/> | <input type="checkbox"/> |

- |    |                          |                          |  |        |  |                          |                          |
|----|--------------------------|--------------------------|--|--------|--|--------------------------|--------------------------|
| 39 | <input type="checkbox"/> | <input type="checkbox"/> | Algunos adolescentes no sienten que son muy atléticos  | Aunque | Otros adolescentes sienten que son muy atléticos   | <input type="checkbox"/> | <input type="checkbox"/> |
| 40 | <input type="checkbox"/> | <input type="checkbox"/> | A algunos adolescentes realmente les gusta su apariencia   | Aunque | Otros adolescentes desearían verse diferentes  | <input type="checkbox"/> | <input type="checkbox"/> |
| 41 | <input type="checkbox"/> | <input type="checkbox"/> | Algunos adolescentes sienten que realmente son capaces de manejar el trabajo en un empleo pagado   | Aunque | Otros adolescentes se preguntan si realmente están haciéndola tan bien en el trabajo como deberían hacerlo | <input type="checkbox"/> | <input type="checkbox"/> |
| 42 | <input type="checkbox"/> | <input type="checkbox"/> | Algunos adolescentes usualmente no salen con gente con la que realmente les gustaría salir         | Aunque | Otros adolescentes sí salen con gente con la que realmente quiere salir                                    | <input type="checkbox"/> | <input type="checkbox"/> |
| 43 | <input type="checkbox"/> | <input type="checkbox"/> | Algunos adolescentes usualmente actúan de la manera en que saben se supone deben hacerlo           | Aunque | Otros adolescentes con frecuencia no actúan de la manera en que se suponen deben                           | <input type="checkbox"/> | <input type="checkbox"/> |
| 44 | <input type="checkbox"/> | <input type="checkbox"/> | Algunos adolescentes no tienen un amigo que sea lo suficientemente íntimo para compartir realmente | Aunque | Otros adolescentes sí tienen un amigo con quien pueden compartir pensamientos y sentimientos personales    | <input type="checkbox"/> | <input type="checkbox"/> |
| 45 | <input type="checkbox"/> | <input type="checkbox"/> | Algunos adolescentes son muy felices siendo de la manera en que son                                | Aunque | Otros desearían ser diferentes   | <input type="checkbox"/> | <input type="checkbox"/> |

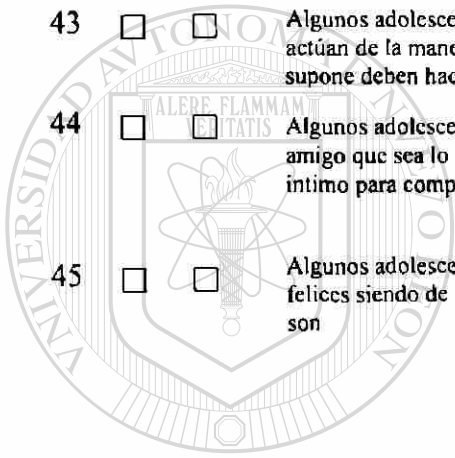

UANL

UNIVERSIDAD AUTÓNOMA DE NUEVO LEÓN

DIRECCIÓN GENERAL DE BIBLIOTECAS



UNIVERSIDAD AUTÓNOMA DE NUEVO LEÓN  
PREPARATORIA NO 9

**ESCALA DE EFECTIVIDAD EN EL FUNCIONAMIENTO FAMILIAR**

**(A-SFE22)**

Versión Latina

NO UTILIZAR ESTE ESPACIO

No de encuesta

Lugar que ocupa

Nombre \_\_\_\_\_ Fecha \_\_\_\_\_

I.- Datos de identificación. Lea cada una de las siguientes preguntas así como las opciones de respuesta, seleccionado sólo la que lo describa mejor.

1.-Edad en años cumplidos \_\_\_\_\_

2.-Sexo: Femenino  Masculino   
1 2

3.-Religión: Católica  Otra  Ninguna   
1 2 (Especifique) 3

4.-Estado Civil: Soltero  Casado  Unión Libre  Otro   
1 2 3 4 (Especifique)

5.-Escolaridad: Ninguna  Primaria  Secundaria  Preparatoria   
0 1 2 3  
Otra  4 (Especificar)

6.-Estado de origen: Nuevo León  Otro   
1 2 (Especificar)

7.-Miembros Familiares: Padres  Padres, hijos y parientes  Padres, hijos y no parientes   
1 2 3

8.-No de miembros en la familia: 2 a 5  6 a 9  10 y más   
1 2 3

9.-promedio económico de ingresos por mes en la familia:

Menos de \$ 10,000  De \$ 10,000 a \$ 30,000  Mas de \$ 30,000   
1 2 3

10.-ocupación de la madre en los últimos seis meses:

Hogar  Comerciante  Técnica  Profesional  Empleada doméstica  Otra  No aplica   
1 2 3 4 5 6 7

## como es mi familia

Familia aquí son todas las personas que usted considera su familia: familiares, parientes y amigos a quienes acepta como de su familia; familia son todos los que usted siente emocionalmente cercanos o que le preocupa de manera especial; puede ser que vivan en su casa ó vivan en otra parte, pero siempre mantienen contacto más o menos estrecho con usted.

En cada número hay tres afirmaciones sobre su familia, lea cuidadosamente y señale con una X en el cuadrado inferior del lado derecho lo que mejor describa su familia. Si dos de éstas le gustan por su parecido, seleccione la que considere más parecida a la situación de su familia. Ninguna respuesta es errónea ó equivocada, son formas diferentes de la familia.

1.	Miembros de la familia u otros familiares se unen unos en contra de otros	Algunas veces tenemos que unir esfuerzos para encauzar la familia ó encarrilarla	En la familia se tienen desacuerdos, pero se resuelven bien
2.	Los hombres y las mujeres de la familia tienen cada uno sus propias tareas que solo ellos hacen	En nuestra familia los hombres cooperan cuando las mujeres necesitan ayuda en sus labores	En la familia no se sabe que tareas debe hacer el hombre y cuales la mujer
3.	En la familia se tiene tiempo para hacer las cosas que nos gustan	En la familia no hay tiempo para hacer las cosas que nos gustan	Algunas veces la familia dispone de tiempo para hacer cosas que le gustan
4.	Algunas veces los miembros familiares aceptan opiniones diferentes	En la familia es difícil que admitan diferencias en la opinión de sus miembros	Los miembros familiares tratan entre sí las opiniones diferentes aceptando acuerdos que benefician a la familia
5.	No nos gusta el barrio porque hay gente mala	Pocas veces la familia acepta los vecinos que son amigables	Estamos contentos con los vecinos, porque ellos nos quieren y ayudan
6.	Nunca estamos de acuerdo acerca de lo que se permite hacer a cada uno de la familia	Algunas veces un miembro en nuestra familia es desatento y/o desconsiderado en su trato hacia los demás	Generalmente pensamos tanto en los demás miembros de la familia como en nosotros mismos
7.	En la familia es muy difícil que se resuelvan problemas inesperados	Algunas veces se solucionan problemas inesperados	La familia generalmente resuelve problemas inesperados

- |     |  |   |  |
|-----|--|---|--|
| 8.  | Nuestra familia generalmente es una familia feliz  | Hay coraje o tristeza en nuestra familia  | En nuestra familia no se demuestran mucho sus sentimientos   |
| 9.  | A la familia le gusta colaborar en trabajos para la escuela, iglesia o comunidad                         | Algunas veces la familia colabora en trabajos de ayuda para la escuela, iglesia o comunidad                             | La familia no tiene tiempo para colaborar con la escuela, iglesia o comunidad                            |
| 10. | Pocas veces la familia se preocupa por ideas que traen de fuera del hogar                                | La familia generalmente tiene cuidado en el uso de nuevas ideas que traen de la escuela, trabajo o grupos de la colonia | La familia no se preocupa por las nuevas ideas que traen de la escuela, trabajo o grupos de la colonia   |
| 11. | Los miembros en nuestra familia sienten que no los entienden   | A veces en nuestra familia sus miembros sienten que son maltratados   | Siempre sabemos cuando hay un mal entendido con alguno de los miembros familiares                        |
| 12. | Pocas veces la familia está de acuerdo para divertirse en paseos, juegos o fiestas                       | En nuestra familia procuramos compartir tiempo para pasear y divertirnos juntos   | Cada quien en la familia prefiere divertirse con sus amigos o compañeros                                 |
| 13. | Los conocimientos aprendidos en el hogar sirven cuando se platica con otras personas                     | Al tratar con personas fuera del hogar es de poca ayuda lo aprendido en la familia                                      | Al convivir con amigos, compañeros u otros algunas veces son útiles las experiencias tenidas en el hogar |
| 14. | Pocas veces la familia platica de los nuevos conocimientos que aprenden en la escuela, trabajo o iglesia | En la familia nos gusta platicar de lo nuevo que se aprende en la escuela, trabajo o iglesia                            | La familia no platica de las cosas que los miembros han aprendido fuera de la casa                       |
| 15. | Si tenemos alguna opinión nos la guardamos   | Si tenemos un parecer distinto, tenemos cuidado en lo que nos decimos unos a otros                                      | Si tenemos un parecer distinto nuestra familia escucha y hablamos sobre ello                             |
| 16. | En nuestra familia, unos hacen todo el trabajo y otros nada  | Todos en la familia ayudan lo más que pueden para que el trabajo salga  | Algunos miembros de la familia pudieran ayudar más   |

17. Participamos en actividades que el vecindario, la iglesia o la escuela ofrecen porque nos gusta tomar parte en ello

No tenemos ni tiempo ni energía para participar en actividades del vecindario, de la iglesia o de la escuela

Algunas veces tomamos parte en la actividades del vecindario, de la iglesia o de la escuela, si alguien nos lo pide

18. Pocas veces la familia sabe lo que hacemos en la escuela, trabajo o con grupo de amigos

La familia conoce lo que hacemos en la escuela, trabajo o grupo de amigos

La familia no conoce lo que hacemos fuera del hogar

19. Preferimos mantenernos retirados de la familia

Básicamente nuestra familia nos hace sentirnos a salvo y felices

Tenemos algunos momentos en los que estar con la familia nos hace sentirnos bien y otros momentos en los que fuera mejor no estar con ellos

20. Siempre la familia nos apoya en momentos difíciles

Los miembros en la familia no tienen tiempo para ayudar en situaciones difíciles

Pocas veces en la familia se ayudan entre sí en situaciones difíciles

21. En reuniones de paseo, estudio o trabajo se aprenden nuevas cosas de interés

Asistir a nuevos lugares y convivir con otros sirve un poco para aumentar conocimientos

Es muy difícil compartir ideas y aprender con personas de lugares escogidos para paseo o visitas de interés

22. Nuestra familia estaría mucho mejor si no fuera por algunos problemas

Los problemas han causado mucha infelicidad en nuestra familia

Nuestra familia ha aprendido una lección de los problemas que hemos tenido

Agradecemos su paciencia y cooperación y le pedimos que si hubiese alguna idea que completara el conocimiento de su familia lo anote en la parte inferior:

---



---



---



---

**ANEXO A.03: Forma de presentación de resultados de la encuesta aplicada**

---

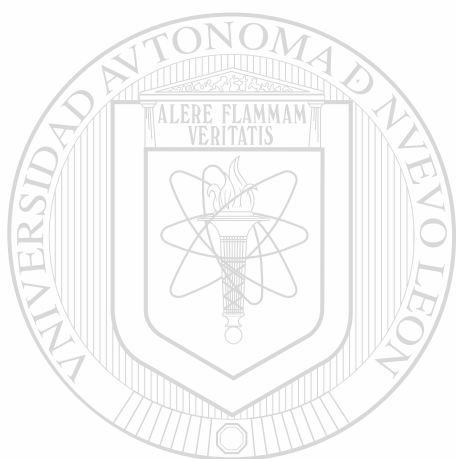

UANL

---

UNIVERSIDAD AUTÓNOMA DE NUEVO LEÓN



DIRECCIÓN GENERAL DE BIBLIOTECAS





**UNIVERSIDAD AUTÓNOMA DE NUEVO LEÓN**  
**FACULTAD DE ENFERMERÍA**  
**Departamento Desarrollo Empresarial**

**PERCEPCION DE AUTOESTIMA Y EFECTIVIDAD EN EL FUNCIONAMIENTO FAMILIAR Y ESCOLAR**

NOMBRE:  GRUPO:  TURNO:

MATRICULA:  FECHA DE EVALUACION:

	TOTAL	NORMAL	MODERADO	SEVERO
1.- <b>AUTOESTIMA</b>	58	0	0	X
	TOTAL	NORMAL	MODERADO	SEVERO
a) <b>Competencia Escolar</b>	5	0	0	X
	TOTAL	NORMAL	MODERADO	SEVERO
b) <b>Aceptación Social</b>	6	0	0	X
	TOTAL	NORMAL	MODERADO	SEVERO
c) <b>Competencia Atletica</b>	5	0	0	X
	TOTAL	NORMAL	MODERADO	SEVERO
d) <b>Apariencia Fisica</b>	5	0	0	X
	TOTAL	NORMAL	MODERADO	SEVERO
e) <b>Competencia en el trabajo</b>	5	0	0	X
	TOTAL	NORMAL	MODERADO	SEVERO
f) <b>Interés Romantico</b>	5	0	0	X
	TOTAL	NORMAL	MODERADO	SEVERO
g) <b>Conducta</b>	17	X	0	0
	TOTAL	NORMAL	MODERADO	SEVERO
h) <b>Amistad Intima</b>	5	0	0	X
	TOTAL	NORMAL	MODERADO	SEVERO
i) <b>Autovalor Global</b>	5	0	0	X
2.- <b>ESCOLAR</b>	TOTAL	NORMAL	MODERADO	SEVERO
	43	0	0	X
3.- <b>FAMILIAR</b>	TOTAL	NORMAL	MODERADO	SEVERO
	56	0	X	0

OBSERVACIONES.- 1. Requiere apoyo en: Salud Familiar, Psicoemocional Y Escolar

**ANEXO A.03: Mortalidad en adolescentes por causas externas en el Estado de Nuevo León en el 2000 (fuente SSA)**

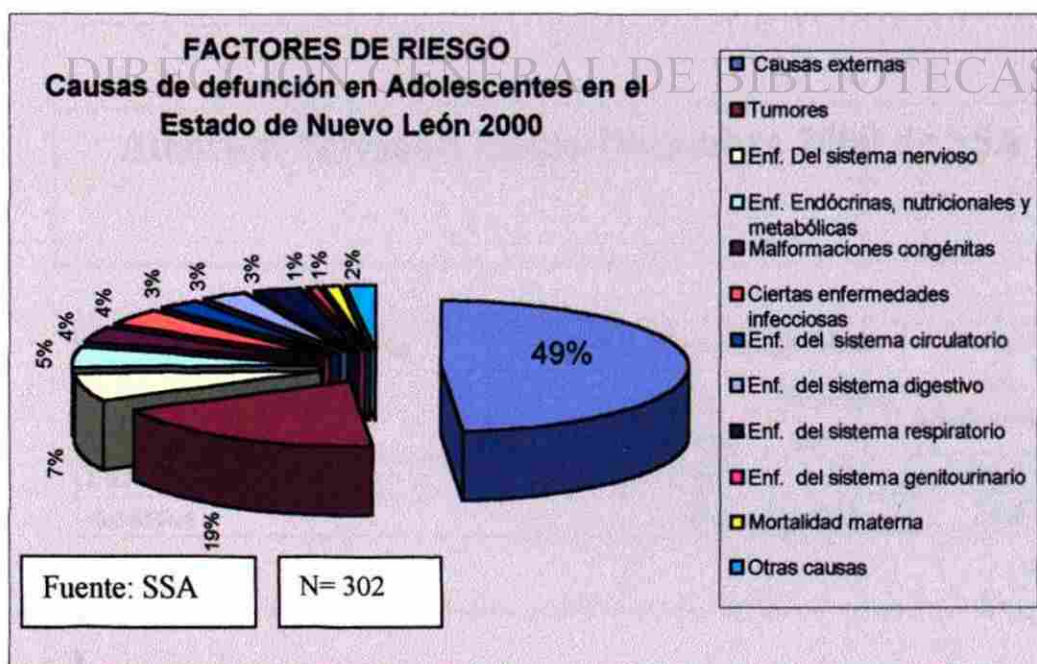
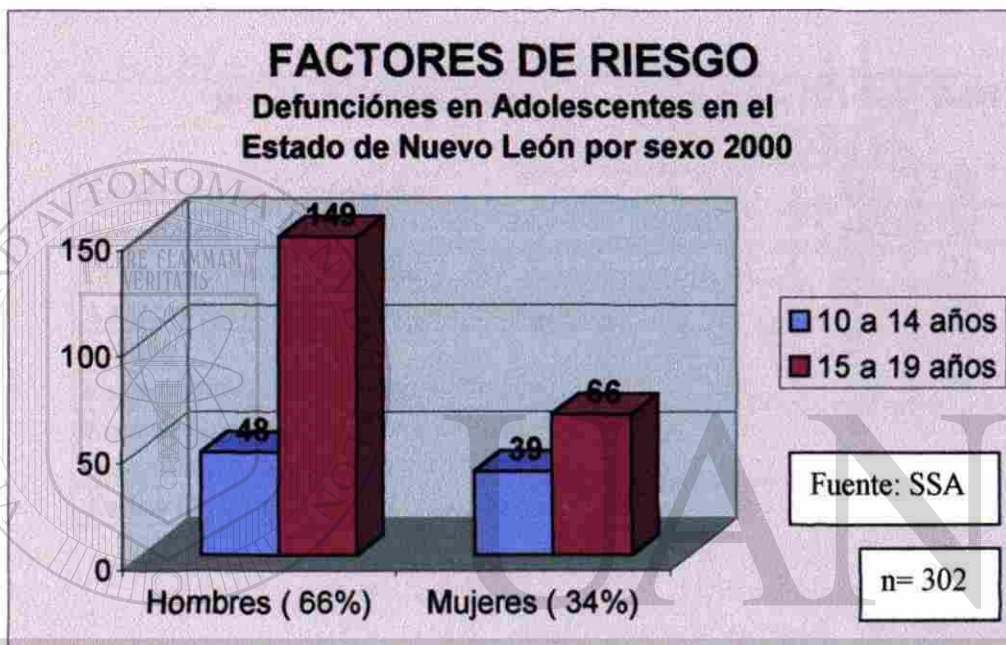

## FACTORES DE RIESGO

### Mortalidad en Adolescentes por causas externas en el Estado de Nuevo León 2000

Descripción de la causa	Grupos de edad		Total	%
	10 a 14	15 a 19		
Accidentes de transporte	6	24	30	20
Agresiones	0	14	14	9
Lesiones autoinflingidas	2	12	14	9
Ahogamiento y sumersión accidental	1	9	10	7
Caídas	0	0	0	0
Exposición al humo, fuego, llamas	0	0	0	0
Envenenamiento accidental por y exposición a sustancias nocivas	1	0	1	1
<b>Todas las demás causas externas</b>	<b>18</b>	<b>61</b>	<b>79</b>	<b>53</b>

n= 148

Fuente: SSA

### DIRECCIÓN GENERAL DE BIBLIOTECAS

### Atención Perinatal Enero-Diciembre 2000 de SSA

Consulta	Grupos de edad		% en adolescentes
	En general	Menores de 19	
Partos	16 382	4 246	25.9
Abortos	1702	422	24.6

**Consulta de atención al embarazo  
de enero a dic. del 2000 en el  
Estado de Nuevo León**

Consulta	Grupos de edad		% en adolescentes
	En general	Menores de 19	
<b>1er nivel</b>	<b>87 301</b>	<b>25 875</b>	<b>29.6</b>
<b>2do nivel</b>	<b>55 186</b>	<b>16 119</b>	<b>29.2</b>
<b>Total</b>	<b>142 487</b>	<b>41 994</b>	<b>29.4</b>

**Programa UNI Apodaca N.L.  
Partos atendidos, enero a dic. del 2000**

Consulta	Grupos de edad		% en adolescentes
	En general	Menores de 19	
<b>1er nivel</b>	<b>523</b>	<b>104</b>	<b>20</b>
<b>2do nivel</b>	<b>16 422</b>	<b>4 254</b>	<b>26.4</b>
<b>Total</b>	<b>16 945</b>	<b>4 539</b>	<b>25.7</b>

---

**ANEXO B:**

**REGLAMENTO GENERAL SOBRE LA  
DISCIPLINA Y EL BUEN  
COMPORTAMIENTO DENTRO DE LAS  
ÁREAS Y RECINTOS UNIVERSITARIOS  
(H. CONSEJO UNIVERSITARIO DE LA<sup>®</sup>  
DIRECCIÓN GENERAL DE BIBLIOTECAS  
UANL)**

---





# UNIVERSIDAD AUTÓNOMA DE NUEVO LEÓN

**HONORABLE CONSEJO UNIVERSITARIO**



REGLAMENTO GENERAL SOBRE LA DISCIPLINA  
Y EL BUEN COMPORTAMIENTO DENTRO DE LAS  
ÁREAS Y RECINTOS UNIVERSITARIOS

UNIVERSIDAD AUTÓNOMA DE NUEVO LEÓN

DIRECCIÓN GENERAL DE BIBLIOTECAS



**MAYO 30 DE 2002**

**UNIVERSIDAD AUTÓNOMA DE NUEVO LEÓN  
HONORABLE CONSEJO UNIVERSITARIO**

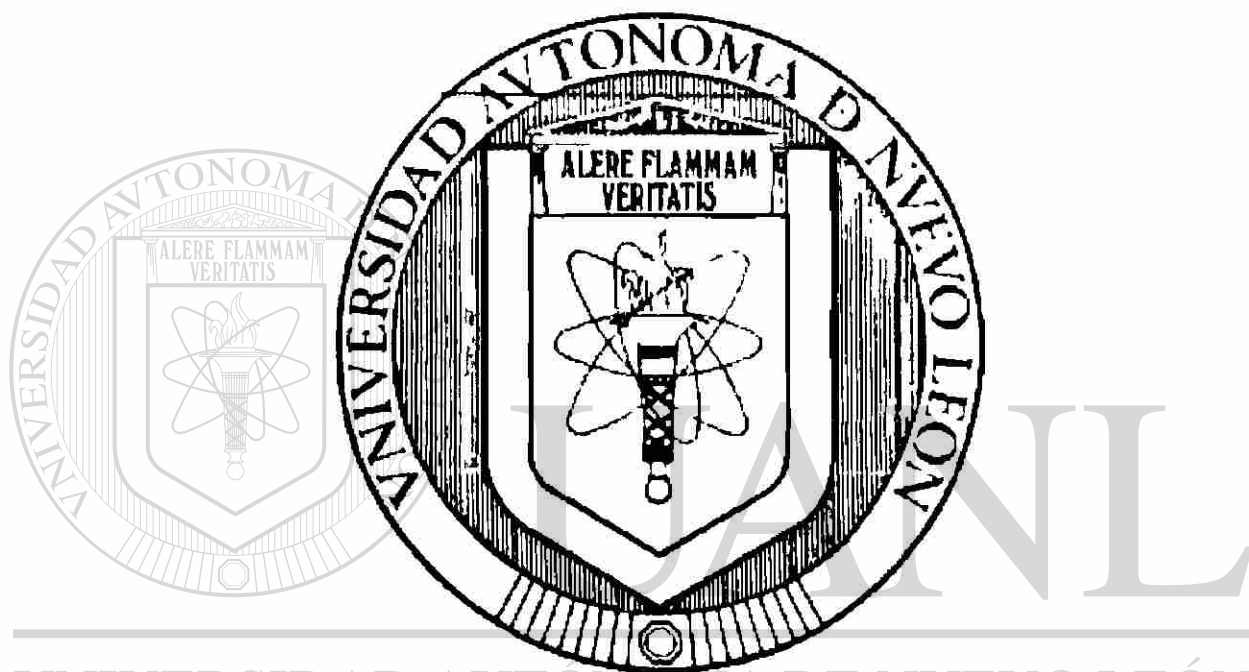

UNIVERSIDAD AUTÓNOMA DE NUEVO LEÓN

®

DIRECCIÓN GENERAL DE BIBLIOTECAS

**REGLAMENTO GENERAL SOBRE LA DISCIPLINA Y EL  
BUEN COMPORTAMIENTO DENTRO DE LAS ÁREAS Y  
RECINTOS UNIVERSITARIOS**

MAYO 30 DE 2002



## CONTENIDO

EXPOSICIÓN DE MOTIVOS \_\_\_\_\_ 5

REGLAMENTO GENERAL  
SOBRE LA DISCIPLINA Y EL  
BUEN COMPORTAMIENTO  
DENTRO DE LAS ÁREAS Y  
RECINTOS UNIVERSITARIOS \_\_\_\_\_ 7

---

TRANSITORIOS \_\_\_\_\_ 11

DIRECCIÓN GENERAL DE BIBLIOTECAS

---

REGLAMENTO GENERAL SOBRE LA DISCIPLINA Y EL BUEN COMPORTAMIENTO DENTRO DE  
LAS ÁREAS Y RECINTOS UNIVERSITARIOS 3

## EXPOSICIÓN DE MOTIVOS

El presente Reglamento, fundamentado en la Ley Orgánica de la Universidad Autónoma de Nuevo León y en el Estatuto General vigente a partir del 6 de septiembre del 2000, tiene la finalidad de establecer las normas que habrán de seguirse para mantener la seguridad e integridad de los alumnos, maestros y trabajadores de la UANL. Este documento es el resultado de la fusión del Reglamento del Departamento de Vigilancia, aprobado por el Honorable Consejo Universitario el 27 de abril de 1978, y el documento de los “Lineamientos Generales contra la Violencia en los Recintos Universitarios”, aprobado el 18 de noviembre de 1977.

Esta propuesta es el resultado del interés y el compromiso que la Universidad tiene con la sociedad, de salvaguardar el orden y la integridad física de las personas que conforman la comunidad universitaria. Los últimos acontecimientos exigen poner atención al área de la disciplina y el buen comportamiento, ya que su descuido daría lugar a un sinnúmero de problemas que detendrían los avances logrados en lo académico, administrativo, cultural y deportivo, por lo que, como toda norma que pretende lograr un fin, quien infrinja las disposiciones aquí establecidas, se hará merecedor a las sanciones ya instituidas en el Título Sexto, Capítulo II del Estatuto General de la UANL.

DIRECCIÓN GENERAL DE BIBLIOTECAS

# REGLAMENTO GENERAL SOBRE LA DISCIPLINA Y EL BUEN COMPORTAMIENTO DENTRO DE LAS ÁREAS Y RECINTOS UNIVERSITARIOS

---

**ARTÍCULO 1.** Queda prohibida totalmente la introducción, tráfico, posesión o consumo de drogas estupefacientes y psicotrópicas en las áreas y recintos universitarios; o acudir a éstos bajo sus efectos.

**ARTÍCULO 2.** Todos aquellos profesores, alumnos o trabajadores que sean encontrados violando alguno de los preceptos especificados en el artículo anterior y, en general, los que cometan actos castigados por las leyes penales en esta materia, serán sancionados hasta con la expulsión definitiva, según lo establece el Artículo 155 del Estatuto General.

**ARTÍCULO 3.** Quien introduzca, porte o utilice armas de fuego, blancas o de cualquier índole que no sean necesarias para desarrollar las actividades universitarias, en cualquier área, será sancionado hasta con la expulsión definitiva, según lo establece el Artículo 155 del Estatuto General.

**ARTÍCULO 4.** Toda persona que incurra en actos delictivos, como hurto -de manera física o electrónica-, amenazas, secuestro, homicidio, o cualquier tipo de daño físico, moral o patrimonial dentro de las áreas o recintos universitarios, será sancionada por el Honorable Consejo Universitario hasta con la expulsión definitiva, independientemente de las sanciones penales a los que se haya hecho acreedora.

**ARTÍCULO 5.** Se prohíbe introducir, portar, comercializar o ingerir bebidas alcohólicas en las áreas e instalaciones universitarias, incluyendo los juegos deportivos celebrados en sus campus; o acudir a la Institución bajo sus efectos:

**ARTÍCULO 6.** Cuando se trate de eventos promovidos por la Universidad, tales como la presentación de libros; inauguración de instalaciones o de exposiciones literarias, científicas, artísticas o culturales; clausura de seminarios, congresos, simposia, eventos especiales, entre otros, se podrá hacer una excepción al artículo anterior, autorizándose un brindis, siempre y cuando el titular de la dependencia organizadora lo solicite formalmente al Consejo Universitario, por medio de las comisiones de Honor y Justicia y Académica, quienes están facultadas para designar a una o varias personas que supervisarán el evento.

**ARTÍCULO 7.** Los espacios autorizados para los eventos mencionados en el artículo anterior, son los siguientes:

- Aula Magna
- Capilla Alfonsina Biblioteca Universitaria
- Unidad Cultural Abasolo
- Hacienda San Pedro
- Centro de Seminarios
- Centro de Apoyo y Servicios Académicos
- Teatro Universitario
- Biblioteca Universitaria "Raúl Rangel Frías"
- Los que autorice, previa solicitud, la Comisión de Honor y Justicia

**ARTÍCULO 8.** En el caso del Estadio Universitario, se autoriza la venta de bebidas alcohólicas únicamente durante la celebración de

eventos deportivos profesionales, especificándose las áreas donde se permita su consumo.

**ARTÍCULO 9.** Queda prohibido el consumo de tabaco en instalaciones cerradas o techadas de la Universidad, tales como aulas, auditorios, laboratorios, bibliotecas, oficinas, cubículos, cafeterías, vehículos de transporte, áreas de servicio, clínicas, gimnasios y otras, de conformidad con el Artículo 4° Constitucional y la Ley General de Salud, con el fin de proteger la salud de los no fumadores.

**ARTÍCULO 10.** Se prohíbe ejecutar actos contrarios a la ley, a la moral y al respeto que se deben guardar entre sí los miembros de la comunidad universitaria.

**ARTÍCULO 11.** Los vehículos de transporte propiedad de la Universidad deberán ser tratados de manera cuidadosa y apropiada por operadores y usuarios. Los directivos universitarios deberán nombrar responsables que vigilen su buen uso.

**ARTÍCULO 12.** Quedan prohibidas las prácticas comúnmente conocidas como “novatadas” y, en general, cualquier forma de violencia física o verbal ejercida dentro de los recintos universitarios, utilizada para dirimir diferencias, imponer ideas o abusar de las personas, entre otras.

**ARTÍCULO 13.** Se prohíbe instalar dentro del área universitaria puestos, mostradores o estancias de ventas, promociones, artículos promocionales, oferta de mercancías, bienes o servicios, entre otros, sin la autorización escrita en papel membretado y sellado por las autoridades correspondientes.

**ARTÍCULO 14.** Las autoridades administrativas de cada escuela o facultad podrán otorgar permisos temporales de oferta de productos, solamente en aquellas áreas que estén bajo su jurisdicción.

**ARTÍCULO 15.** Se podrán otorgar permisos temporales para la promoción de servicios o productos en áreas que no estén bajo la administración de las autoridades de escuelas o facultades, previa solicitud y autorización de la administración central.

**ARTÍCULO 16.** Queda prohibido pedir cooperaciones en efectivo o en especie dentro de las áreas universitarias; cuando se trate de causas humanitarias, la autorización quedará a juicio de las autoridades correspondientes.

**ARTÍCULO 17.** Para hacer cumplir el presente reglamento, las autoridades universitarias, y en particular la Comisión de Honor y Justicia, podrán apoyarse en el Departamento de Vigilancia de la Universidad, en otros que hayan sido creados para tal efecto o en los elementos de seguridad externos que se consideren necesarios.

**ARTÍCULO 18.** Los Departamentos de Vigilancia de la Universidad deberán cumplir con las siguientes funciones dentro de sus campus:

- a) Salvaguardar los bienes muebles e inmuebles que componen el patrimonio de la Universidad Autónoma de Nuevo León, así como los de su comunidad.
- b) Prevenir la comisión de faltas y delitos.
- c) Coadyuvar con las autoridades universitarias a mantener el orden, la paz, la tranquilidad y la seguridad dentro de sus recintos.
- d) Las demás que les encomiende el Consejo Universitario, la Comisión de Honor y Justicia de éste o las autoridades correspondientes de la Universidad.

**ARTÍCULO 19.** Todas aquellas personas ajenas a la Universidad que sean sorprendidas dentro de sus instalaciones cometiendo alguna falta especificada en el presente Reglamento, serán turnadas

a las autoridades competentes, quedando restringido su ingreso a esta Institución como alumno o empleado.

**ARTÍCULO 20.** Las faltas cometidas en los términos del presente Reglamento, así como las sanciones aplicadas, se harán constar documentalmente, de conformidad con el Artículo 158 del Estatuto General.

**ARTÍCULO 21.** Será la Comisión de Honor y Justicia del Consejo Universitario quien vigile, conozca y decida sobre las sanciones que se aplicarán a las personas que violen lo estipulado en el presente Reglamento, así como las faltas previstas en el Artículo 154 del Estatuto General de la UANL, en los términos del Capítulo II: “De las Sanciones y su Aplicación” del citado Estatuto.

**ARTÍCULO 22.** La Comisión de Honor y Justicia turnará a las autoridades correspondientes todos aquellos asuntos que estén fuera de su competencia.

**ARTÍCULO 23.** Todo lo estipulado en este Reglamento está de acuerdo con las disposiciones establecidas en el Título Sexto: “De la Responsabilidad Universitaria”, del Estatuto General de la UANL.

---

DIRECCIÓN **TRANSITORIOS** BIBLIOTECAS

**PRIMERO.** El presente Reglamento entrará en vigor a partir de su aprobación por el Honorable Consejo Universitario.

**SEGUNDO.** Este Reglamento aboga el “Reglamento del Departamento de Vigilancia” y los “Lineamientos Generales contra la Violencia en los Recintos Universitarios”, aprobados, respectivamente, el 27 de abril de 1978 y el 18 de noviembre de 1977.



**UNIVERSIDAD AUTÓNOMA DE NUEVO LEÓN  
HONORABLE CONSEJO UNIVERSITARIO**

**DR. LUIS J. GALÁN WONG**

PRESIDENTE DEL CONSEJO

**ING. JOSÉ ANTONIO GONZÁLEZ TREVIÑO**

SECRETARIO DEL CONSEJO

**COMISIÓN DE HONOR Y JUSTICIA**

ARQ. GUILLERMO R. WAH ROBLES

M.C. CRUZ IMELDA PÁEZ GARZA

M.A. CARMEN DEL ROSARIO DE LA FUENTE GARCÍA

ING. LEOBARDO MARTÍNEZ MARTÍNEZ

DR. ROBERTO CARRILLO GONZÁLEZ

ROBERTO CLEMENTE LEAL LÓPEZ

ERICK BRAVO RODRÍGUEZ

RAFAEL GERARDO CAÑAMAR GONZÁLEZ

**COMISIÓN LEGISLATIVA**

LIC. ALFONSO GONZÁLEZ ALVARADO

LIC. JOSÉ CRUZ RODRÍGUEZ ALCALÁ

LIC. HELIO ESTANISLAO AYALA VILLARREAL

M.S.P. LUZ NATALIA BERRÚN CASTAÑÓN

DANIEL FERNÁNDEZ RUIZ

ULISES IGNACIO RODRÍGUEZ GARCÍA



---

## **ANEXO C:**

# **Fotos del taller de Calidad Humana**

---

UNIVERSIDAD AUTÓNOMA DE NUEVO LEÓN



DIRECCIÓN GENERAL DE BIBLIOTECAS



UANL



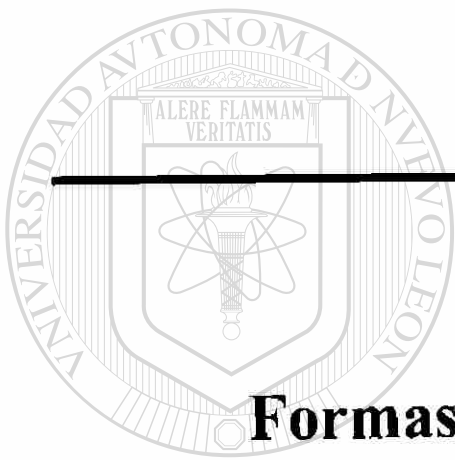

---

**ANEXO D:**  
**Formas elaboradas por el DDI**

---

UNIVERSIDAD AUTÓNOMA DE NUEVO LEÓN

DIRECCIÓN GENERAL DE BIBLIOTECAS



# ANEXO D.01



UNIVERSIDAD AUTONOMA DE NUEVO LEÓN  
PREPARATORIA NUM. 9  
DEPARTAMENTO DE DESARROLLO INTEGRAL



## ENCUESTA INICIAL

### DATOS GENERALES

Fecha \_\_\_\_\_  
Nombre del Alumno \_\_\_\_\_  
Matricula \_\_\_\_\_ Sexo F \_\_\_\_\_ M \_\_\_\_\_ Estado Civil \_\_\_\_\_  
Lugar de Nacimiento \_\_\_\_\_ Fecha de Nacimiento \_\_\_\_\_  
Domicilio \_\_\_\_\_  
Tel. \_\_\_\_\_

### DATOS FAMILIARES

Nombre del Padre \_\_\_\_\_ Edad \_\_\_\_\_  
Ocupación \_\_\_\_\_ Lugar de trabajo \_\_\_\_\_  
Domicilio si es diferente del alumno \_\_\_\_\_  
Tel. \_\_\_\_\_

Nombre de la Madre \_\_\_\_\_ Edad \_\_\_\_\_  
Ocupación \_\_\_\_\_ Lugar de trabajo \_\_\_\_\_  
Domicilio si es diferente del alumno \_\_\_\_\_  
Tel. \_\_\_\_\_

### Hermanos:

Nombre \_\_\_\_\_ Edad \_\_\_\_\_ Ocupación o Estudio \_\_\_\_\_

\_\_\_\_\_  
\_\_\_\_\_  
\_\_\_\_\_  
\_\_\_\_\_  
\_\_\_\_\_  
\_\_\_\_\_

Vive con ustedes algún otro familiar? Si \_\_\_\_\_ No \_\_\_\_\_ Quien?  
Nombre \_\_\_\_\_ Parentesco \_\_\_\_\_ Edad \_\_\_\_\_ Ocupación \_\_\_\_\_

Vives en casa propia Si \_\_\_\_\_ No \_\_\_\_\_

Si paga renta, ¿cuánto mensualmente? \_\_\_\_\_

¿Con cuántas habitaciones cuenta tu casa, sin incluir baño, cocina y corredores? \_\_\_\_\_

Marca con una cruz con lo que si cuenta tu casa

Calle pavimentada \_\_\_\_\_ Luz \_\_\_\_\_ Agua \_\_\_\_\_ drenaje \_\_\_\_\_

Gas Natural \_\_\_\_\_ Refrigerador \_\_\_\_\_ Televisión \_\_\_\_\_ Cable \_\_\_\_\_

video \_\_\_\_\_ Teléfono \_\_\_\_\_ Computadora \_\_\_\_\_ Impresora \_\_\_\_\_

Maquina de escribir \_\_\_\_\_ Internet \_\_\_\_\_ tienes una área especial de estudio \_\_\_\_\_ tienes diccionario \_\_\_\_\_ enciclopedia \_\_\_\_\_ en tu casa tienen de 1 a 10 libros \_\_\_\_\_ de 11 a 50 \_\_\_\_\_ de 51 a 100 \_\_\_\_\_ de 101 a 500 \_\_\_\_\_ más de 500 \_\_\_\_\_

#### DATOS DE ESCOLARIDAD

Has utilizado la biblioteca de la escuela para:

Estudiar \_\_\_\_\_ documentarte en un libro \_\_\_\_\_ utilizar el Internet \_\_\_\_\_

Que otra biblioteca conoces \_\_\_\_\_

Has leído algún libro que no sea de los de texto que te piden en la escuela en los últimos dos años \_\_\_\_\_ cuantos \_\_\_\_\_ cuales \_\_\_\_\_

¿Qué museos conoces? \_\_\_\_\_

¿Has ido al teatro? \_\_\_\_\_ ¿Cuál obra viste? \_\_\_\_\_

¿Tienes otros estudios a parte de secundaria? ¿Cuáles? \_\_\_\_\_

Menciona las materias reprobadas en secundaria \_\_\_\_\_

Cuáles son las materias que dejaste para 3ª oportunidad aquí en la preparatoria \_\_\_\_\_

\_\_\_\_\_

Cuál es la razón de no haberlas acreditado:

\_\_\_\_\_

\_\_\_\_\_

\_\_\_\_\_

¿Te agrada esta escuela preparatoria? Si \_\_\_ No \_\_\_ ¿por que? \_\_\_\_\_

\_\_\_\_\_

\_\_\_\_\_

Si tiene pensando seguir estudiando una carrera profesional, ¿Cuál? \_\_\_\_\_

De que hora a que hora estudias en tu casa

Materia	Lunes hora	Martes hora	Miércoles hora	Jueves hora	Viernes hora	Sábado hora	Domingo hora

¿Cuál es su método de estudio? \_\_\_\_\_

¿Cuál es tu religión? \_\_\_\_\_ perteneces algún grupo religioso describe brevemente lo que haces \_\_\_\_\_

\_\_\_\_\_

\_\_\_\_\_

¿Pertenece a algún club social, artístico, ecológico, de lectura o deportivo? Si \_\_\_ No \_\_\_ ¿a cuál? \_\_\_\_\_

¿Cuántos amigos tienes? \_\_\_\_\_ Menciona la ocupación principal de tus \_\_\_\_\_



amigos \_\_\_\_\_

Alguno de tus amigos tiene relaciones sexuales No \_\_\_\_ Si \_\_\_\_

¿Sabes como cuidarse? No \_\_\_\_ Si \_\_\_\_ ¿cómo?

### DATOS DE SALUD

¿Cómo calificas tu salud? 1 2 3 4 5 6 7 8 9 10

¿Hay algo que te preocupa de tu salud? \_\_\_\_\_

¿Presentas alguno de los siguientes síntomas?

- |  |   |
|--|---|
| <input type="checkbox"/> Tienes dolores frecuentes de cabeza | <input type="checkbox"/> Eres diabético.              |
| <input type="checkbox"/> Tienes dolores de estomago          | <input type="checkbox"/> Te preocupa tu futuro        |
| <input type="checkbox"/> Tienes problemas con los amigos     | <input type="checkbox"/> Te sientes cansado           |
| <input type="checkbox"/> tienes problemas con tus padres     | <input type="checkbox"/> Te preocupa tu peso          |
| <input type="checkbox"/> Te sientes triste o deprimido       | <input type="checkbox"/> Te preocupa tu estatura      |
| <input type="checkbox"/> Te preocupa el lugar en que vives   | <input type="checkbox"/> Tienes problemas en la piel  |
| <input type="checkbox"/> Tienes problemas para dormir        | <input type="checkbox"/> Te mareas frecuentemente     |
| <input type="checkbox"/> Tienes problemas en la escuela      | <input type="checkbox"/> Tienes algún tipo de alergia |
| <input type="checkbox"/> Tienes problemas con la escuela     | <input type="checkbox"/> Tienes dolores de piernas    |
| <input type="checkbox"/> Caminas dormido (sonámbulo)         |   |

Otros \_\_\_\_\_

Eres alérgico algún medicamento ¿a cual? \_\_\_\_\_

Conoces tu tipo de sangre \_\_\_\_\_

Últimamente se ha presentado en tu familia

- |                                      |   |                                     |
|--------------------------------------|---|-------------------------------------|
| <input type="checkbox"/> Nacimientos | <input type="checkbox"/> Cambios de casa    | <input type="checkbox"/> Muertes    |
| <input type="checkbox"/> Divorcios   | <input type="checkbox"/> Pérdida de trabajo | <input type="checkbox"/> Matrimonio |
| <input type="checkbox"/> Otros _____ |   |                                     |

¿Tienes peleas o discusiones con tu familia? \_\_\_\_\_ ¿Con quien?

¿Cuál es el motivo más frecuente? \_\_\_\_\_

¿Qué lugar ocupas entre tus hermanos? \_\_\_\_\_ Tienen oportunidad de reunirse todos cada día? Si \_\_\_\_ No \_\_\_\_ ¿cuando? \_\_\_\_\_





## ANEXO D.02

UNIVERSIDAD AUTÓNOMA DE NUEVO LEÓN  
PREPARATORIA NUM. 9  
DEPARTAMENTO DE DESARROLLO INTEGRAL



Nombre \_\_\_\_\_ fecha \_\_\_\_\_

Taller \_\_\_\_\_

### Instrucciones

Marque (✓) cada escala de adjetivos (por ejemplo, contento\_triste) que describa mejor su autoevaluación.

Si se encuentra demasiado contento con usted mismo, marque (✓) el espacio de la extrema izquierda de la escala; si sólo se siente muy contento, marque el siguiente espacio en el lado izquierdo, y así sucesivamente. Si se siente sumamente triste, coloque la marca en el espacio correspondiente de la extrema derecha. Si no se siente ni contento ni triste, no sabe o no conoce el grado, coloque entonces la marca en el centro.

- Nunca haga más de una marca en una sola escala
- Reaccione a todas las escalas
- No hay respuesta correcta ni incorrecta
- Esta NO es una prueba

¿cómo se siente?

Contento : \_\_\_\_\_ : \_\_\_\_\_ : \_\_\_\_\_ : \_\_\_\_\_ : \_\_\_\_\_ : \_\_\_\_\_ : \_\_\_\_\_ : triste  
 Honesto : \_\_\_\_\_ : \_\_\_\_\_ : \_\_\_\_\_ : \_\_\_\_\_ : \_\_\_\_\_ : \_\_\_\_\_ : \_\_\_\_\_ : deshonesto  
 Valioso : \_\_\_\_\_ : \_\_\_\_\_ : \_\_\_\_\_ : \_\_\_\_\_ : \_\_\_\_\_ : \_\_\_\_\_ : \_\_\_\_\_ : inútil  
 Fuerte : \_\_\_\_\_ : \_\_\_\_\_ : \_\_\_\_\_ : \_\_\_\_\_ : \_\_\_\_\_ : \_\_\_\_\_ : \_\_\_\_\_ : débil  
 Calmado : \_\_\_\_\_ : \_\_\_\_\_ : \_\_\_\_\_ : \_\_\_\_\_ : \_\_\_\_\_ : \_\_\_\_\_ : \_\_\_\_\_ : excitado  
 Adaptable : \_\_\_\_\_ : \_\_\_\_\_ : \_\_\_\_\_ : \_\_\_\_\_ : \_\_\_\_\_ : \_\_\_\_\_ : \_\_\_\_\_ : inflexible  
 Tenso : \_\_\_\_\_ : \_\_\_\_\_ : \_\_\_\_\_ : \_\_\_\_\_ : \_\_\_\_\_ : \_\_\_\_\_ : \_\_\_\_\_ : relajado  
 Preparado para la vida : \_\_\_\_\_ : \_\_\_\_\_ : \_\_\_\_\_ : \_\_\_\_\_ : \_\_\_\_\_ : \_\_\_\_\_ : \_\_\_\_\_ : inpreparado para la vida  
 Saludable : \_\_\_\_\_ : \_\_\_\_\_ : \_\_\_\_\_ : \_\_\_\_\_ : \_\_\_\_\_ : \_\_\_\_\_ : \_\_\_\_\_ : enfermo

Fuente: Walter D. Sorochan, Autoevaluación de la salud. Ed. Limusa 1981 México

F4 -DDI-ANCHCHP9UANL

**ANEXO D. 03: Tríptico para solicitar prestadores de servicio  
social**

---

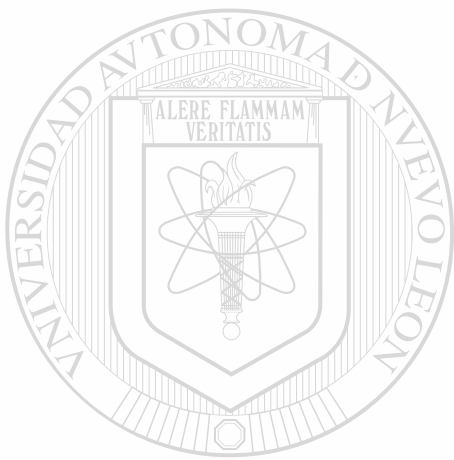

UANL

---

UNIVERSIDAD AUTÓNOMA DE NUEVO LEÓN

®

DIRECCIÓN GENERAL DE BIBLIOTECAS



# DEPARTAMENTO DE DESARROLLO INTEGRAL



ING. FELIPE E. GARZA GARCIA  
DIRECTOR

IIA. ALITET N. CHAVARRIA CHAVEZ  
RESPONSABLE DEL PROYECTO

BIOL. YOLANDA ZAMABRANO CHAVEZ  
AUXILIAR DEL PROYECTO

Tuxtla y Cd. del Maíz  
Fracc. Jardín de las Mitras  
CP. 64300, Monterrey  
Nuevo León, México  
☎ 83-70-60-49 • 83-70-78-01

El déficit en áreas socio-afectivas del adolescente provoca problemas de adaptación como lo son: de autoridad, de identidad, de baja autoestima, de conducta, de comunicación, entre otros, que propician el ausentismo, el bajo rendimiento y deserción del sistema educativo. Los jóvenes con carencias socio-afectivas y bajo rendimiento son más propensos a las conductas de riesgo que contribuyen a la morbilidad de este grupo; por otra parte los daños ocasionados por vivencias en esta etapa pueden manifestarse mucho tiempo después como lo son el SIDA, fracaso matrimonial, cáncer pulmonar, etc.

En este proyecto se contempla la enseñanza-aprendizaje como un proceso donde se considera las dimensiones del "ser", del "saber", del "hacer" y del "servir", para la formación integral del joven. Se hace un análisis estratégico para conocer los factores que inciden en la formación del adolescente y establecer cuales son las necesidades no cubiertas y las áreas de oportunidad. Con los resultados se desarrollaron diversas estrategias, para implementar éstas, se propone un Departamento de Desarrollo Integral que organice, coordine y evalúe la operatividad de actividades extracurriculares de carácter formativo, mediante un modelo basado en los conceptos de las teorías de la administración moderna.

El objetivo del DDI es: propiciar en estudiantes adolescentes del Nivel Medio Superior el vivir con plenitud y responsabilidad, consciente de sus potencialidades y limitaciones para alcanzar el éxito y mejorar sus relaciones con sus iguales, familia, escuela y sociedad. Haciendo énfasis en el apoyo a aquellos que requieren atención especial debido a su problemática académica o personal, esto, mediante estímulos adecuados y oportunos para formar hábitos de conducta, inculcar valores éticos universales y despertar la necesidad de seguirlos, guiarlos a revalorar la familia y a la comprensión de su entorno.

El programa del DDI es una cartera de proyectos interrelacionados que comparten una meta en común.

Proyectos del DDI

- Remedial Para Alumnos De Alto Riesgo
- Preventivo Formativo Para El Alumno Adolescente
- Para Padres De Familia
- Para Personal Docente
- Para Personal No Docente
- Para Prestadores De Servicio Social

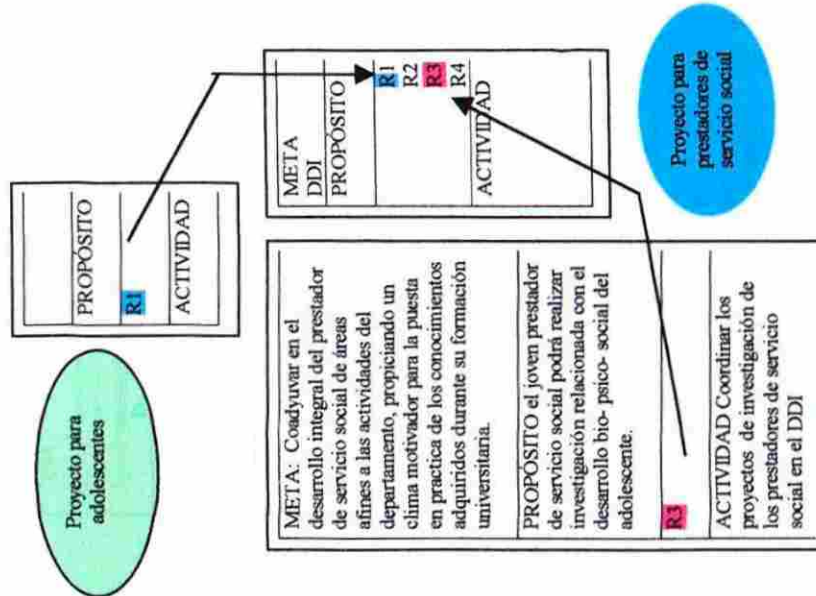

Los métodos utilizados para el desarrollo de las actividades: talleres vivenciales, sesiones lúdicas, autoanálisis, ejercicio del pensamiento reflexivo, monitoreo, servicio a la comunidad, programas de actualización e investigación, encuestas, visitas, grupos de apoyo etc.





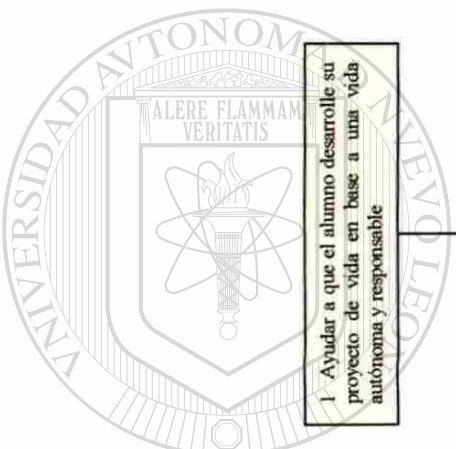

UNIVERSIDAD AUTÓNOMA DE NUEVO LEÓN  
DIRECCIÓN GENERAL DE BIBLIOTECAS

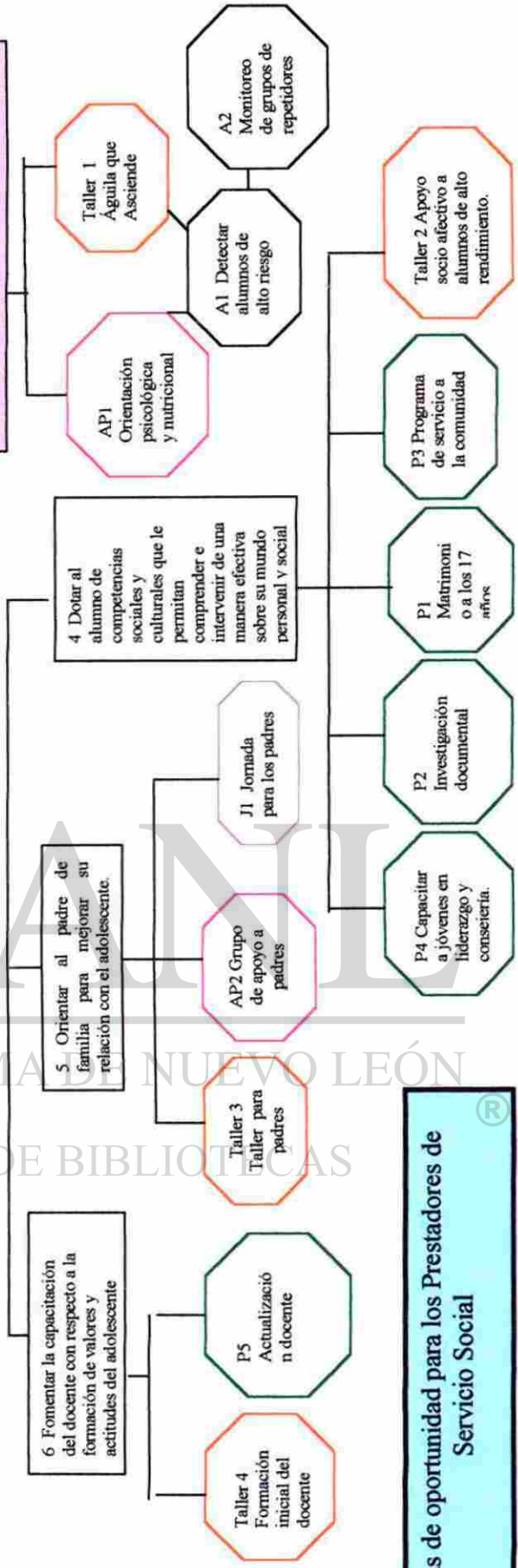
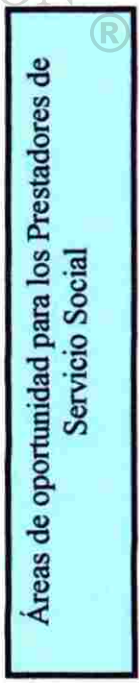
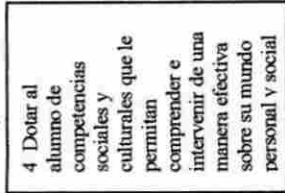
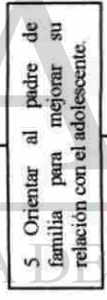
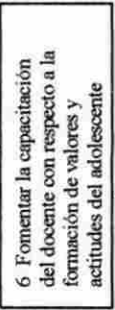
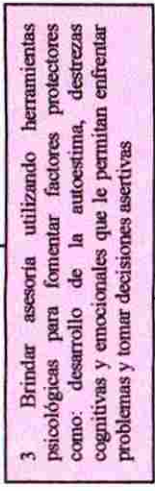
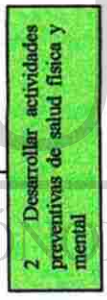
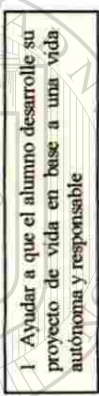
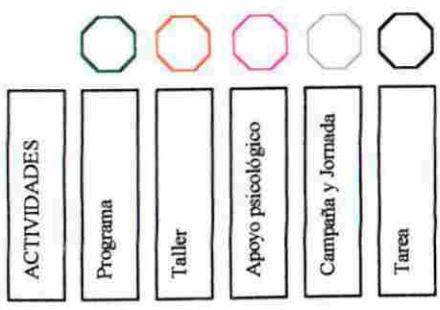
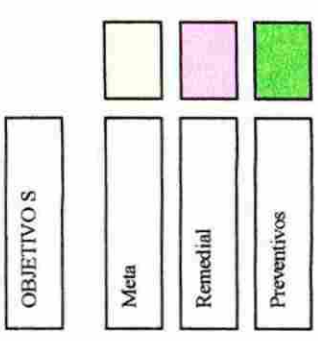

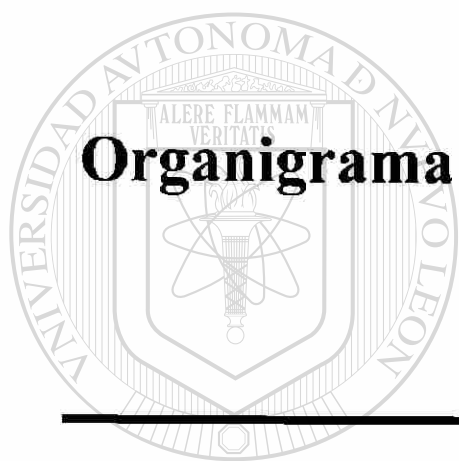

## **ANEXO E:**

# **Organigrama de la Preparatoria No 9 de la**

**UANL**

---

UNIVERSIDAD AUTÓNOMA DE NUEVO LEÓN

DIRECCIÓN GENERAL DE BIBLIOTECAS







UNIVERSIDAD AUTÓNOMA DE NUEVO LEÓN  
 COLEGIO CIVIL, ESCUELA PREPARATORIA NUM. 9  
 ORGANIGRAMA

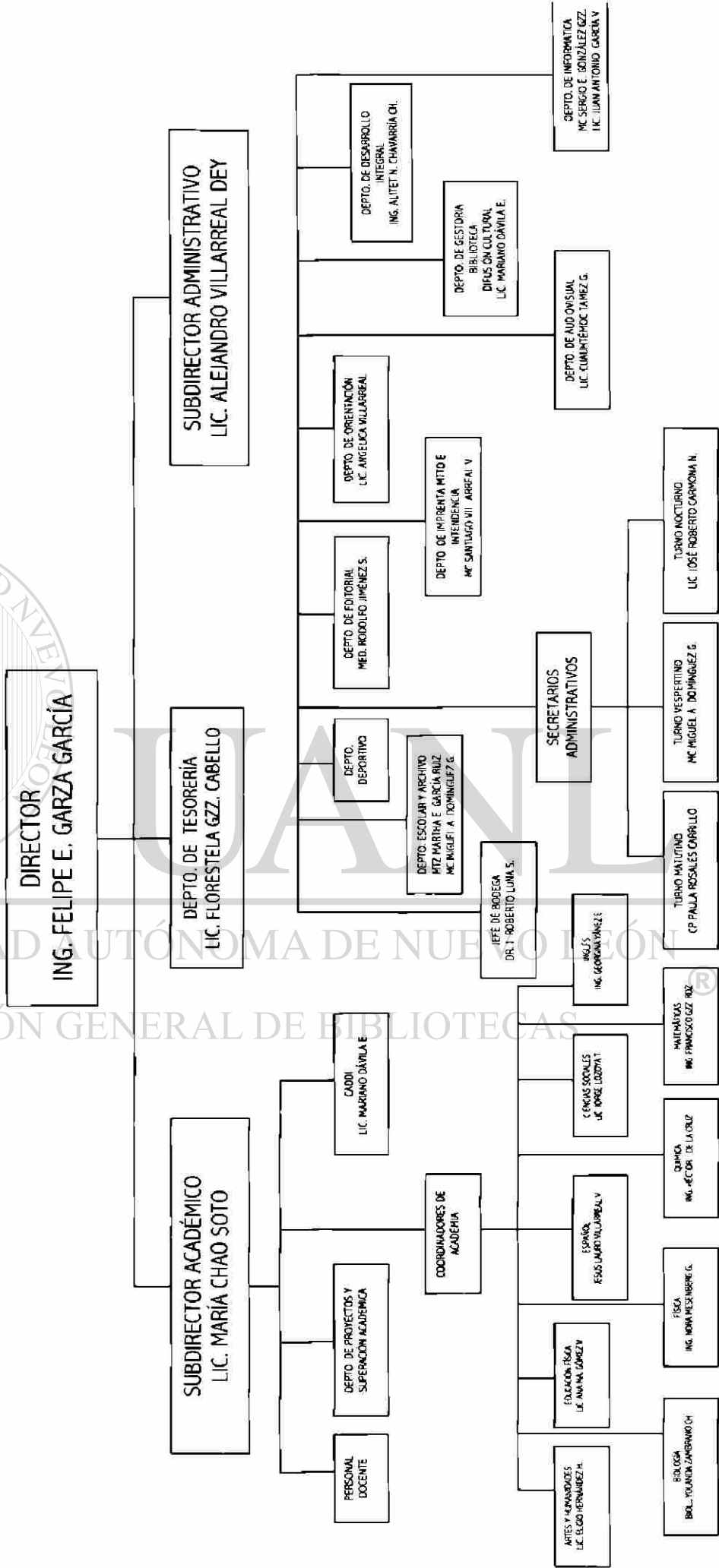
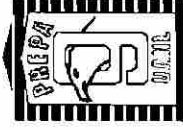

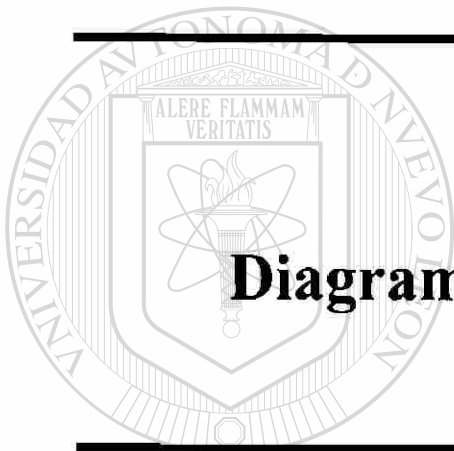

---

## **ANEXO F:**

### **Diagrama de actividades del DDI**

---

UNIVERSIDAD AUTÓNOMA DE NUEVO LEÓN

DIRECCIÓN GENERAL DE BIBLIOTECAS



1 Ayudar a que el alumno desarrolle su proyecto de vida en base a una vida autónoma y responsable.

P5 Coordinar los proyectos de investigación realizados por los Prestadores del Servicio Social

OBJETIVOS

Meta

Remedial

Preventivos

ACTIVIDADES

Programa

Taller

Apoyo Psicológico

Campaña y Jornada

Tarea

PROGRAMA REMEDIAL EN EL ASPECTO SOCIO-AFECTIVO, PARA ESTUDIANTES DE EDUCACIÓN MEDIA SUPERIOR

3 Brindar asesoría utilizando herramientas psicológicas para fomentar factores protectores como: desarrollo de la autoestima, destrezas cognitivas y emocionales que le permitan enfrentar problemas y tomar decisiones asertivas

API Orientación psicológica y nutricional

Taller 1  
Águla que Ascende

A3, TD  
Canalizar a otras instituciones

A1 Detectar alumnos de alto riesgo

A2 Monitoreo de grupos de repetidores

TA y B Se establecen líneas de comunicación con instituciones locales, nacionales e internacionales

TC Se solicitan prestadores de Servicio Social



UANL

UNIVERSIDAD AUTÓNOMA DE NUEVO LEÓN

DIRECCIÓN GENERAL DE BIBLIOTECA

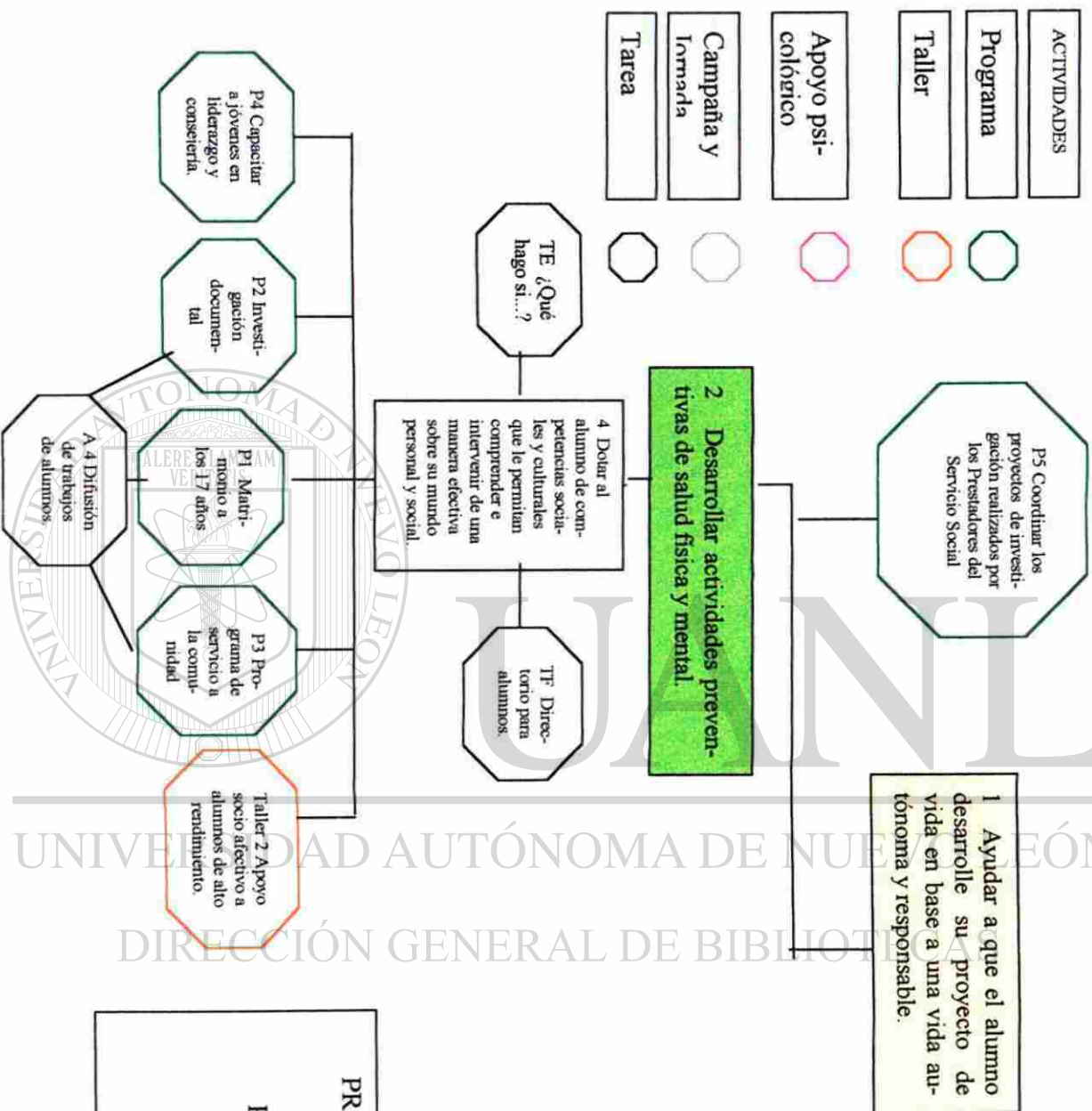

**PROGRAMA PREVENTIVO  
EN EL ASPECTO  
SOCIO-AFECTIVO,  
PARA ESTUDIANTES DE  
EDUCACIÓN MEDIA  
SUPERIOR**

- OBJETIVOS**
- Meta
  - Remedial
  - Preventivos

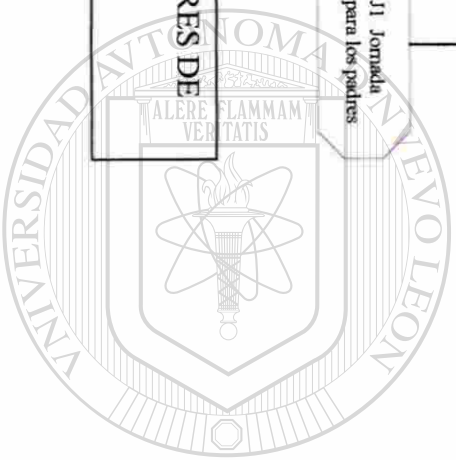
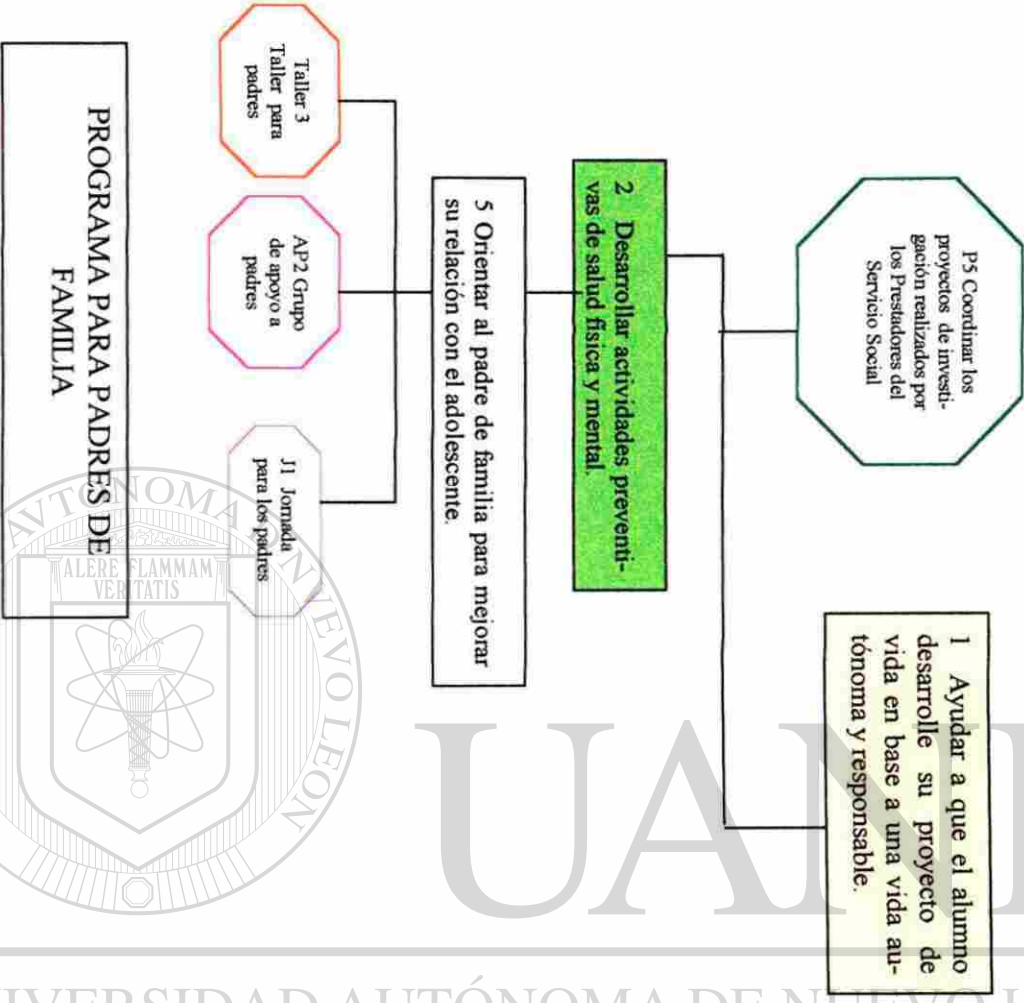

UNIVERSIDAD AUTÓNOMA DE NUEVO LEÓN



DIRECCIÓN GENERAL DE BIBLIOTECAS

OBJETIVOS	
Meta	
Remedial	
Preventivos	
ACTIVIDADES	
Programa	
Taller	
Apoyo psicológico	
Tarea	

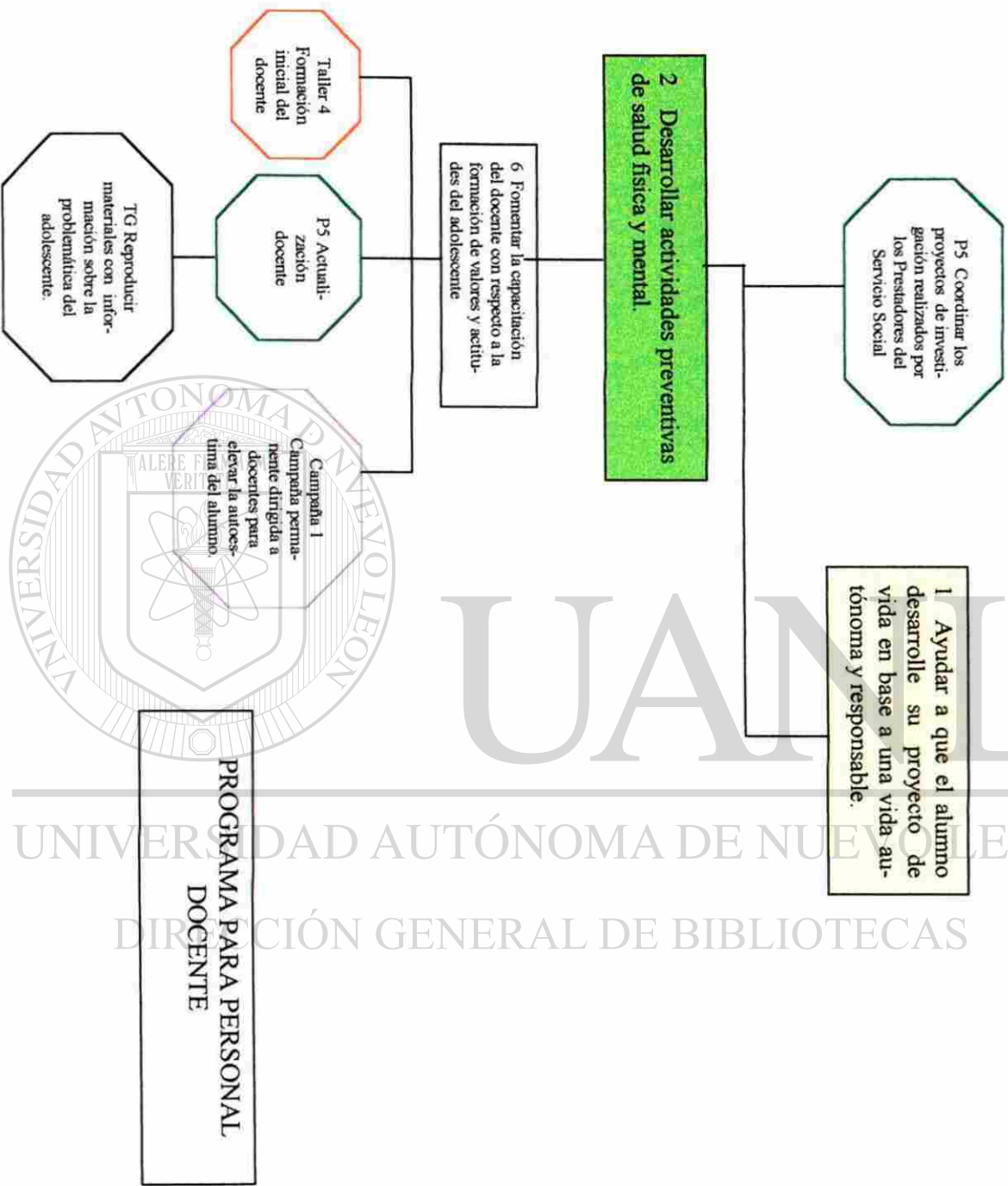

OBJETIVOS

Meta

Remedial

Preventivos

ACTIVIDADES

Programa

Taller

Apoyo psicológico

Campaña y Jornada

Tarea

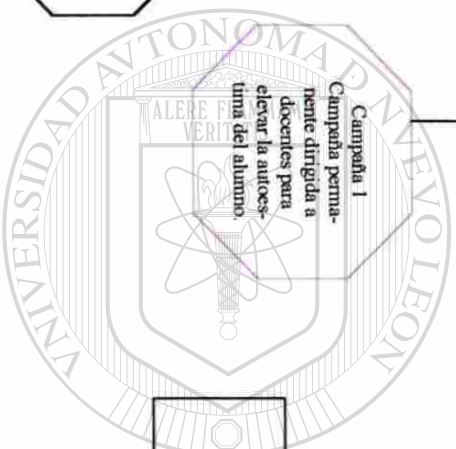

UNIVERSIDAD AUTÓNOMA DE NUEVO LEÓN  
 DIRECCIÓN GENERAL DE BIBLIOTECAS



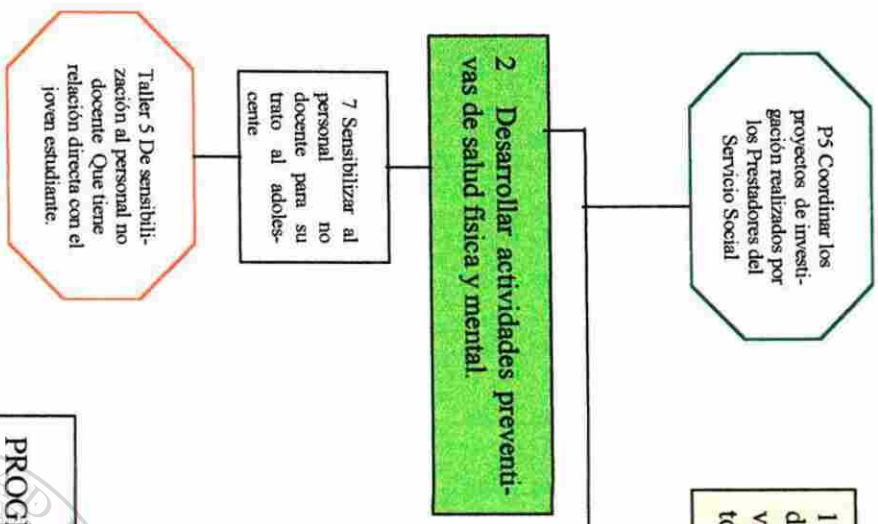

PROGRAMA PARA PERSONAL NO DOCENTE

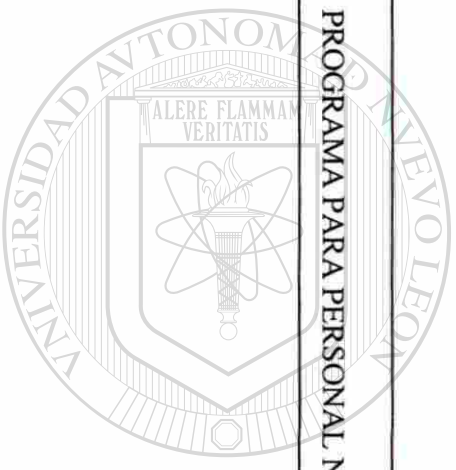

UNIVERSIDAD AUTÓNOMA DE NUEVO LEÓN  
DIRECCIÓN GENERAL DE BIBLIOTECAS

- OBJETIVO
  - Meta
  - Remedial
  - Preventivos
- 
- ACTIVIDADES
  - Programa
  - Taller
  - Apoyo psicológico
  - Campaña y Jornada
  - Tarea



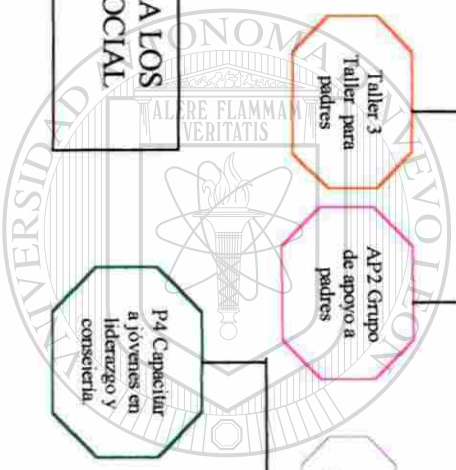
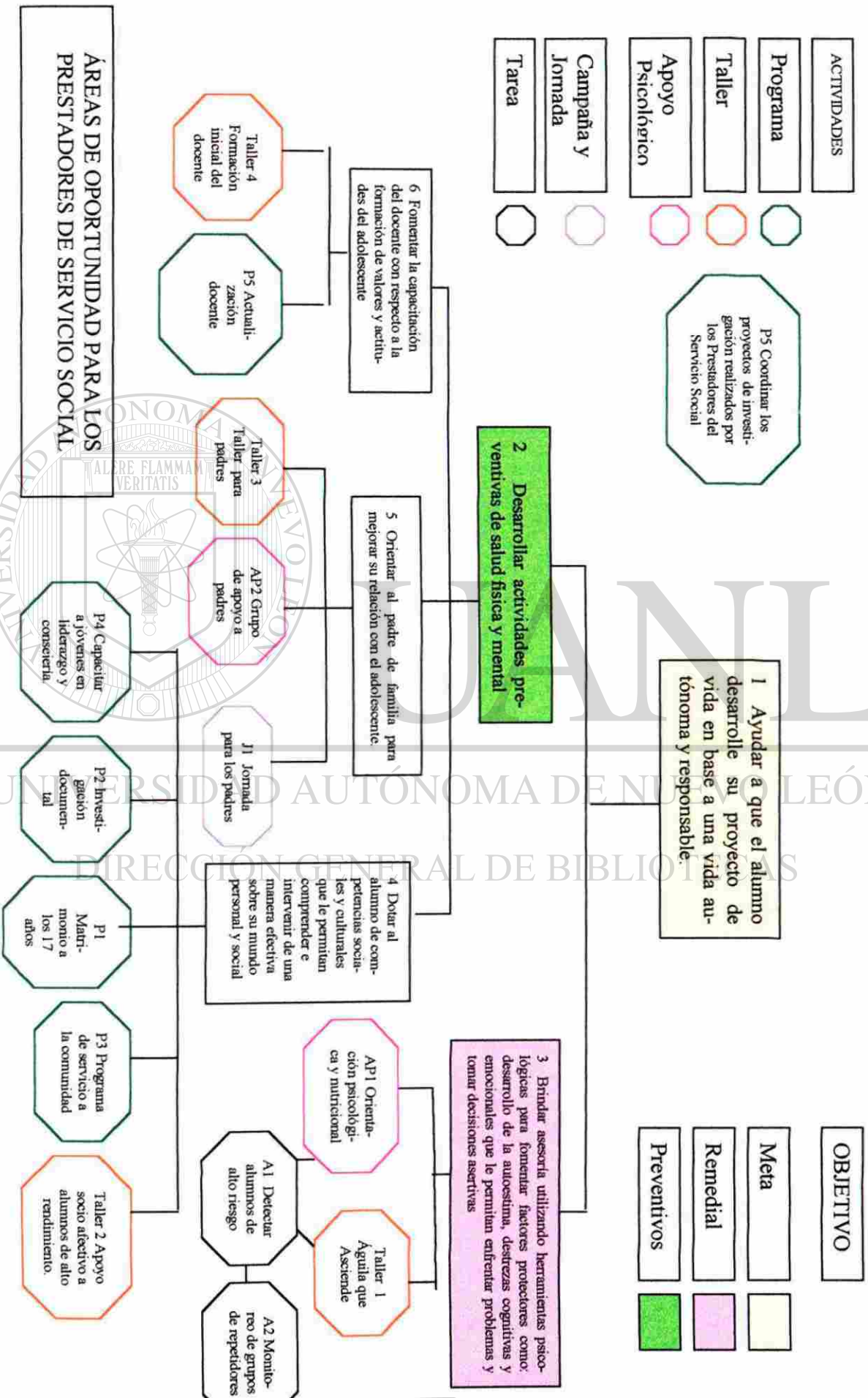

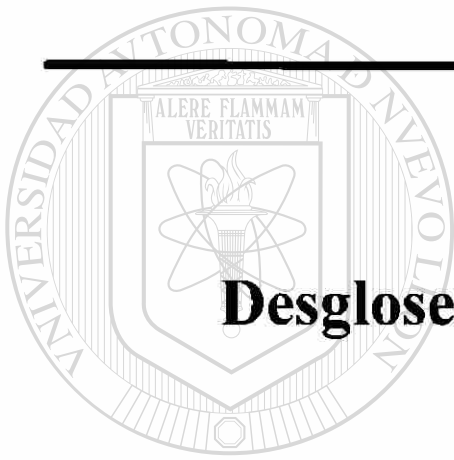

---

## **ANEXO G:**

### **Desglose de actividades del DDI**

UANL

---

UNIVERSIDAD AUTÓNOMA DE NUEVO LEÓN

®

DIRECCIÓN GENERAL DE BIBLIOTECAS

## TAREA A.

### INVESTIGAR QUE PROYECTO O CAMPAÑA DIRIGIDA A ADOLESCENTES OFRECEN INSTITUCIONES OFICIALES.

#### Objetivo.

Aprovechar las campañas y programas dirigidas a adolescentes de instituciones oficiales como el IMSS, SSA, Programa UNI, etc. Para aplicar a los jóvenes, docentes y padres de familia.

**Función:** Establecer canales de comunicación con instituciones oficiales.

#### Metodología:

Se programan citas y se lleva el programa de actividades del DDI, un tríptico con la información del departamento y una carta donde se solicite la información de sus actividades o programas que nos puedan ofrecer.

Se ofrece la institución para la aplicación de proyectos de prevención, remediales y de investigación.

Se concentra la información por expedientes para cada institución.

#### Recursos humanos y materiales:

**Humanos:** Jefe y Coordinadores de DDI

**Material:** Tríptico con la presentación del departamento.  
Carta de solicitud de información.

## TAREA B.

### INVESTIGAR QUE PROYECTO O CAMPAÑA DIRIGIDA A ADOLESCENTES OFRECEN INSTITUCIONES INTERNACIONALES Y O OTRAS UNIVERSIDADES.

#### Objetivo.

Tener accesos a recursos y herramientas e información para la formación de actitudes y valores, de educación sexual, o cualquier otra información relacionada con el desarrollo socio – afectivo del adolescente.

**Función:** Establecer canales de comunicación con otras Universidades e Instituciones internacionales como la ONU, UNICEF, OPS, etc.

#### Metodología.

Se envían el programa de actividades del DDI, un tríptico con la información del departamento y una carta donde se solicite la información de sus actividades o programas que nos puedan ofrecer.

Se ofrece la institución para la aplicación de proyectos de prevención, remediales y de investigación.

Se concentra la información por expedientes para cada institución.

---

UNIVERSIDAD AUTÓNOMA DE NUEVO LEÓN

Recursos humanos y materiales:

**Humanos:** Jefe y Coordinadores de DDI

**Material:** Tríptico con la presentación del departamento.

Carta de solicitud de información.

## TAREA C

### SOLICITAR PRESTADORES DE SERVICIO SOCIAL

#### Objetivo:

Solicitar a cada facultad involucrada la del estudiante adecuado a las necesidades del departamento.

#### Función:

Contribuir en la formación del profesionista; contar con jóvenes que llenan el perfil necesario para cumplir con los requerimientos del DDI.

#### Metodología:

Se visitan en las diferentes facultades se hace una presentación de los proyectos y se solicitan que nos recomienden y manden las personas indicadas.

Se ofrecen la población para la realización de proyectos de investigación de las facultades.

Se ofrece el personal del departamento para monitorear y asesorar al estudiante en su trabajo de investigación.

---

#### Recursos humanos y materiales:

Humanos: Jefe y Coordinadores de DDI

Material: Tríptico con la presentación del departamento.

Carta de solicitud de información.

TAREA D

DIRECTORIO DE INSTITUCIONES  
PRESTADORAS DE SERVICIO PARA ADOLESCENTES.

**Objetivo:** Contar con la información oportuna de las instituciones de la localidad con disposición de prestar servicio al adolescente con algún grado de problemática fuera de los límites del DDI.

**Función:** Dar la información oportuna al padre de familia y canalizar al joven detectado como de alto riesgo logrando la atención oportuna del joven .

**Metodología:** Se recopila información de los servicios que prestan diferentes instituciones, se formula el directorio con las especificaciones de los servicios prestados.

Institución	Servicio prestado	Contacto	Teléfono

Se reproduce y se distribuye a cada integrante del departamento con la aclaración de que cualquier caso que sea canalizado deberá reportarse para su monitoreo.

Recursos humanos y materiales:

Humanos: Jefe y Coordinadores de DDI

Material: Forma prediseñada

DIRECCIÓN GENERAL DE BIBLIOTECAS

## ACTIVIDAD 1

### DETECTAR ALUMNOS DE ALTO RIESGO

**Objetivo:** Detectar oportunamente los estudiantes en riesgo de ser eliminados del sistema educativo.

**Función:** Detectar al alumno que con su conducta o sus resultados académicos indiquen la posibilidad de que puedan quedar suspendidos o desertar.

**Función específica:**

- El prestador de servicio social de Trabajo Social, determinará mediante el análisis de las formas F10, F11 y F12 los alumnos en riesgo.
- Localizará a estos alumnos y los citará para que llenen la F1.
- Entregará al encargado del DDI las formas F1 y F12 para determinar las acciones pertinentes

**Metodología:**

- El prefecto distribuye la forma F10 a los maestros y las recoge el jueves.
- Cada maestro llenará la forma F10 por grupo; después de cada examen la entregará al prefecto. Cuando detecte algún caso que a su juicio lo considere urgente, marcará con tinta roja la palabra URGENTE.
- El prefecto concentrará estas formas (F10) y cada viernes las entregará a la secretaria de subdirección, cuando alguna de las formas tenga la anotación de URGENTE se entrega inmediatamente.
- El prefecto llena la forma F11 cuando lo considere necesario, la entrega junto con la forma F10 cada viernes a la secretaria de subdirección.
- La secretaria de grupo llena la forma F11 original y copia y se la entrega al secretario de turno.
- El secretario de turno se queda con la copia para su control y entrega las originales cada viernes a la secretaria de subdirección.
- El prestador de servicio social de Trabajo Social, cada lunes recoge las F10, y F11 con la secretaria de subdirección.



- Analizará la información, llenará la forma F12 (concentrado) por grupo.
- El martes citará a los alumnos para el miércoles los alumnos (que haya detectado con la F12) en dos momentos: las 12:00 y las 5:00 para que llenen la forma F1.
- El jueves buscará a los alumnos que no acudieron para que llenen la forma F 1.
- El viernes entregará un reporte de las formas F1 y F12 llenadas al encargado del DDI.
- El secretario de turno cuando detecte un alumno con problemas; o bien cuando detecte la inquietud de algún padre de familia llenará la F11 y la canalizará a la secretaria de subdirección con la anotación de URGENTE cuando así lo amerite.

Recursos materiales y humanos.

Humanos:

Prestador de servicio social de Trabajo Social.

Apoyo de docentes, prefectos, secretarias de grupo, subdirección y secretario de turno.

Responsable : Encargado del DDI

Material:

F10, F11, F12, F1, F13, F14, F15, F16

Clips, plumas, legajos

UNIVERSIDAD AUTÓNOMA DE NUEVO LEÓN

DIRECCIÓN GENERAL DE BIBLIOTECAS



## Flujo de comunicación:

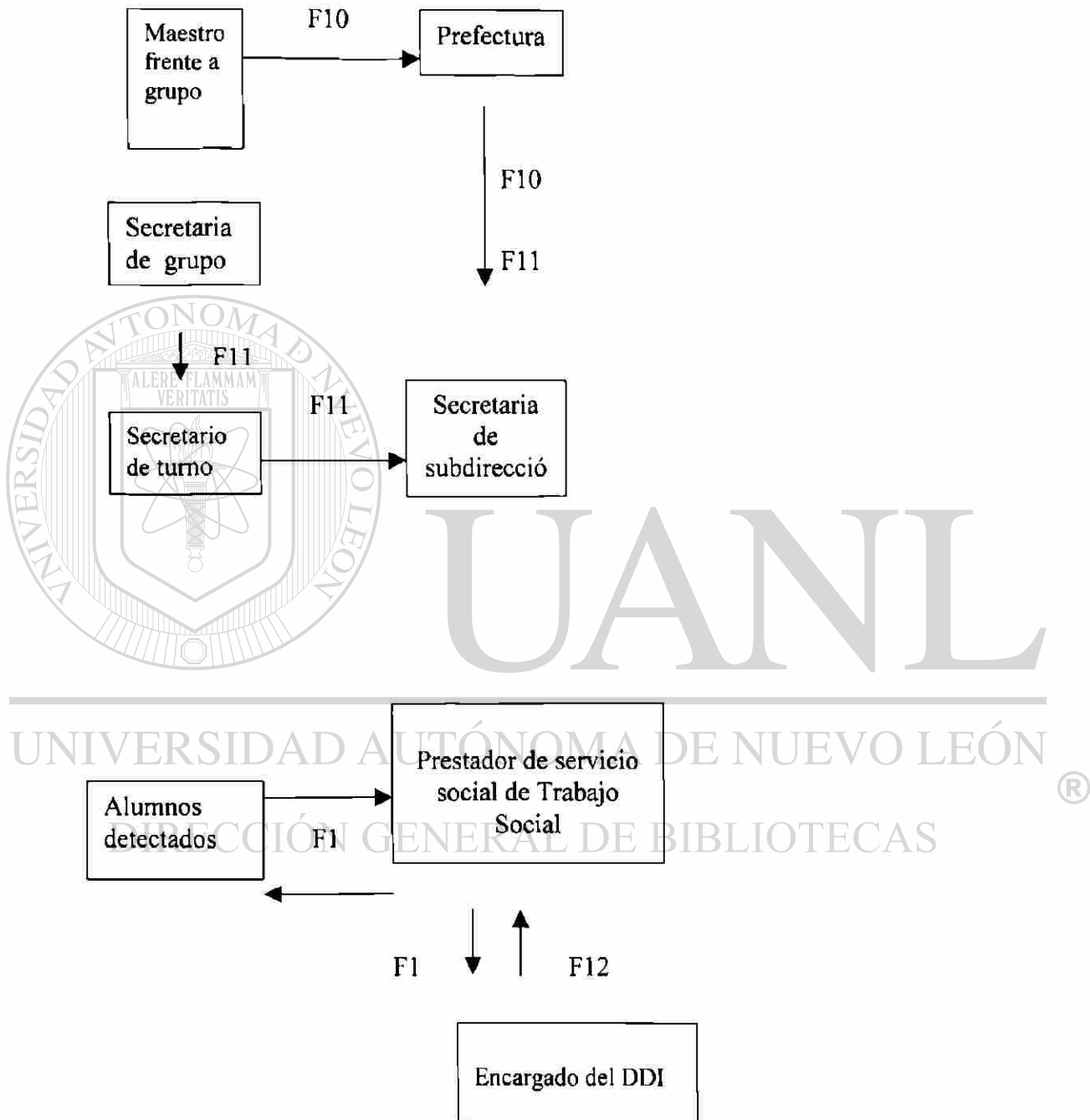

## ACTIVIDAD 2

### MONITOREO A ALUMNOS REPETIDORES

Objetivo:

Propiciar la permanencia satisfactoria del alumno en el sistema escolarizado.

Función: De apoyo, de información y de orientación.

Función General: Monitoreo de alumnos repetidores.

Funciones particulares:

- Citar a los alumnos a llenar la forma F1
- Ayudar al alumno a hacer su horario de estudio.
- Explicar al alumno algunas herramientas básicas de metodología de estudio como:
  - Sacar resumen.
  - Desarrollar los objetivos del curso.
  - Todo esto mientras se consolida el Departamento de Tutoría.
  - Citar al alumno para una 2ª entrevista.
  - Comprobar que tenga la programación de exámenes y que sepa cual es su condición.
- Que sepa quien es su secretaria de grupo.
- Se le informa del servicio de DDI.
- Si se considera necesario se canaliza o se le vuelve a citar.

Metodología:

- Citar al alumno de 2º semestre por grupo el 1er sábado del modulo por grupo llenar la F1 y les informo del servicio del DDI, de su secretaria de grupo, del rol de exámenes, que le quede claro su condición y fecha de exámenes, en una semana se le vuelve a citar.
- Se le proporciona un folleto: como sacar la información importante.
- Se le asigna un alumno tutor del turno matutino.
- Se analiza el concentrado de calificaciones que elabora el del departamento de investigación.

- Se reporta las actividades por semana al responsable de DDI, y al coordinador de los trabajos de los prestadores de servicio social.

Recursos humanos y materiales.

Humanos: Prestador de servicio social de Trabajo Social.

Materiales:

Programación de los exámenes.

Listado de maestros tutores de los grupos.

Información de la secretaria encargada de los grupos con su turno.

Folleto de sacar resúmenes y detectar información relevante.

Concentrado de calificaciones del Departamento de Investigación.

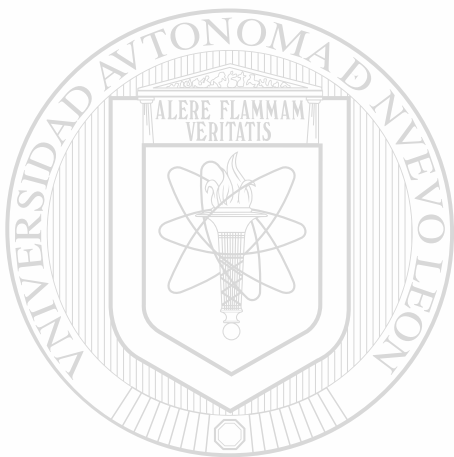

# UANL

---

UNIVERSIDAD AUTÓNOMA DE NUEVO LEÓN



DIRECCIÓN GENERAL DE BIBLIOTECAS

Flujo de comunicación:

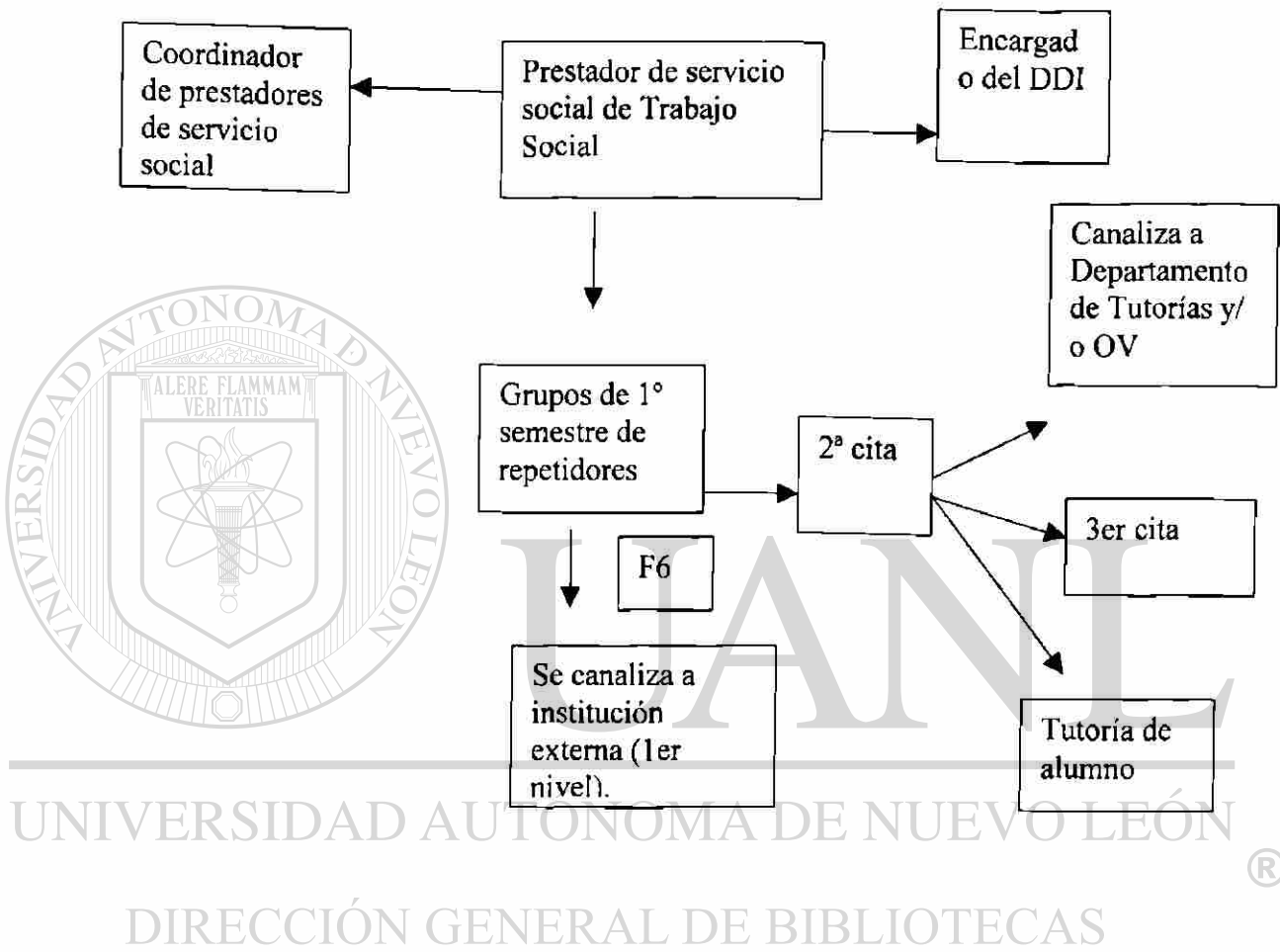

### ACTIVIDAD 3

#### CANALIZAR A OTRAS INSTITUCIONES:

**Objetivo:** Proporcionar la información oportuna del servicio que prestan otras instituciones.

**Funciones particulares:**

- Canalizar oportunamente al alumno que sea detectado con alguna problemática que quede fuera del alcance de los límites establecidos por el Departamento.
- Dado que son jóvenes que no tienen recursos sociales afectivos y de comunicación el departamento toma la responsabilidad de entablar la primer cita y monitorea que el joven asista a ellas.

**Responsable:**

Todos los miembros del Departamento.

**Metodología:**

Después de la evaluación del joven si se considera necesario canalizarlo a alguna institución se siguen los siguientes pasos:

- Se cita al padre de familia para informar del motivo y la importancia del que reciba la atención de 1º nivel.
- Se establece la cita con la institución y se informa al prestador de servicio social de Trabajo Social para que efectúe un monitoreo.
- El prestador de servicio social de Trabajo Social monitorea que el alumno acuda a la cita establecida, (llama por teléfono comprobando que el joven allá asistido a su cita y la fecha de la próxima cita) si no acudió se le vuelve a hacer cita y se vuelve a citar al padre de familia.

**Recursos humanos y materiales:**

**Humanos:** Responsable del departamento.

Prestador de servicio social de la carrera de Trabajo social.

**Materiales:** Se necesita un directorio de las instituciones y que servicios prestan se envía por fax la información del joven para que se canalice.

F6 y F25.

El consejero debe de tener la capacidad de discernir en el adolescente un grado de psicopatología tal que requiera ayuda profesional de otra índole y estar preparado con antelación para comunicar con quien puede ayudar al individuo.

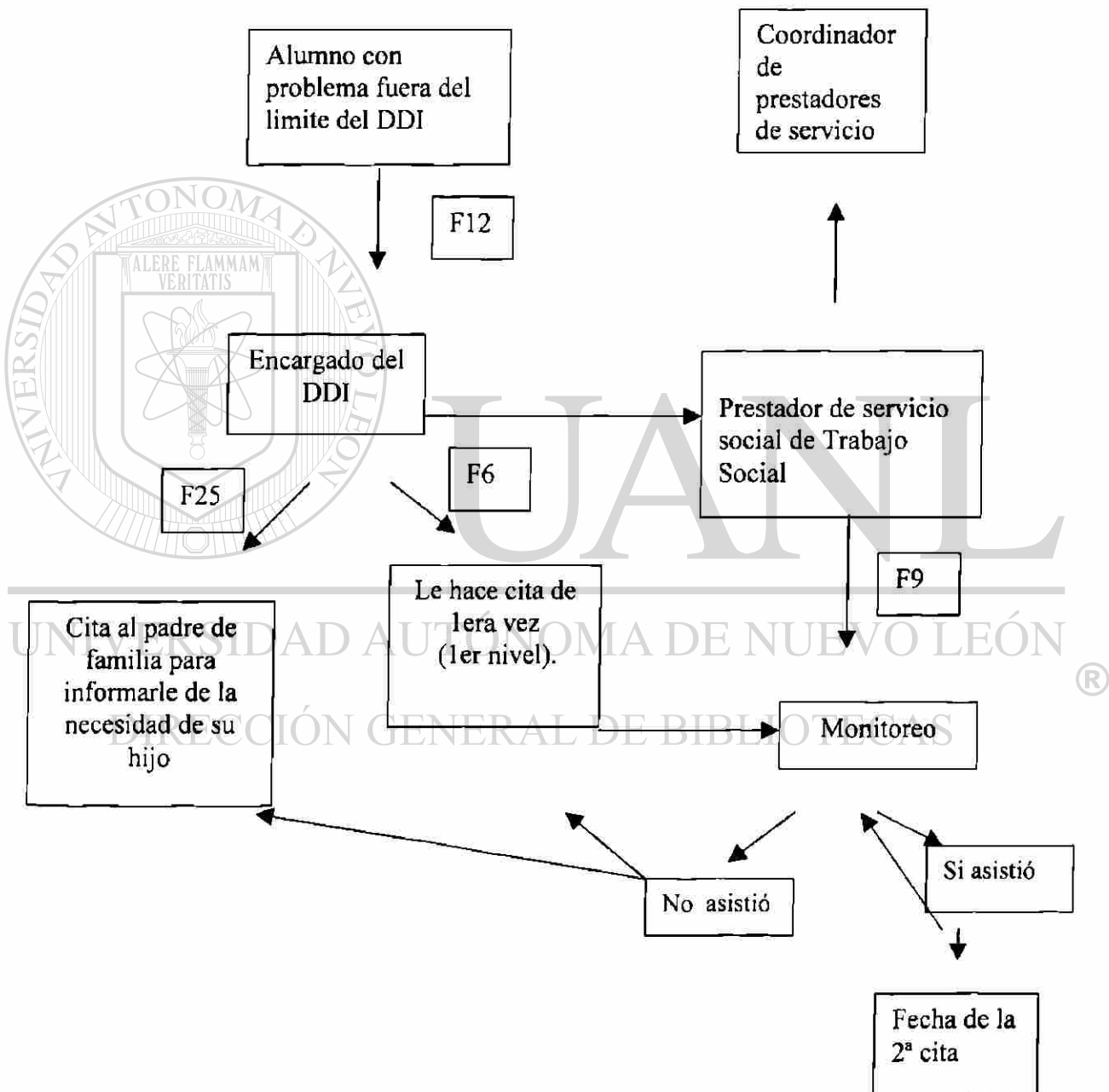



## TALLER 1

## ÁGUILA QUE ASCIENDE

### Objetivo:

Que el alumno identifique las dificultades que han enfrentado y con qué elementos cuenta. Que mediante técnicas lúdicas el alumno explore en su interior y analice y descodifique los modos y fuentes de información que poseen; que tome conciencia de sus potencialidades y debilidades, que identifique su auto concepto, autoestima y personalidad.

### Función:

El participante logrará un mayor control, dirección y sentido de su vida adoptando conductas y actitudes que propicien el vivir con armonía en un marco de valores humanísticos (libertad, justicia bien común)logrando conquistar metas dándole sentido a su vida.

### Metodología:

Curso taller diseñado para lograr aprendizaje significativo mediante el pensamiento reflexivo y contenidos temáticos y vivenciales que permitan al adolescente desarrollar la calidad humana y la aplicación de estas en el desempeño de los roles que juega como hijo, hermano, amigo, estudiante...

### Características generales del taller:

**Participantes:** Candidatos a llevar el curso, el estudiante apático, que no participa en clase, no cumple con las tareas, no entra a clase; de preferencia

repetidores.

**Cupo:** Hasta 30 participantes.

**Duración:** 5 sesiones (20 horas).

**Horario:** Ajustable a las necesidades de la institución.

### Contenido general del curso.

Autoconcepto, autoestima.

Miedo al ridículo.

Integración del grupo.

Comprensión del entorno familiar

Niveles de comunicación

Comunicación asertiva

Valores

Limites, normas, organización y responsabilidad.

Metas a corto plazo.

Programa

I. Autoconcepto.

Objetivo

Técnica o dinámica

Como me siento

Dibujo de un paisaje que represente como me siento.

Quien soy

Collage que me identifique

Presentación.

Análisis del triángulo

Tener → Hacer → Ser

Transformarlo en

Ser → Hacer → Tener

Quien soy que hago que tengo

Miedo al ridículo.

La tecla.

De que me doy cuenta

Que descubro

Reconocer mis fortalezas

Escudo

UNIVERSIDAD AUTÓNOMA DE NUEVO LEÓN

II. Niveles de comunicación.

Niveles de comunicación en el mundo familiar

Sociodrama. (permiso para ir a un baile, dinero para una prenda de moda, quedaste suspendido, tienes un granito en tus órganos sexuales)

Niveles de comunicación

1º, 2º, 3º, 4º y 5º niveles

Acetatos puesta en común.

Desarrollo constante del ser humano

Te conozco como la palma de mi mano.

Mi padre

Lectura del manual

Crisis económica

Papá buscando trabajo.

De que me doy cuenta que descubro

Puesta en común.

### III. Tipos de familia.

Estilos de familia

Limites, normas y responsabilidad

Medios de comunicación

Menopausia, nido vacío

Afectos

Acetatos.

Como estoy en las diferentes áreas de mi vida.

De que me doy cuenta

Afiche de propaganda.

Lectura del manual

Balance “por que te tengo afecto”

Carta a mi padres.

Que acciones necesito llevar a cavo en las diferentes áreas de mi vida.

### IV. Trabajo en equipo

Actitudes que afectan el logro de mis metas

Removiendo el obstáculo.

Trabajo en equipo

Dibujo sin saber de que se trata.

Rompecabezas

La botellas.

Que descubro

Subgrupos de que me doy cuenta.

Que cambios necesito hacer

Reflexión

Al cierre

Puesta en común al cierre.

## DIRECCIÓN GENERAL DE BIBLIOTECAS

### V. Replanteando mi vida.

Planeación

La tarea

Camino al éxito

Lectura del manual.

Transformar mis limitaciones en herramientas

Planeación a corto plazo.

Lectura del manual

Horario de estudio

Programar uso del ocio

Responsabilidad

Contrato

**Evaluación**

Dibujo de cómo me siento al cierre del curso.

**Recursos humanos y materiales:**

**Humanos:** Docente coordinador del taller del DDI

Prestadores de servicio social de Trabajo Social y de Psicología.

**Materiales** Espacio físico aula amplia o la biblioteca.

Folleto hojas blancas colores papel cartoncillo negro periódico revistas variadas tijeras pegamento cinta adhesiva.

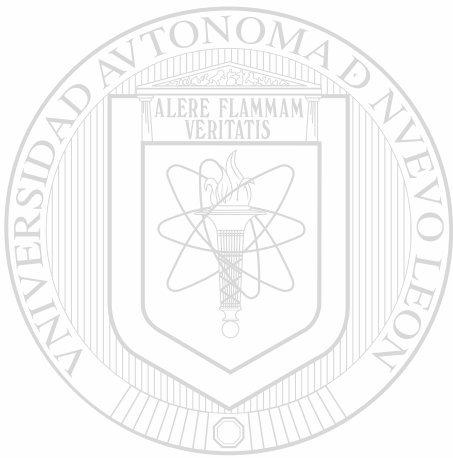

UANL

---

UNIVERSIDAD AUTÓNOMA DE NUEVO LEÓN



DIRECCIÓN GENERAL DE BIBLIOTECAS

**Objetivo:** Que el alumno con problemas de nutrición tomen conciencia de su autoconcepto autoestima y personalidad y trabajen en sus potencialidades y debilidades(miedos, temores, culpas, resentimientos) al

resolver los conflictos que surgen de sus polaridades (lo bueno-lo malo, odio-amor...) y que paralelamente reciban una guía alimenticia de acuerdo a sus necesidades.

**Función:** Que el joven logre modificar la percepción de si mismo y que se responsabilice de su salud.

Detectar al alumno con problemas de nutrición como obesidad, diabéticos, bulimia y anorexia y dar apoyo psicológico y nutricional de 1er nivel, a la vez, que se canalicen y monitoreen cuando así lo amerite.

**Funciones específicas:**

- El prestador de servicio social de Trabajo social, detectará a los alumnos candidatos a recibir apoyo psicológico-nutricional.
- Localizará a los alumnos y los citará para que llenen la forma F1.
- Les explicará que son candidatos a recibir apoyo psicológico-nutricional al cual deben asistir.
- Se les cita a grupo de apoyo coordinado por prestadores de servicio social de Trabajo Social, de Psicología y de Nutrición.
- El prestador de servicio social de Trabajo Social cita al padre de familia para informarle, se le pide que firme una forma donde se da por enterado
- Se canalizan los caso que estén fuera del limite del DDI.

Candidatos a recibir apoyo psico-nutricional: alumnos diabéticos, obesos, desnutridos, con problemas de bulimia y anorexia.

**Metodología:** Grupos de apoyo, en los que se por medio de dinámicas de grupo y herramientas psicológicas se le ayudará a que el alumno con problemas de nutrición tomen conciencia de su autoconcepto, autoestima y personalidad y trabajen en sus potencialidades y debilidades (miedos, temores, culpas,

resentimientos) al resolver los conflictos que surgen de sus polaridades (lo bueno- lo malo, odio-amor...) y que paralelamente reciban una guía alimenticia de acuerdo a sus necesidades.

Citar al padre de familia en donde se le informe de la situación del alumno y de la decisión de darle apoyo en la institución, cuando sean casos extremos se les conmina a que pongan todo lo que este de su parte para que el alumno reciba el apoyo profesional adecuado, se le pide que firma una carta de enterado.

Cuando se detectan alumnos con problemática extrema se canalizan, se les concerta la primera cita y se monitorea.

Recursos humanos y materiales:

Humanos: Prestador de servicio social de Trabajo Social, Psicología y Nutrición.

Materiales: Bascula medica (peso y estatura).

Eseritorio silla archivo acceso a computadora.

Hojas de maquina, F1, (formas para canalizar) legajos, fólderres.

Espacio para trabajar con grupos de apoyo.

Test para diagnostico de bulimia y anorexia.

Directorio de instituciones para canalizar.

---

UNIVERSIDAD AUTÓNOMA DE NUEVO LEÓN

DIRECCIÓN GENERAL DE BIBLIOTECAS

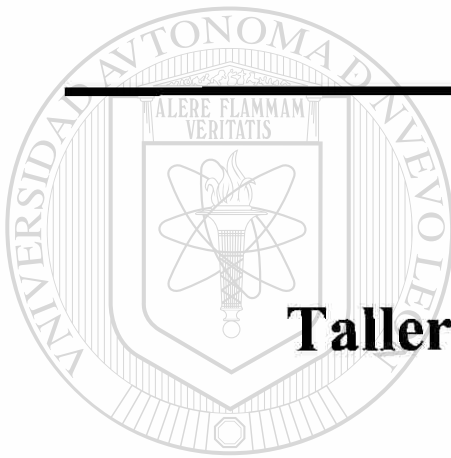

---

**ANEXO H:**  
**Taller Águila que Ascende**

---

UNIVERSIDAD AUTÓNOMA DE NUEVO LEÓN

DIRECCIÓN GENERAL DE BIBLIOTECAS



## Taller "ÁGUILA QUE ASCIENDE"

### Un programa de estrategias para el desarrollo de habilidades psico-sociales en el adolescente

#### INTRODUCCIÓN

En la legislación nacional mexicana queda plasmado en el artículo 3ero el sentido esencial de la educación: la formación integral del ser humano, dicho artículo en su fracción VII establece.-

"Todo individuo tiene derecho a recibir educación...La educación que imparte el Estado tenderá a desarrollar armónicamente todas las facultades del ser humano ... atenderá a la comprensión de nuestros problemas, contribuirá a la mejor convivencia humana, tanto por los elementos que aporte a fin de robustecer en el educando, junto con el aprecio para la dignidad de la persona y la integridad de la familia, la convicción del interés general de la sociedad, cuanto por el cuidado que ponga en sustentar los ideales de fraternidad e igualdad de derechos de todos los hombres, evitando los privilegios de razas, de religión, de grupos, de sexos o de individuos".

Los programas de educación básica del sistema educativo del país, contemplan temas transversales para el logro de la educación integral como la educación moral, educación para la paz, para la igualdad de oportunidades entre los sexos, educación ecológica, educación sexual, educación para la salud; estos temas son tratados de forma directa en la curricula dependiendo el grado escolar.

En cuanto el manejo de las emociones recibe una especial atención en la educación preescolar de manera directa y programada; siendo menos directa durante la educación primaria y secundaria.

En el nivel Medio Superior de la UANL, el Comité de Formación Integral (COFI) del Programa Educación para la Vida define así la formación integral:

"supone una interpretación multidimensional del ser humano. Es decir, una formación que contempla no sólo los aspectos cognitivos, sino también los afectivos y los propios de la interacción social. En consecuencia, la UANL

no sólo se propone actuar para la transmisión y la difusión del saber y para la creación de nuevos conocimientos, sino que también asume la responsabilidad de preparar a los estudiantes para la interacción humana tanto en lo individual como en lo colectivo. Un aspecto fundamental en esta tarea es el de la formación para responder a la responsabilidad de la construcción colectiva del futuro que queremos para el país”<sup>1</sup>

Se trata de integrar un perfil del egresado con el soporte cognoscitivo, axiológico, social y humano necesario para el desempeño profesional dentro del ámbito laboral y social. Es decir, hombres y mujeres responsables, críticos y participativos, egresados de una institución universitaria de alto nivel.

En la preparatoria No 9 de la UANL y en concordancia con el COFI, se ha instaurado el Departamento de Desarrollo Integral (DDI) que dirige sus acciones a cubrir las carencias psico-sociales que afectan indirectamente en el aprovechamiento académico.

Las acciones pretenden generar factores protectores a partir del desarrollo personal que permitan tener logros como, el sentido de responsabilidad, el espíritu de iniciativa, la solidaridad, integración social, auto imagen positiva y el control de sus emociones. El que el adolescente alcance logros tiene una relación directa con su equilibrio personal y el desarrollo de sus capacidades para responder al presente y planificar el futuro.

Los jóvenes son canalizados al DDI por diferentes circunstancias o por iniciativa propia, pues se han percatado que algo anda mal. Los síntomas más frecuentes son: agresión, hiperactividad, timidez, desórdenes escolares, desórdenes físicos, etc., síntomas detrás de los cuales se encuentra una problemática que habrá que descubrir y para trabajar la forma en que afecta al adolescente, a través de métodos que le permitan expresar sus sentimientos. De este modo puede cerrar un conflicto, tomar opciones y aliviar las cargas.

---

<sup>1</sup> Circular de información general del Comité de Formación Integral de la UANL, dirigido a la Dirección de la Preparatoria N° 9 de la UANL el 9 de abril del 2002 <http://www.astgen.UANL.mx/cofi.htm>

### *Proceso de apoyo para el desarrollo psicosocial del adolescente*

El proceso de apoyo se define como la serie de actividades de intervención, organizadas por el DDI para introducir de modo deliberado, en la experiencia del adolescente, medios, herramientas estructuradas en forma específica para prevenir o tratar el desarrollo desviado (remedial).

El esfuerzo de la intervención se orienta a la modificación de las relaciones interpersonales y el concepto que cada individuo tiene de sí mismo, con el fin de modificar satisfactoriamente las pautas de relación y conducta para que puedan responder a la problemática existencial por la que atraviesan.

Se ha considerado que las conferencias informativas generalmente no cumplen con el resultado esperado en cuanto a prevención se refiere, esto se logra con el diseño de lecciones y ejercicios vivenciales. Weinstein (1992) recomienda que los programas sociales dirigidos a jóvenes en riesgo psicosocial debe explorar estrategias comunicacionales que consideren los modos y la información que el adolescente posee.

Por lo cual se han tomado los enfoques psico-sociales de Piaget, Erikson, Sears, Vigostsky y Ausbel contemplando al joven como un ser que siente, piensa y actúa dentro de un contexto psico-social; rescatando la importancia del aprendizaje en el hacer, en el trabajo en grupo, con sus iguales por medio de dinámicas que los lleven a vivenciar para facilitarles el adquirir las herramientas y elementos que propicien su desenvolvimiento personal.

Por lo que la forma de trabajo que se plantea es mediante una metodología de intervención psicosocial como dinámicas de grupo y recursos que fomentan la empatía. A través de estrategias de interacción grupal se construye el conocimiento en el joven, donde el lenguaje tiene un alto valor como mediador de significados sociales, con el que se expresan su mundo simbólico (Vygotsky, 1984). Por tanto es necesario que cuenten además de la informaciones con experiencias y habilidades para lograr que el aprendizaje les resulte significativo para que puedan aplicarlo al resolver sus problemas por lo que en el diseño de las actividades se utilizan "organizadores previos" o materiales motivadores (Ausubel, 1983).

Por otra parte en el diseño de las actividades se ha resaltado el enfoque de la psicología de la Gestalt, es decir actividades que permitan el percatarse de sí mismo y del otro; procesos que conduzcan a aprender a ser, que enfatizan el darse cuenta, a partir de su experiencia, permitiendo que el adolescente busque su propio entendimiento y se responsabilice de su destino, propiciando su autonomía.

Se trata de explorar su potencial humano, como la creatividad, el amor, el crecimiento personal, la satisfacción de las necesidades socioafectivas fundamentales; considerando la experimentación, el hacer, el pensar y el sentir; buscando con ello que el joven aprenda a discriminar que conductas llenan sus necesidades. Al ponerse en contacto con nuevos elementos de su medio ambiente le permiten decidir por sí mismos que es lo que lo puede "alimentar" y por lo tanto asimilar y que es lo que lo puede "intoxicar" y por lo tanto evitar.

### **TALLER ÁGUILA QUE ASCIENDE**

Este curso taller está diseñado para lograr un aprendizaje significativo mediante el pensamiento reflexivo y el manejo de contenido temático y vivencial que permita al adolescente desarrollar la calidad humana y la aplicación de esta en el desempeño de los roles que juegan como hijo, hermano amigo y estudiante.

Los temas se han programado en forma de módulos que abarcan cinco áreas que se entrelazan en forma sistémica teniendo como eje rector el "ser".

### **OBJETIVO**

Que el estudiante identifique, analice y aborde mediante técnicas lúdicas las actitudes personales que favorezcan un clima de diálogo positivo y en consecuencia al desarrollo de la autoestima y a la comprensión de su entorno.

## METODOLOGÍA.

Cada modulo necesita efectuarse una sola sesión de 3 a 4 horas, con el fin de enfrentar al joven con su realidad, ofrecerle los elementos para que genere herramientas y habilidades que le permitan tener la oportunidad de resolver y concretar al visualizar la posibilidad de cambio permitiéndole cerrar la sesión en forma positiva. Conducidas por un facilitador que puede auxiliarse de un prestador de servicio social de las carreras de Psicología y/o Trabajo Social.

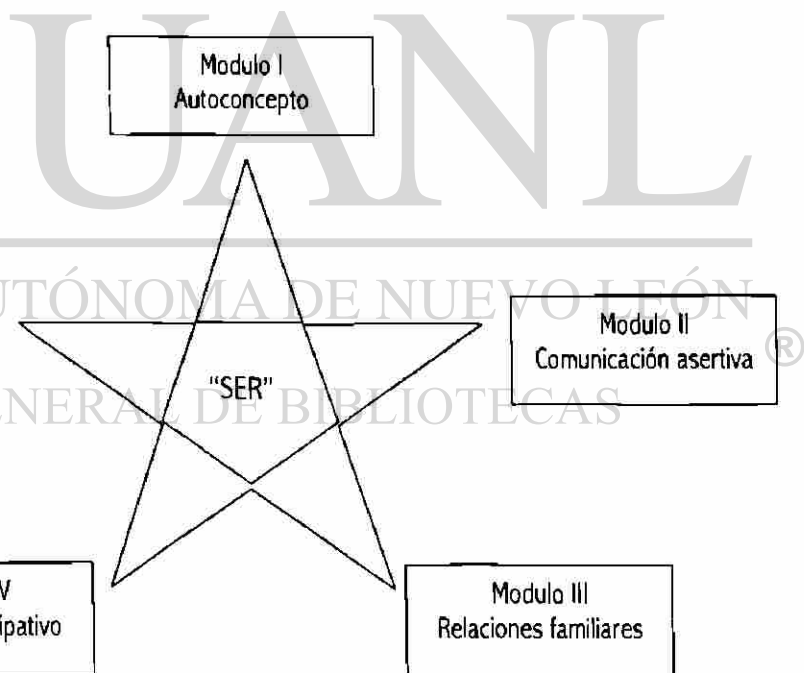
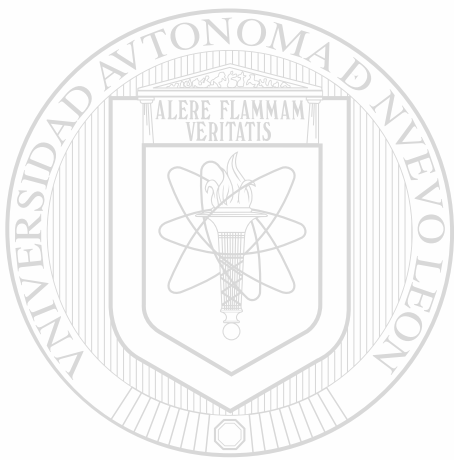

## Contenido general del taller

Modulo I Eje temático: *autoconcepto*.

Encuentro consigo mismo, descodificando el currículo invisible rescatando la percepción de los valores personales permitiendo hacer una auto evaluación positiva reconociendo las áreas de oportunidad hacia el crecimiento personal y fortaleciendo las habilidades para incidir positivamente en el autoestima.

### Objetivos:

- Priorizar la dimensión del “ser” en la autoevaluación del joven y a partir de esto sensibilizarlo hacia los valores universales.
- Generar oportunidades en la que recupere un autoconcepto positivo y que en base a ello le de sentido a su vida.

Tema	Actividad:	Objetivo:
introducción	Presentación del taller "águila que asciende"	Presentación del taller
Como me siento	Dibujo de un paisaje que represente como me siento	Sensibilizar al estudiante, romper barreras de comunicación.
¿Quién soy?	Collage que me identifique	Expresar tensiones, intereses y motivaciones personales.
Descodificación del Collage	Balance de las diferentes áreas de mi vida	Analizar la influencia del currículo oculto, cómo influye en la valoración de su vida.
Transformarlo en Quién soy, qué hago, qué tengo	Transformar el balance de las cinco áreas de la vida en base de mis valores	Descodificación del currículo socio-cultural invisible.
Auto evaluación positiva	“ensoñación”	Desarrollar recursos de auto evaluación
De que me doy cuenta, que descubro	“lo que he aprendido”	Definir acciones al cambio
Reconocer mis fortalezas	Mi escudo ante la adversidad	Generar herramientas psicológicas para la autoestima.

Modulo II Eje temático: *comunicación asertiva.*

Evaluación del desarrollo y crecimiento personal constante, como este es afectado positiva o negativamente por el manejo de la comunicación y la distorsión como el rumor. Estereotipos sociales que influyen en el consumismo y la discriminación de genero. Conducirlo a responsabilizarse de los pensamientos, sentimientos y la transmisión de los mismos en forma oral o corporal. Reflexión sobre como afecta la comunicación en la armonía personal, familiar y social. Concretar las acciones al cambio que propicien el desarrollo personal con responsabilidad y el establecer limites y la expresión con responsabilidad de los sentimientos.

Objetivos:

- Generar herramientas de comunicación asertiva que permita la común-uniión con su familia, sus iguales y en la escuela.
- Generar herramientas cognitivas que le permitan descodificar la propaganda comercial para prevenir el consumismo.
- Prevenir la discriminación de género.
- Lograr la comunicación y la empatía a partir de la expresión corporal.
- Generar oportunidad de vivenciar la comunicación en el núcleo familiar.

Tema:	Actividad:	Objetivo:
Desarrollo constante del ser humano	Te conozco como la palma de mi mano.	Hacer consiente que el ser humano tiene áreas que el mismo desconoce y que el ser humano esta en constante desarrollo, que todos estamos en posibilidad de transformación y crecimiento.
Consumismo	Afiche de propaganda.	Que el alumno reconozca la influencia que ejercen los medios de comunicación en cuanto a la figura estereotipada del adolescente.
Rol masculino y femenino.	"La historia de Juan y Juana"	Análisis del comportamiento del rol de la mujer y del hombre en la sociedad.
Distorsión de la comunicación.	"el rumor"	Ver como la información se distorsiona a partir de la interpretación que cada uno le da.



Lenguaje no verbal	Mimica	Ver como nos comunicamos a través de las expresiones y como muchas de estas tienen sentido de acuerdo a la situación y experiencia particular de las personas
Comunicación asertiva	El uso del "NO"	Percatarse del mal uso del no y como esto genera distorsión en la comunicación.
Comunicación asertiva	Uso del Yo	Responsabilizarme de lo que pienso, siento y digo.
A. Niveles de comunicación 1º, 2º, 3º, 4º y 5º	Explicación de los cinco niveles de comunicación	Conocer los diferentes niveles de comunicación
Niveles de comunicación en el mundo familiar	Socio drama. De algún aspecto que genere problemas de comunicación como puede ser: permiso para ir a un baile, dinero para una prenda de moda, quedaste suspendido, tienes un granito en tus órganos sexuales.	Analizar el nivel de comunicación promedio del núcleo familiar.
De que me doy cuenta	Definir acciones al cambio.	Definir acciones al cambio.



UANE

UNIVERSIDAD AUTÓNOMA DE NUEVO LEÓN

DIRECCIÓN GENERAL DE BIBLIOTECAS



Modulo III Eje temático: *Relaciones familiares.*

Limites y normas en el adolescente en el núcleo familiar, social y escolar. Empatizar con los padres presentando elementos como la crisis de la edad adulta paralela a la crisis de la adolescencia permitiendo la expresión de afecto y auto responsabilizarse en el establecimiento de limites y normas que le permitan tener control de su vida .

Objetivos:

- Que comprenda como influye la comunicación en los problemas en el núcleo familiar.
- Que conozca que tipo de comunicación propicia el funcionamiento positivo en el núcleo familiar.
- Que genere limites y normas que le permitan tomar responsabilidad de su vida para que alcance su autonomía personal.
- Que logre la empatía con sus padres de tal manera que los comprenda y le permita generar sentimientos de afecto hacia los mismos.
- Ayudarlo a que exprese sus sentimientos hacia su familia.

Tema	Actividad.	Objetivo
Estilos de familia Limites, normas y responsabilidad	Exposición del facilitador	Que el alumno revalore la familia
Mi padre	"LOS PADRES"	Desarrollar en el alumno empatía con el padre de familia.
Crisis económica	"Papá buscando trabajo".	Empatizar con el padre
Menopausia, nido vacío	LAS MADRES y LA MENOPAUSIA	Empatía con la madre de familia.
Afectos	"por qué te tengo afecto"	Generar sentimientos filiales positivos.
Carta a mi padres.	Escribir una carta a mamá y a papá	Propiciar la comunicación con los padres. Expresión de sentimientos de afecto.
acciones al cambio	Que acciones necesito llevar a cabo en las diferentes áreas de mi vida.	Concretar necesidades al cambio

Modulo IV Eje temático: trabajo participativo.

Se identifican las dificultades, limitaciones por las que ha tenido bajo rendimiento escolar; a partir de reflexiones se busca sensibilizar al joven para la toma de responsabilidad y propiciar el trabajo en equipo, se le proporcionan elementos que generen cambios de actitud en el trabajo en el aula.

Objetivos:

- Que visualice lo que ha influido para su fracaso escolar.
- Que genere herramientas que le permitan el trabajo en equipo y su participación en clase.

Tema:	Actividad.	Objetivo:
Actitudes que afectan el logro de mis metas	"Removiendo el obstáculo"	Que los alumnos identifiquen las dificultades que han enfrentado y con que elementos se cuenta.
Miedo al ridículo.	" EL COMPLEJO DE LA TECLA"	Valorar el papel que desempeña dentro del grupo de clase. Analizar el aporte personal y la actitud de colaboración en los avances del grupo.
Autoengaño	"Por una jarra de vino"	Prevenir el autoengaño. Tomar conciencia de que no bastan las circunstancias favorables, sino también la actitud y los valores personales en el logro de los objetivos de equipo.
Trabajo en equipo	Dibujo sin saber de que se trata..	Que tomen conciencia de la importancia de la comunicación para realizar un trabajo colectivo.
Actitudes	"el tren de la voluntad"	Que tome conciencia de la importancia de la actitud, organización y responsabilidad para concretar en acciones las tareas programadas.
Que descubro	Acciones al cambio	Reflexión, Al cierre del modulo, concretar acciones al cambio.
Al cierre	Puesta en común al cierre.	Retroalimentación con aportaciones del grupo.

**Recursos humanos y materiales:**

**Humanos:** Docente coordinador del taller del DDI

Prestadores de servicio social de Trabajo Social y de Psicología.

**Materiales** Espacio físico aula amplia o la biblioteca.

Folleto hojas blancas colores papel cartoncillo negro periódico revistas  
variadas tijeras pegamento maskintape.

Galletas o lonches y refrescos .

**CONCLUSIONES**

Con estos talleres se logró que el adolescente entablara una mejor comunicación con sus iguales, familiares y el maestro, estableciéndose compromisos de trabajo. Perdiendo el miedo de hacer el ridículo, se integró mejor al trabajo grupal el cual les permitió cosechar logros académicos.

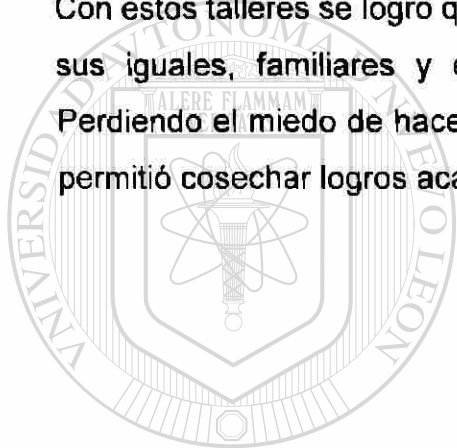

**UANL**

**UNIVERSIDAD AUTÓNOMA DE NUEVO LEÓN**



**DIRECCIÓN GENERAL DE BIBLIOTECAS**

## BIBLIOGRAFIA

ANTÓN, J.A. "El papel de los medios de comunicación en la representación del mundo social". Ponencia en Curso sobre Medios de Comunicación y Educación para el Desarrollo. Universidad Literaria de Valencia.1997.

ANTÓN, J.A. Y ROS, A. "Educación emancipatoria y global. Hacia un reenfoque de la educación". Comprender y transformar la enseñanza. Madrid. 1992.

AUSUBEL, D. P. *Psicología Educativa*. México.1983.

AYALA AGUIRRE, F. *La Función Del Profesor como Asesor*. Editorial Trillas, Mexico, 1998.

Bustillos de Núñez Graciela, Vargas Vargas Laura, Morfan Miguel / *Técnicas Participativas para la educación popular.*/ IMDEC A.C. 2ª edición 1990 / Guadalajara, Jalisco México

CASTAÑEDO SECADAS CELEDONIO *Terapia Gestalt, Enfoque centrado en el aquí y el ahora*. Editorial Herder Barcelona.1988.

CASTREJON DIAZ JAIME; *El concepto de Universidad*; Editorial Océano S.A. México 1982.

CHAVARRIA CHAVEZ ALITET NAVIDAD. *Por Qué Invertir en Programas de Prevención*; Polifonía año 1, número 2, Preparatoria No. 9 de la UANL. Junio de 2000.

CONSTITUCIÓN POLITICAA DE LOS ESTADO UNIDOS MEXICANOS, Ed. 2001 Editorial cerda.

DOLORS, J *La Educación Encierra un Tesoro*. Santillana, Ediciones UNESCO p.p 95-109,1996.

DONAS, S. *Marco Epidemiológico – Conceptual de la Salud Adolescente*. OPS. Representaciones de Costa Rica. San José. 1992.

ELIAS N. *El proceso de la Civilización. Investigaciones sociognéticas y psicognéticas*. Editorial ondo de Cultura Económica. Madrid, 1998.

ESTATUTO GENERAL DE LA UNIVERSIDAD AUTONOMA DE NUEVO LEON Honorable Consejo Universitario el 6 de septiembre del 2000.

GIMENO SACRISTÁN JOSÉ, PERÉZ GÓMEZ ANGEL I. *Comprender y transformar la Enseñanza*. Editorial Morata, S.C. Colección Pedagógica, 4ª. Edición madrid 1994.

KIEV DR. ARI *Estrategias para el Éxito*. Ed. Diana 1º Edición / México 1980.

KONNIKOVA, T. E. y otros. *Metodología de la Labor Educativa*. Colección pedagógica, Editorial Grijalbo, México, 1977.

KOTLIARENCO, M.A., CÁCARES, FONTENCILLA, M., *Estado del Arte en Resiliencia*, OPS, julio 1997.

*La educación Superior del Siglo XXI. Visión y Acción Líneas Estratégicas de Desarrollo* Conferencia Mundial sobre la Educación Superior, París, 5-9 de octubre de 1998. ORGANIZACIÓN DE LAS NACIONES UNIDAS PARA LA EDUCACIÓN, LA CIENCIA Y LA CULTURA, Ed-98/CONF. 202/3Prov. Rev.3 París, 9 de octubre de 1998, Original en Inglés.

LEY ORGANICA DE LA UNIVERSIDAD AUTÓNOMA DE NUEVO LEON 6 de junio de 1971.

MAYA ARANGO PEDRO *¿Cómo debe ser la escuela en el siglo XXI?* Revista Consumidec. N° 878

<http://www.edunexo.com/mexico/notas/directores.cfm?Name:155.txt>

MERANT ALBERTO L. *Las ideas pedagógicas de Henri Wallon* Colección Pedagógica Psicológica Ed. Grijalbo, S.A. México, D.F. 1977.

MUÑOZ GARZA MARIA D LOURDES, CRUZ GAYTAN FRANCISCO JAVIER *Desarrollo de actitudes en el adolescente caso Preparatoria No. 15 de la UANL*, Tesis que representan para obtener el grado de Maestría en Recursos Humanos, División de Postgrado de la Facultad de Filosofía y Letras. San Nicolás de los Garza, Nuevo León. 1998.

NÚÑEZ, H. C. *Educación Para Transformar, Transformar Para Educar*, 8ª. Edición, IMDEC, Guadalajara, Jalisco, México. 1989.

OMS. *Capatacitación para orientar adolescentes en sexualidad y salud reproductiva, guía para los facilitadores*. Organización Mundial de la Salud Ginebra, Suiza. 1993.

PAPALIOA, D.E. WENDOKOS OLDS S. *Desarrollo Humano* Editorial McGraw- Hill 4ª. Edición, México 1992.

PROGRAMA EDUCACIÓN PARA LA VIDA DE LA UNIVERSIDAD AUTÓNOMA DE NUEVO LEÓN.2000.

Rapaille Gilberto C. *Comprender a los Padres* Ed. Pomaire / 1981 Barcelona España.

Raport Rhona, Raport Robert Colección, La Psicología y Tú *Enriquezca su vida* Harper & Row Latinoamericana, S. A. De C. V. 1980 México

REFORMA ACDÉMICA EN EL NIVEL MEDIO SUPERIOR, Secretaría Académica UANL. 1993.

Revista de la Educación Superior ANUIES Vol. V Núm. 2 (18) abril – junio 1976

Roberto Carrillo y Cesáreo Hernández; *Domina los valores*, árbol editorial; México 1995.

ROS, A. "El cambio actitudinal y en valores desde los materiales". Reprografiado, 1994.

SUTERA MARCELA, DIAZ NOBLEGA Profesional DocenteN° 29 Buenos Aires.

T.E KONNIKOVA y otros./ Colección pedagógica *Metodología de la Labor Educativa* Editorial Grijalbo, S. A. México D. F. 1977.

VISIÓN 2006 UNIVERSIDAD AUTÓNOMA DE NUEVO LEÓN, Monterrey Nuevo León, marzo de 1998.

VYGOSTKY, L. S. *Pensamiento y Lenguaje*. Buenos Aires, Argentina: La Pléyade 220 p. 1978.

WEINSTEIN, J. *Riesgo Psicosocial en jóvenes*. PREALC. Santiago de Chile.1992.

YSUNZA MARISA LIC., *El grupo de trabajo en la Educación Modular*, Cuaderno de Formación de profesores; Editorial Casa Abierta al Tiempo UAM-X1982.



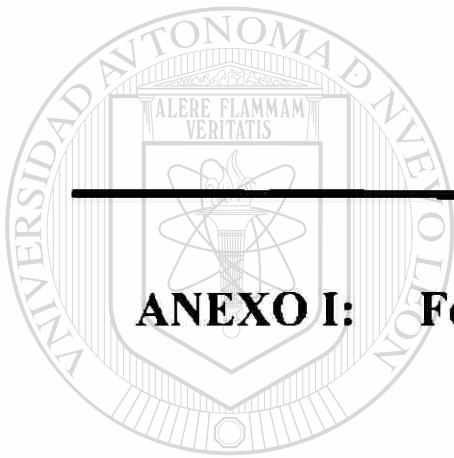

---

**ANEXO I: Formas de análisis del impacto del DDI**

UANL

---

UNIVERSIDAD AUTÓNOMA DE NUEVO LEÓN



DIRECCIÓN GENERAL DE BIBLIOTECAS



